



# СЛУЖБА

НА СОЦИЈАЛИСТИЧКА ФЕДЕРАТИВНА РЕПУБЛИКА ЈУГОСЛАВИЈА

„СЛУЖБЕН ЛИСТ НА СФРЈ“ излегува во издание на српскохрватски односно хрватскохрватски, словенечки, македонски, албански и унгарски јазик. — Огласи според тарифата — Жиро сметка кај Службата на општественото книговодство 60802-603-19644

Петок, 25 септември 1981

БЕЛГРАД

БРОЈ 52

ГОД. XXXVII

Цена на овој број е 72 динари. — Претплата за 1981 година изнесува 1.000 динари. Рок за рекламации 15 дена. — Редакција: Улица Јована Ристика бр. 1. Пошт. фах 226. — Телефони: централа 650-155; Уредништво 651-855; Служба за претплата 651-732; Телекс 11756

557.

Врз основа на член 1036 став 2 точ. 2 и 3 од Законот за поморската и внатрешната пловидба („Службен лист на СФРЈ“, бр. 22/77), Сојузниот комитет за сообраќај и врски пропишува

## П РА В И Л Н И К

### ЗА ПЛОВИДБАТА ПО ВНАТРЕШНИТЕ ПЛОВНИ ПАТИШТА

#### I. ОПШТИ ОДРЕДБИ

##### Член 1

Со овој правилник се уредува пловидбата на пловните патишта на внатрешните води на Социјалистичка Федеративна Република Југославија на кои важи меѓународен или меѓудржавен режим на пловидбата, како и на внатрешните пловни патишта што протечуваат низ две или повеќе републики или претставуваат граница помеѓу две или повеќе републики, како и начинот на означување на внатрешните пловни патишта.

##### Член 2

Одделни изрази употребени во овој правилник ги имаат следните значење:

1) влечен состав е група составена од еден или повеќе бродови, пловечки постројки, сплавови или други пловни објекти, што ја влече еден или повеќе бродови на внатрешната пловидба со сопствен погон;

2) потискуван состав е група составена од повеќе бродови, од кои најмалку еден брод е поставен пред брод на внатрешната пловидба со сопствен погон кој го задвижува составот и кој се наречува потискувач;

3) бочен состав е група составена од бродови, пловечки постројки, сплавови или други пловни објекти, врзани бок за бок, која содржи најмалку еден брод на внатрешната пловидба со сопствен погон кој го задвижува составот;

4) пловечка постројка е пловна инсталација, односно плутачки објект кој по намена не е предвиден за преместување од едно место на друго ниту за вршење посебни работи на внатрешните води, како што се: бања, док, пристан, хангар за чамци и сл;

5) едрилица е пловен објект што се задвижува само со помош на едра;

6) сплав е куп парчиња дрва наменет за превоз по воден пат;

7) бродот или сплавот „стои“ кога е непосредно или посредно укотвен, односно врзан за брегот;

8) бродот или сплавот „плови“ или „се движи“ кога не е непосредно или посредно укотвен, односно врзан за брегот и кога не е насукан;

9) ден означува временски период помеѓу излезот и заодот на сонцето;

10) ноќ означува временски период помеѓу заодот и излезот на сонцето;

11) бело светло, црвено светло, зелено светло, жолто светло и сино светло означуваат светла чии бои се определени со нивната хроматска позиција;

12) силно светло, јасно светло и обично светло означуваат светла чии јачини се доволни да ги обезбедат приближно следните досези:

— бело силно светло — — — 5,9 до 6,5 km

јасно светло:

— бело јасно светло — — — 3,9 до 5,3 km

— црвено и зелено јасно светло 2,9 до 4,6 km

— жолто јасно светло — — — 2,9 до 4,6 km

обично светло:

— бело обично светло — — — 2,3 до 3,0 km

— црвено и зелено обично светло 1,7 до 3,2 km

— жолто обично светло — — — 1,6 до 2,5 km

— сино обично светло — — — 1,0 до 2,3 km

13) светло со прекини означува светло со определен ритам, кое има 40 до 60 светлосни блесоци во минута;

14) краток звук означува звук чие траење изнесува околу една секунда, а долг звук означува звук чие траење изнесува околу четири секунди, со тоа што растојанието помеѓу два последователни звука изнесува околу една секунда;

15) низа мошне кратки звуци означува низа од најмалку шест звуци чие траење изнесува околу една четвртина секунда, со тоа што растојанието помеѓу два последователни звука изнесува околу една четвртина секунда;

16) удар во свонец означува двоен удар, односно два удара во свонец;

17) спротиводно означува правец на пловниот пат спрема изворот на реката.

##### Член 3

Заповедникот на бродот е одговорен за придржувањето кон одредбите од овој правилник на бродот со кој тој заповеда.

Заповедниците на влечени, потискувани и бочни состави се одговорни за придржувањето кон одредбите од овој правилник кои се однесуваат на составите

Ако влечениците, односно потискувачите се наоѓаат во составот, заповедниците на тие пловни објекти мораат да ги извршуваат наредбите на заповедникот на составот и се должни да ги преземаат и сите мерки што ги бараат локалните околности заради сигурно управување со своите бродови.

Одредбата на став 3 од овој член се однесува и на заповедниците на бродови во бочен состав што не се заповедници на составот.

**Член 4**

Влечен, потискуван или бочен состав мора да има заповедник на составот.

Ако на чело на влечениот состав се наоѓаат два или повеќе бродови со сопствен погон што пловат врзани еден покрај друг, заповедник на составот е заповедникот на бродот чии влечници се дадени на влечените објекти.

**Член 5**

Членовите на екипажот и другите лица што се наоѓаат на бродот мораат да ги извршуваат наредбите што им ги издава заповедникот на бродот во рамките на својата одговорност, заради безбедност на пловидбата, работа и ред на бродот.

**Член 6**

Заповедниците на бродови и заповедниците на состави се должни да ги преземаат сите мерки на претпазливост што ги бараат условите на безбедноста на пловидбата и пловидбеното искуство за да се одбегне:

- 1) загрозување на човечките животи;
- 2) предизвикување штета на бродови, односно на други пловни објекти, на бреговите и градежите (бродска преводница, мост, кеј, воздушен бод и сл.), односно на инсталациите што се наоѓаат на пловниот пат или во неговата близина;
- 3) создавање пречки за пловидбата.

Одредбата од став 1 на овој член се однесува и на лицата под чиј надзор се наоѓаат пловечките постројки.

**Член 7**

Заповедниците на бродови и заповедниците на состави мораат да ги преземаат сите мерки што ги налагаат околностите заради одбегнување на непосредна опасност, и ако поради тоа би морале да отстапат од одредбите на овој правилник.

**Член 8**

Заповедниците на состави, односно заповедниците на бродови се должни да ги приспособат должината, широчината, височината, газењето и брзината на составот, односно височината, газењето или брзината на бродот спрема карактеристиките на пловниот пат и градежите на него.

**Член 9**

Бродот не смее да биде натоварен на начин што да се доведе во опасност неговата стабилност, односно да се засолни видното поле од кормиларницата.

**Член 10**

Ако бродови без сопствен погон се наоѓаат во бочен состав, односно во влечен цврст состав, не мораат сите да го имаат пропишаниот екипаж, ако бројот на членовите на екипажот на некои од тие бродови е доволен и ако се стручни да обезбедат сигурност на пловидбата.

**Член 11**

За време на пловидбата на бродот, со кормилото мора да управува лице кое има пропишано овластување.

Бродовите со сопствен погон што се опремени со уреди за централно управување не мораат да имаат стручно лице од став 1 на овој член ако заповедникот на бродот лично управува со кормилото.

На бродовите во потискуван состав, освен на потискувачот и на бродовите од член 10 на овој правилник, за време на пловидбата не е потребно да се управува со кормило.

**Член 12**

Ако определени бродски исправи на брод без екипаж можат да се заменат со натписи, натписите на бродот со кои се заменуваат тие исправи мораат да се поставуваат на места на кои се лесно и добро читливи и мораат да бидат заштитени од секакво оштетување.

**Член 13**

Ако бродот загуби некој предмет кој може да претставува пречка или опасност за пловидбата, заповедникот на бродот е должен за тоа веднаш да го извести најблискиот орган надлежен за безбедност на пловидбата во републиката, односно автономната покраина (капетанија на пристаниште, односно друг орган), наведувајќи што поточни податоци за местото на кое е загубен предметот.

Заповедникот на бродот е должен со знак да го обележи местото на кое бродот го загубил предметот кој може да претставува пречка или опасност за пловидбата.

Ако бродот забележи некоја непозната пречка на пловниот пат, заповедникот на бродот е должен за тоа веднаш да го извести најблискиот орган надлежен за безбедност на пловидбата во републиката односно автономната покраина, наведувајќи што поточни податоци за местото на кое е забележана пречката. Ако пречката е од таква природа што да може да ја загрози безбедноста на пловидбата, заповедникот на бродот е должен тоа место да го обележи со знак.

**Член 14**

Пловидбените знаци на пловниот пат не смеат да се користат за врзување или поместување на брод или на други пловни објекти, како ниту да се оштетуваат или онеспособат за нивната намена.

Ако брод или друг пловен објект измести или оштети некој пловиден знак, односно уред кој служи за обележување на пловниот пат, заповедникот на бродот, односно на друг пловен објект е должен за тоа веднаш да го извести најблискиот орган надлежен за безбедност на пловидбата во републиката, односно автономната покраина.

Ако бродот забележи оштетување или други промени на пловидбените знаци (гасење на светло, поместување на бова, уништување на знак итн.) заповедникот на бродот е должен за тоа веднаш да го извести надлежниот орган од став 2 на овој член.

**Член 15**

Ако брод оштети некој градеж, заповедникот на бродот е должен да го извести веднаш за тоа најблискиот орган надлежен за безбедност на пловидбата во републиката, односно автономната покраина.

**Член 16**

Ако на пловниот пат или во негова близина се насука или потопи некој брод, заповедникот на тој брод е должен, покрај обврската да ги истакне знаците од чл. 44 и 57 на овој правилник, во најкраток рок да го извести за тоа најблискиот орган надлежен за безбедност на пловидбата во републиката, односно автономната покраина, како и бродовите што се приближуваат, и тоа од погодни места и на доволна оддалеченост од местото на несреќата за да можат тие бродови навремено да ги преземат потребните мерки, освен ако такво известување очигледно не е потребно.

Ако насуканиот или потопениот брод бил вклучен во влечен, потискуван или бочен состав, одредбата на став 1 од овој член се однесува на заповедникот на составот.

#### Член 17

Под посебни транспорти се подразбираат сите превлекувања на пловен пат, и тоа:

1) на бродови од невообичаена категорија (вид) или на бродови за чие превлекување се потребни посебни средства;

2) на пловни објекти што не спаѓаат во бродови, вклучувајќи ги пловечките постројки и сплавовите.

За посебните транспорти од став 1 на овој член се издава одобрение.

#### Член 18

Ако бродот има подигнати котви, тие не смеат да се наоѓаат пониско од дното или од кобилицата на бродот.

## II. ОПТИЧКИ ЗНАЦИ НА БРОДОВИТЕ

### 1. Заеднички одредби

#### Член 19

Ако условите на видливост (магла, снежна вивлица итн) го бараат тоа, оптичките знаци пропишани со одредбите од оваа глава за применување ноќе мораат да се применуваат и дење.

Потискувачи состави чија најголема должина не преминува 110 m и широчина не преминува 12 m и бочни состави чија најголема должина не преминува 110 m и широчина не преминува 23 m се изедначени, во поглед на применувањето на одредбите од оваа глава, со бродовите со сопствен погон кои се со исти димензии.

#### Член 20

Светлата пропишани со одредбите на оваа глава мораат да бидат видливи од сите страни и да даваат непрекината и рамномерна светлина, ако со овој правилник не е определено поинаку.

#### Член 21

Знамињата и таблите пропишани со одредбите на оваа глава мораат да бидат правоаголни, ако со овој правилник не е определено поинаку.

Боите на знамињата и на таблите не смеат да бидат избледени ниту извалкани.

Димензиите на знамињата и на таблите мораат да бидат доволно големи за да обезбедат добра видливост. Се смета дека тој услов е исполнет ако должината и широчината на знамињата, односно на таблите изнесува најмалку по 1 m.

#### Член 22

Цилиндрите, балоните и конусите пропишани со одредбите на оваа глава можат да се заменат со уреди кои на оддалеченост имаат ист изглед, односно форма.

Боите на цилиндрите, балоните и конусите не смеат да бидат избледени ниту извалкани.

Димензиите на цилиндрите, на балоните и на конусите мораат да бидат доволно големи за да обезбедат добра видливост. Се смета дека овој услов е исполнет:

1) за цилиндрите — ако височината изнесува најмалку 80 cm, а пречникот на основицата најмалку 50 cm;

2) за балоните — ако пречникот изнесува најмалку 80 cm;

3) за конусите — ако височината изнесува најмалку 80 cm, а пречникот на основицата најмалку 65 cm.

#### Член 23

За спогодување помеѓу бродовите, односно за спогодување помеѓу бродот и брегот е дозволена употреба на светла и знаци што не се пропишани со овој правилник, под услов тие да не можат да бидат заменети со светлата, односно знаците предвидени со овој правилник.

Забранета е употреба на знамиња или табли што би можеле да ја попречуваат видливоста или да го отежнат распознавањето на другите знаци пропишани со овој правилник.

#### Член 24

Ако светлата пропишани со овој правилник кои обично се напојуваат со електрична енергија функционираат, веднаш мораат да се заменат со резервни светла. Ако пропишаното светло мора да биде силно, резервното светло може да биде јасно, а ако пропишаното светло мора да биде јасно, резервното светло може да биде обично.

Електричните светла во дефект мораат во најкраток можен рок да се оспособат за функционирање.

#### Член 25

Забранета е употребата на светилки и рефлектори на начин со кој тие би можеле да се заменат со светлата и знаците предвидени со овој правилник или со кој тие би можеле да ја штетат на видливоста на предвидените светла и знаци, односно да предизвикаат засечување кое претставува опасност или пречка за пловидбата или за сувоземниот сообраќај.

## 2. Обележување ноќе

### а) Обележување ноќе за време на пловидба

#### Обележување на бродови за време на пловидба ноќе

#### Член 26

Брод со сопствен погон за време на пловидба ноќе мора да ги има следните светла:

1) јарболско светло, кое се состои од едно бело силно светло. Светлото мора да биде поставено во надолжната рамнина на бродот и да биде видливо во лак на хоризонтот од 225°, и тоа по 112° 30' од секоја страна на бродот (од правецот на клунот 22° 30' зад напречницата спрема крмата на обата бок на бродот). Тоа светло мора да биде поставено на клуновиот дел на бродот, на височина од најмалку 6 m над линијата на ознаките на најголемото нурнување. Оваа височина може да биде намалена на 4 m, ако должината на бродот не преминува 40 m;

2) бочни светла, кои се состојат од едно јасно зелено светло на десниот бок на бродот и едно јасно црвено светло на левиот бок на бродот. Секое од овие светла мора да биде видливо во лак на хоризонтот од 112° 30' (од правецот на клунот до 20° 30' зад напречницата спрема крмата). Светлата мораат да се наоѓаат на иста височина и во иста рамнина која е нормална на оската на бродот. Тие мораат да бидат поставени најмалку 1 m под јарболското светло и најмалку 1 m поместени спрема крмениот дел на бродот, а, по можност, на надворешната страна на најширокиот дел од бродот.

Бочните светла мораат да бидат засолнати спрема внатрешната страна на бродот така што зелено-то светло да не може да се гледа од левата страна на правецот на клунот, ниту црвеното светло од десната страна на правецот на клунот на бродот;

3) крмено светло, кое се состои од едно обично бело светло, видливо во лак на хоризонтот од  $135^\circ$ , и тоа по  $67^\circ 30'$  на секој бок на бродот сметајќи од правецот на крмата.

Ако височината на градежот на некој сектор на пловниот пат бара при поминувањето на бродот да се спуштат јарболите, јарболите мораат да бидат спуштени така што јарболските светла да останат видливи и, по можност, на поголема височина од бочните светла.

#### Обележување на влечени состави за време на пловидба ноќе

##### Член 27.

Брод со сопствен погон на чело на влечен состав, за време на пловидба ноќе мора да ги има следните светла:

1) покрај јарболско и бочни светла пропишани во член 26 став 1 точ. 1 и 2 од овој правилник — и друго силно бело светло, видливо во ист лак на хоризонтот како и јарболското светло, а поставено околу 1 m под него, но по можност најмалку 1 m над бочните светла;

2) наместо крмено светло од член 26 став 1 точка 3 на овој правилник — едно обично жолто светло, видливо во ист лак на хоризонтот како и крменото светло. Светлото мора да биде поставено на погодно место и на доволна височина за да биде добро видливо од влечениот објект кој го следи бродот со сопствен погон.

Влекачот мора да ги задржи светлата од став 1 на овој член и кога пред него се наоѓа еден или повеќе бродови за помош што пловат во линијата на браздата и кои исто така мораат да ги имаат тие светла.

Ако на чело на влечениот состав се наоѓаат повеќе бродови со сопствен погон, кои пловат еден покрај друг меѓусебно врзани или неврзани, секој од тие бродови мора да има трето силно бело јарболско светло, видливо во ист лак на хоризонтот како јарболското светло и поставено околу 2 m под него, но по можност, најмалку 1 m над бочните светла.

Ако во влечениот состав се наоѓа еден брод или повеќе бродови од член 31 ст. 1 и 2 или од член 32 став 1 на овој правилник, еден од бродовите со сопствен погон мора третото силно бело јарболско светло од став 3 на овој член да го замени со светлото пропишано во член 31 став 3, односно во член 32 став 2 на овој правилник.

Одредбата на став 4 од овој член се однесува и на секој од бродовите што заеднички преместуваат некој брод, сплав, пловечка постројка или друг пловен објект кој не спаѓа во категоријата на бродови.

Еден брод или повеќе бродови од кои е составен последниот ред на влечениот состав мораат да имаат крмено светло пропишано во член 20 став 1 точка 3 на овој правилник.

Ако последниот ред на влечениот состав се состои од повеќе од два брода врзани бок за бок, крмено светло мораат да имаат само двата надворешни брода во редот.

Одредбата на член 28 став 2 од овој правилник се применува и на јарболските светла на бродот со сопствен погон од ст. 1 до 5 на овој член.

#### Обележување на потискувани состави за време на пловидба ноќе

##### Член 28

Потискуван состав за време на пловидба ноќе мора да ги има следните светла:

1) јарболски светла кои се состојат од три силни бели светла на предниот дел на бродот или на еден од бродовите што се наоѓаат на чело на составот. Овие светла мораат да бидат распоредени во форма на рамностран триаголник чија основница е водорамна и лежи во рамнина која е нормална на надолжната оска на составот. Горното јарболско светло мора да биде поставено на височина од најмалку 6 m над линијата на ознаките на најголемо нурнување. Обете долни светла мораат да бидат поставени на меѓусебно растојание од околу 1,25 m и околу 1,10 m под горното светло.

Светлата од став 1 на овој член мораат да бидат поставени на бродот кој се наоѓа кај надолжната оска на составот и мораат да ги исполнуваат и условите од член 26 став 1 точка 1 на овој правилник;

2) бочни светла пропишани во член 26 став 1 точка 2 на овој правилник. Овие светла мораат да бидат поставени на најширокиот дел и мораат да бидат најмногу 1 m оддалечени од бочните на составот и што е можно поблиску до потискувачот;

3) крмени светла, кои се состојат од три обични бели светла на потискувачот, поставени во една водорамна линија која е нормална на надолжната оска на потискуваниот состав на меѓусебно растојание од околу 1,25 m, а доволно високо за да не можат да бидат засолнати од другите бродови во составот. Овие светла мораат да ги исполнуваат и условите од член 26 став 1 точка 3 на овој правилник.

Потискуваниот состав кој користи влекач за помош се смета како влечен состав и тој мора да биде обележен со знаците пропишани во член 27 на овој правилник.

#### Обележување на бочни состави за време на пловидба ноќе

##### Член 29

Бочните состави чии најголеми димензи преминуваат 110 m должина или 23 m широчина мораат за време на пловидба ноќе да имаат:

1) јарболски светла — на секој брод со сопствен погон пропишани во член 26 став 1 точка 1 на овој правилник.

На јарболските светла на бродови во бочен состав се применува и одредбата на член 26 став 2 од овој правилник;

2) бочни светла пропишани во член 26 став 1 точка 2 на овој правилник.

Бочните светла мораат да бидат поставени на надворешната страна на крајните бродови и по можност на иста височина и најмалку 1 m пониско од јарболското светло на бродот, односно на бродовите со сопствен погон во бочниот состав;

3) крмени светла — две светла што му одговараат на светлото пропишано во член 26 став 1 точка 3 на овој правилник.

Крмените светла мораат да бидат поставени на бродот со сопствен погон во хоризонтална линија која е нормална на надолжната оска на бродот на меѓусебно растојание од 1, 25 m.

Ако димензиите на бочниот состав не ги надминуваат димензиите предвидени во член 19 став 2 на овој правилник, при преместувањето на бродовите во пристаниште бочните светла на бочниот состав можат да бидат поставени на бродот со сопствен погон, под услов да не се засолнати со брод без сопствен погон.

#### Обележување на едрилицы за време на пловидба ноќе

##### Член 30

Едрилица што се движи само со помош на едра мора да има едно обично бело светло. При приближувањето на други бродови мора да покаже уште и едно обично бело светло на клунот.

Ако едрилицата истовремено користи и едра и мотор, мора да ги има светлата пропишани во член 26 став 1 на овој правилник.

#### Дополнително обележување на бродови што превезуваат запални материји за време на пловидба ноќе

##### Член 31

Бродот што превезува запални материји мора за време на пловидбата ноќе, покрај светлата пропишани со другите одредби на овој правилник, да има и едно обично сино светло на задниот дел на бродот, и тоа на погодно место и на толкава височина што да може да се гледа од сите страни.

Бродот што во танкови превезувал запални материји мора да ги има светлата пропишани во став 1 на овој член ако танковите не се ослободени од гасови.

Ако во влечен состав се наоѓа еден или повеќе бродови од ст. 1 и 2 на овој член, тие бродови мораат да ги имаат следните светла, и тоа:

1) бродот со сопствен погон на чело на составот — покрај светлата пропишани во член 27 ст. 1 и 2 на овој правилник, — и едно обично сино светло, видливо во ист лак на хоризонтот како и јарболските светла, поставено на околу 1 m под долното јарболско светло, а по можност 1 m над бочните светла;

2) бродот, односно бродовите што се наоѓаат во последниот ред на составот — едно сино светло. Ако последниот ред на составот се состои од повеќе од два брода, ова светло мораат да го имаат само два најдворени брода во последниот ред на составот во кој се наоѓаат бродови што превезуваат запални материји.

Ако во потискуваниот состав се наоѓа еден или повеќе бродови што превезуваат запални материји, тие бродови мораат да ги имаат следните светла, и тоа:

1) бродот на кој се наоѓаат светлата од член 28 став 1 точка 1 на овој правилник мора да има и едно обично сино светло поставено вертикално околу 2,2 m под горното светло, кое ги исполнува условите од член 26 став 1 точка 1 на овој правилник;

2) потискувачот, покрај светлата пропишани во член 28 став 1 точка 3 на овој правилник мора да има и едно сино светло пропишано во став 1 на овој член.

Ако влечениот состав што превезува запални материји користи влекач за помош, влекачот мора да ги има и светлата пропишани во став 3 точка 1 на овој член.

Ако потискуваниот состав од став 4 на овој член користи влекач за помош, тој состав мора

да ги има светлата пропишани во став 3 точка 1 на овој член. Влечениот состав мора, освен светлата од член 27 на овој правилник, да има и сини светла пропишани во став 4 на овој член.

#### Дополнително обележување на бродови што превезуваат експлозивни материји за време на пловидба ноќе

##### Член 32

Бродовите што превезуваат експлозивни материји мораат, покрај другите светла пропишани со одредбите на овој правилник, да имаат и едно црвено светло на крмениот дел на бродот, и тоа на погодно место и на толкава височина што да може да се гледа од сите страни. Тоа црвено светло мора да биде јасно на бродовите со сопствен погон, а обично на бродовите без сопствен погон.

Ако во влечен состав се наоѓа еден или повеќе бродови од став 1 на овој член, бродот со сопствен погон на чело на составот, покрај светлата од член 27 ст. 1 и 2 на овој правилник, мора да има и едно јасно црвено светло видливо на ист лак на хоризонтот како јарболските светла и поставено околу 1 m под долното јарболско светло а по можност, 1 m над бочните светла.

Ако во потискуван состав се наоѓа еден или повеќе бродови од став 1 на овој член, на тие бродови не се применуваат светлата пропишани во тој став. Во тој случај бродовите мораат да ги имаат следните светла, и тоа:

1) бродот на кој се наоѓаат светла од член 28 став 1 точка 1 на овој правилник мора да има и едно јасно црвено светло, поставено вертикално околу 2,2 m под горното светло, кое ги исполнува условите од член 26 став 1 точка 1 на овој правилник;

2) потискувачот, покрај светлата од член 28 став 1 точка 3 на овој правилник, мора да има и едно црвено светло од став 1 на овој член.

Ако влечениот состав од став 2 на овој член користи влекач за помош, влекачот мора да ги има светлата пропишани во тој став.

Влечениот состав мора, покрај светлата од член 27 на овој правилник, да има и црвени светла пропишани во став 3 на овој член.

Ако потискуваниот состав од став 3 на овој член користи влекач за помош, тој состав мора да ги има светлата пропишани во став 2 на овој член.

#### Обележување на, скелиња за време на пловидба ноќе

##### Член 33

Скелињата што не пловат слободно, како и скелињата што пловат слободно, но вршат краток премин во права линија и без свртување помеѓу пристани што се наоѓаат еден наспроти друг, мораат да имаат:

1) едно јасно или обично бело јарболско светло, видливо од сите страни и поставено најмалку 5 m над линијата на ознаките на нурнувањето. Оваа височина може да биде намалена ако должината на скелето не изнесува повеќе од 20 m;

2) едно јасно или обично зелено светло, видливо од сите страни и поставено околу 1 m над јарболското светло од точка 1 на овој став;

3) едно јасно или обично бело светло, видливо од правецот на клунот, а по можност, и од правецот на крмата, поставено на оној крај на скелето што е свртен во правецот на движењето.

Другите скелиња што пловат слободно и поединечно мораат да имаат:

1) светло пропишано во став 1 точка 1 на овој член;

2) едно јасно или обично зелено светло, видливо од сите страни и поставено околу 1 m над јарболското светло;

3) светла пропишани во член 26 став 1 точ. 2 и 3 на овој правилник.

Ако скелето се влече, се потискува или превлекува врзано за бок, светлата пропишани во став 2 на овој член мора да ги има само бродот со сопствен погон.

На деловите на пловниот пат на кои низводно ретко се плови ноќе, скелето може да се ослободи од обврската за истакнување на светлата од став 1 точка 3 на овој член.

На пловните патишта на кои е дозволена пловидба само на бродови со југословенско знаме, скелињата што не пловат слободно можат да се ослободат од обврската за истакнување на светлото од став 1 точка 3 на овој член.

*Дополнително обележување ноќе за време на пловидба на бродови што треба да се заштитат од бранови*

#### Член 34

Бродовите што треба да се заштитат од бранови можат, покрај другите светла пропишани со одредбите на овој правилник, да имаат и едно обично црвено светло и едно обично бело светло, поставени едно над друго, така што црвеното светло да биде над белото светло, и на такво место што да можат да се гледаат од сите страни и да не можат да се заменат со други светла.

*Дополнително обележување ноќе на бродови неспособни за маневрирање*

#### Член 35

Бродот што е онеспособен за маневрирање, освен ако не е насукан или потонат, односно ако не се наоѓа во условите предвидени во глава VII на овој правилник, покрај другите светла пропишани со одредбите на овој правилник мора, по потреба, да мавта со црвено светло, или да дава четири кратки звучни знаци, или да ги врши истовремено обете дејствија.

*Обележување на пловни објекти што не се бродови за време на пловидба ноќе*

#### Член 36

Пловните објекти што не спаѓаат во категоријата на бродови мораат да имаат доволен број обични бели светла заради означување на контурата на објектот.

#### б) Обележување ноќе за време на стоење

*Обележување на бродови ноќе за време на стоење*

#### Член 37

Сите бродови, освен скелињата од член 40 на овој правилник, за време на стоење мораат да имаат едно обично бело светло, видливо од сите страни, поставено најмалку 3 m, над линијата на ознаките на нурнувањето.

Употребата на светлото од став 1 на овој член не е задолжителна ако бродот се наоѓа во група на бродови или во состав, во кој бродовите што се наоѓаат на надворешната страна на групата, односно составот имаат светло пропишано во став 1 на овој член.

Ако се смета дека е непотребно обележување на бродовите поради околностите под кои тие стојат врзани, тие можат да се ослободат од обврската за истакнување на светлото пропишано во став 1 на овој член.

*Дополнително обележување ноќе за време на стоење на бродови што превезуваат запални материи*

#### Член 38

Бродовите што превезуваат запални материи (член 31) мораат ноќе, за време на стоење, покрај светлата од член 37 на овој правилник, да имаат и едно обично сино светло на задниот дел, и тоа на погодно место и на толкава височина што да може да се гледа од сите страни.

Ако бродовите од став 1 на овој член се наоѓаат во група на бродови или во состав (член 37 став 2), синото светло пропишано во став 1 на овој член мораат да го имаат само оние бродови на кои се наоѓаат обични бели светла.

*Дополнително обележување ноќе за време на стоење на бродови што превезуваат експлозивни материи*

#### Член 39

Бродовите од член 32 на овој правилник мораат, покрај светлата од член 37 на овој правилник, да имаат и едно обично или јасно светло во црвена боја, видливо од сите страни, кое мора да биде поставено околу 1 m под белото светло од член 37 став 1 на овој правилник.

*Обележување на скелиња ноќе за време на стоење на пристани*

#### Член 40

Сите скелиња што стојат на своите пристани мораат да имаат бело светло прелвидено во член 33 став 1 точка 1 од овој правилник.

*Дополнително обележување ноќе за време на стоење на бродови што треба да се заштитат од бранови*

#### Член 41

Бродовите што треба да се заштитат од бранови, покрај другите светла пропишани со одредбите на овој правилник, мораат да имаат и едно црвено светло и едно бело светло што се пропишани во член 34 на овој правилник.

*Обележување ноќе за време на стоење на пловни објекти што не се бродови*

#### Член 42

Пловните објекти што не спаѓаат во категоријата на бродовите мораат да имаат доволен број обични бели светла заради означување на контурите на објектот на страната што е свртена кон пловниот пат.

**Обележување ноќе за време на стоење на определени рибарски бродови****Член 43**

Рибарските бродови чии мрежи, односно друга рибарска опрема се наоѓаат во близината на пловниот пат мораат да имаат светла пропишани во член 37 на овој правилник.

Ако мрежите, односно другата рибарска опрема на бродовите од став 1 на овој член можат да претставуваат пречка за пловидбата, тие мораат да бидат обележани со обични бели светла, во доволен број, заради означување на нивната положба.

**Обележување ноќе на насукани и потопени бродови, на бродови што вршат работи на пловниот пат и на пловечки напави****Член 44**

Пловечките напави за време на работа, бродовите што вршат работи на пловниот пат, како и насукани и потопени бродови, мораат да имаат:

1) од страна, односно од страните на кои пловниот пат е слободен — едно обично црвено светло и едно обично бело светло, или едно јасно црвено светло и едно јасно бело светло, така што црвеното светло да се наоѓа на околу 1 m над белото светло;

2) од страна, односно од страните на кои пловниот пат не е слободен — едно црвено светло, и тоа со иста јачина и на иста височина како црвеното светло од точка 1 на овој став.

Светлата од став 1 на овој член мораат да бидат поставени на толкава височина што да бидат видливи од сите страни. Ако бродот е потопен, тие светла можат да бидат поставени на чамец или истакнати на некој друг погоден начин.

**Дополнително обележување ноќе на бродови и други пловни објекти чии котви можат да претставуваат опасност за пловидбата****Член 45**

Бродовите чии котви се соборени така што да можат да претставуваат опасност за пловидбата, мораат да имаат, покрај другите светла пропишани со одредбите на овој правилник, и едно обично бело светло видливо од сите страни, поставено околу 1 m под светлото од член 37 став 1 на овој правилник.

Ако котвите на пловните објекти од член 42 на овој правилник се соборени така што да можат да претставуваат опасност за пловидбата, светлото предвидено за време на стоење, што се наоѓа најблиску до котвите, мора да се замени со две обични бели светла, видливи од сите страни, поставени едно над друго на меѓусебно растојание од околу 1 m.

Ако котвите на пловечките напави можат да претставуваат опасност за пловидбата, мораат да бидат обележани со една боја или пливец на која се наоѓа обично бело светло видливо од сите страни.

**3. Обележување дење****а) Обележување дење за време на пловидба****Обележување на влечени состави дење за време на пловидба****Член 46**

Брод со сопствен погон на чело на влечен состав мора да има еден жолт цилиндар на горната

и долната страна, обрабен со две линии во црна и бела боја, така што белите линии да се наоѓаат на краиштата на цилиндарот. Цилиндарот мора да биде поставен на клуноот вертикално на доволна височина за да може да се гледа од сите страни.

Бродот мора да има цилиндар од став 1 на овој член и ако пред него се наоѓа еден или повеќе бродови со сопствен погон за помош, во линијата на браздата, а тие бродови за помош исто тако мораат да имаат ваков цилиндар.

Ако на чело на влечениот состав се два брода со сопствен погон кои пловат еден покрај друг, меѓусебно врзани или неврзани, секој од тие бродови мора да има цилиндар од став 1 на овој член.

Ако повеќе бродови со сопствен погон заеднички преместуваат некој брод, сплав, пловечка постројка или некој друг пловен објект, секој од тие бродови со сопствен погон мора да има цилиндар од став 1 на овој член.

**Обележување на бродови што истовремено користат и едра и мотор за време на пловидба дење****Член 47**

Брод што плови со помош на едра, а истовремено користи и мотор, мора да има еден црн конус чиј врв е свртен надолу.

Конусот од став 1 на овој член мора да биде поставен најмалку 3 m над рамнината на ознаката на нурнувањето и на место на кое е најдобро видлив.

**Дополнително обележување дење за време на пловидба на бродови што превезуваат западни материји****Член 48**

Брод кој превезува западни материји, покрај другите ознаки пропишани со одредбите на овој правилник мора да има и еден конус во сина боја со врв свртен надолу, поставен на pogodно место и на толкава височина за да може да се гледа од сите страни.

Брод што во танковите превезува западни материји, мора да ги има ознаките од став 1 на овој член ако танковите не се ослободени од гасови.

Ако во влечен состав се наоѓа еден брод или повеќе бродови од ст. 1 и 2 на овој член, бродот со сопствен погон на чело на составот мора, покрај другите ознаки пропишани со одредбите на овој правилник, да има и еден конус во сина боја предвиден во став 1 на овој член.

Ако во потискуван состав се наоѓа еден брод или повеќе бродови од ст. 1 и 2 на овој член, ознаката пропишана во став 1 на овој член не се однесува на тие бродови. Во тој случај потискуваниот состав мора да има, на предниот дел и на потискувачот, по еден конус во сина боја предвидени во став 1 на овој член.

**Дополнително обележување дење за време на пловидба на бродови што превезуваат експлозивни материји****Член 49**

Брод кој превезува експлозивни материји, покрај другите знаци пропишани со одредбите на овој правилник, мора да има и еден конус во црвена боја со врв свртен надолу, поставен на pogodно место и на толкава височина за да може да се гледа од сите страни.

Ако во влечен состав се наоѓа еден брод или повеќе бродови од став 1 на овој член, бродот со сопствен погон на чело на составот, покрај другите ознаки пропишани со одредбите на овој правилник, мора да има и еден конус во црвена боја од став 1 на овој член.

Ако во потискуван состав се наоѓа еден брод или повеќе бродови од став 1 на овој член, ознаката пропишана во тој став не се однесува на тие бродови. Во тој случај, потискуваниот состав мора да има на предниот дел и на потискувачот по еден конус во црвена боја од став 1 на овој член.

*Обележување на скелциња за време на пловидба дење*

#### Член 50

Секое скеле, освен скелето што плови слободно, а чија должина не изнесува повеќе од 15 m, мора да има еден балон во зелена боја поставен на височина од најмалку 6 m над рамнината на нурнувањето. Таа височина може да биде намалена, ако должината на скелето не изнесува повеќе од 20 m.

*Дополнително обележување дење за време на пловидба на бродови што треба да се заштитат од бранови*

#### Член 51

Брод што треба да се заштити од бранови, покрај другите ознаки пропишани со одредбите на овој правилник, може да има и знаме чија горна половина е во црвена боја а долната половина во бела боја, поставено на погодното место и на толкава височина што може да се гледа од сите страни.

Наместо знаме од став 1 на овој член, бродот што треба да се заштити од бранови може да има две знамиња поставени едно над друго, со тоа што црвеното знаме да биде горе, а белото знаме долу.

Знамињата од ст. 1 и 2 на овој член можат да бидат заменети со табли од иста боја.

*Дополнително обележување дење за време на пловидба на бродови што имаат приоритет за минување*

#### Член 52

Брод кој тргнал да даде помош на некој загрозен брод, како и брод кому органот надлежен за безбедноста на пловидбата во републиката, односно автономната покраина му дал приоритет за минување на определено место, покрај другите ознаки пропишани со одредбите на овој правилник, мора да има и еден пламенец во црвена боја, истакнат на предниот дел, а поставен на толкава височина што да биде добро видлив.

Пламенецот во црвена боја може, по потреба, да биде дополнет со звучен знак од член 64 став 5 на овој правилник.

#### б) Обележување дење за време на стоење

*Обележување дење за време на стоење на бродови што превезуваат запални материи*

#### Член 53

Бродовите што превезуваат запални материи (член 48), освен бродовите што се дел на потискуваниот состав, за време на стоењето дење мораат да имаат по еден конус во сина боја предвиден во член 48 став 1 од овој правилник.

Ако во потискуваниот состав за време на стоењето се наоѓа еден брод или повеќе бродови од член 48 на овој правилник, составот се обележува на начинот предвиден во член 48 став 4 од овој правилник.

*Дополнително обележување дење за време на стоење на бродови што превезуваат експлозивни материи*

#### Член 54

Бродовите што превезуваат експлозивни материи (член 49), освен бродовите што се дел на потискуваниот состав, мораат за време на стоењето дење да имаат по еден конус во црвена боја предвиден во член 49 став 1 од овој правилник.

Ако во потискуваниот состав за време на стоењето се наоѓа еден брод или повеќе бродови од член 49 на овој правилник, составот се обележува на начинот предвиден во член 49 став 3 од овој правилник.

*Обележување дење за време на стоење на бродови што треба да се заштитат од бранови*

#### Член 55

Бродот што треба да се заштити од бранови мора да има едно или два знамиња, односно една или два табли од член 51 на овој правилник.

*Обележување на мрежи или на друга опрема на рибарски бродови дење за време на стоењето на тие бродови*

#### Член 56

Ако мрежи, односно друга опрема на рибарски бродови допираат близу до пловниот пат и можат да претставуваат пречка за пловидбата, тие мораат да бидат обележени во доволен број пливци во жолта боја заради означување на нивната положба.

*Обележување дење на насукани и потопени бродови, како и на пловечки направи, заради обележување на страната на која е затворен пловниот пат*

#### Член 57

Насукан брод, односно потопен брод мора да има:

1) на страната, односно на страните на кои пловниот пат е слободен — едно знаме чија горна половина е во црвена боја, а долната половина во бела боја, или две знамиња поставени едно над друго, со тоа што знамето во црвена боја да се наоѓа горе, а знамето во бела боја долу;

2) на страната, односно на страните на кои пловниот пат не е слободен — едно црвено знаме поставено на иста височина како и црвено-бело односно црвено знаме на другата страна.

Пловечки направи за време на работа, како и бродови што вршат работи на пловниот пат, мораат да имаат:

1) на страната, односно на страните на кои пловниот пат е слободен — еден балон во црвена боја поставен приближно 1 m на балонот во бела боја;

2) на страната односно на страните на кои пловниот пат не е слободен — еден балон во црвена боја поставен на иста височина како и балонот во црвена боја на другата страна.



Знамињата од став 1 на овој член можат да бидат заменети со табли од иста боја. Знамињата, односно таблите, како и балоните, мораат да бидат поставени на таква височина што да можат да се гледаат од сите страни. Ако бродот е потопен, знаците можат да бидат поставени на чамец или истакнати на некој друг погоден начин.

#### Обележување дење на котви на бродови

##### Член 58

Брод чии котви се соборени така што да можат да претставуваат опасност за пловидбата, секоја од тие котви мора да ги обележи со еден пливец во жолта боја.

Пливецот од став 1 на овој член може да биде заменет со две знамиња во бела боја кои се поставени едно над друго на самиот брод. Горното знаме мора да биде поставено најмалку 3 m над рамнината на ознаката за нурнување и околу 1 m над другото знаме.

### III. ПОСЕБНИ ЗНАЦИ

#### 1. Обележување на забрана на пристап на брод

##### Член 59

Ако пристапот на брод е забранет во смисла на член 108 од овој правилник, забраната мора да биде обележена со бела тркалезна табла со пречник од околу 60 cm, обрабена со црвена боја, со црвена коса линија преку таблата и со слика на пешак во црна боја во средината на таблата.

Таблата од став 1 на овој член мора да биде поставена на брод или на пристапен мост за влегување на брод.

#### 2. Обележување на забрана на пушење или употреба на отворено светло или пламен

##### Член 60

Ако, во смисла на член 109 од овој правилник, е забрането пушење или употреба на отворено светло, односно пламен на брод, забраната мора да биде обележена со бела тркалезна табла со пречник од околу 60 cm, обрабена со црвена боја со црвена коса линија преку таблата и со слика на цигара што чури.

Таблата од став 1 на овој член мора да биде поставена на брод или на пристапен мост за влегување на брод.

#### 3. Обележување на бродовите на органите на инспекцијата за безбедност на внатрешната пловидба

##### Член 61

Бродовите на органите на инспекцијата за безбедност на внатрешната пловидба на предниот дел на обете страни на трупот, како знак за распознавање, имаат бел ромб обрабен со сина линија. Освен тој знак, тие бродови мораат да имаат:

1) дење — знаме на трговската морнарица на Социјалистичка Федеративна Република Југославија и бел пламенец со знак за распознавање во средината;

2) дење и ноќе — сино светло со прекини, ако тоа го бара вршењето на работата на органот на инспекцијата на безбедноста на внатрешната пловидба.

### 4. Знаци за опасност

##### Член 62

Ако брод што се наоѓа во опасност има намера да бара помош, тој дење може да мавта кружно со знаме или со кој и да е друг погоден предмет, а ноќе — со некое светло.

Знаците од став 1 на овој член можат да ги заменат или да ги дополнат звучните знаци од член 64 став 4 на овој правилник.

#### 5. Обележување на забрана на стоење покрај брод

##### Член 63

Ако со прописот на органот надлежен за безбедност на пловидбата во републиката, односно автономната покраина е забрането стоење покрај брод на мало растојание поради исклучително опасната природа на неговиот товар, таков брод мора на палубата, во надолжната оска, да има една квадратна табла со триаголник на долниот дел. Обете страни на таблата мораат да бидат обоени со бела боја, а рабовите со црвена боја и мораат да имаат црвена дијагонална и црна буква „P“ во средината. Обете страни на триаголникот мораат да бидат бели, со црн број во средината што го означува растојанието во метри, на кое е забрането стоење.

Таблата од став 1 на овој член мора ноќе да биде осветлена така што да може јасно да се гледа од обете страни на бродот.

### IV. ЗВУЧНИ ЗНАЦИ НА БРОДОВИТЕ

##### Член 64

Ако со одредбите на овој правилник се предвидени звучни знаци, иззематки ја примената на своно, тие мораат да се даваат:

1) на бродови со сопствен погон — со помош на звучни уреди кои се активираат механички и кои се поставени доволно високо за да може звукот да се простира слободно спрема клунот, а по можност и спрема крмата на бродот;

2) на бродови без сопствен погон кои немаат уред за давање на знаци — со помош на труба или погоден рог.

Звучните знаци што ги даваат бродовите со сопствен погон, освен бродовите што не се опремени со извор на енергија доволно силен за оваа цел, мораат истовремено да бидат проследени со светлосни знаци, кои мораат да бидат жолти, јасни и видливи од сите страни.

Ако бродовите пловат во состав, звучни знаци дава само бродот на кој се наоѓа заповедникот на составот.

Ако бродот што се наоѓа во опасност има намера да бара помош, може да дава знаци со своно, односно да повторува долги звуци. Тие знаци можат да се заменат, односно да се дополнат со оптички знаци од член 62 на овој правилник.

Ако некој од бродовите од чл. 52 и 95 на овој правилник има намера да користи приоритет за минување, може да даде звучен знак кој се состои од еден краток звук помеѓу два долги звука. Овој знак може да го дополни оптичкиот знак од член 52 на овој правилник.

## Член 65

Заради спогодување помеѓу бродовите или помеѓу брод и копно, дозволена е употреба на звучни знаци што не се предвидени со овој правилник, само ако тие не можат да се заменат со знаците предвидени со овој правилник.

## V. ОБЕЛЕЖУВАЊЕ НА ПЛОВНИОТ ПАТ

**Знаци за регулирање на сообраќајот на пловниот пат**

## Член 66

Регулирањето на пловидбата на пловниот пат се врши со помош на знаци на забрана, обврски, ограничувања, препораки и известувања, како и со помошни знаци што се дадени во прилог 1 на овој правилник.

## Член 67

Обележувањето на пловниот пат и на пловидбените опасности се врши со помош на пловечки и крајбрежни знаци што се дадени во прилог 2 на овој правилник.

Пловниот пат на целиот пловен тек е обележан со латерален систем што ја означува положбата на неговите рабови во однос на правецот на бродот што се движи на пловниот пат. „Десната“ и „левата“ страна на пловниот пат, како и „десниот“ и „левиот“ брег што се наведени во овој правилник, се определуваат во однос на брод кој плови низводно.

## VI. ПРАВИЛА НА ПЛОВИДБАТА

## 1. Пресреќавање на бродови

## Член 68

При средба на бродови со подводни крила и на други бродови, бродовите со подводни крила мораат навремено да ги известат другите бродови на која страна ќе се иставаат, и тоа на следниот начин:

1) ако на својата лева страна им оставаат на други бродови место за минување — не даваат никаков знак;

2) ако на својата десна страна им оставаат на други бродови место за минување — покажуваат на десниот бок бело силно светло со прекини додека не се заврши разминувањето.

Другите бродови мораат да го продолжат патот.

Ако бродови со подводни крила се пресреќаваат меѓусебно од левата страна, се применуваат одредбите на член 69 став 3 од овој правилник.

На бродови со подводни крила не се применуваат одредбите на чл. 70, 71, 73, член 74 став 1, член 75 став 2 и чл. 76, 78, 79, 80 и 82 од овој правилник.

## Член 69

Пресреќавањето и прстигнувањето на бродови е дозволено само ако широчината на пловниот пат е таква што овозможува истовремено минување на бродови кои притоа водат сметка за сите локални околности и за движењето на другите бродови.

Ако бродовите пловат во состав, знаците пропишани во чл. 70 до 78 на овој правилник мора да ги дава само овој брод на кој се наоѓа заповедникот на составот.

Во случај на пресреќавање или прстигнување на бродови што се движат во правци кои исклучуваат секаква опасност од судир, бродовите не смеат да го менуваат својот правец на начин што би можел да предизвика опасност од судир.

## Член 70

При пресреќавање, бродовите што пловат спротиводно мораат, водејќи сметка за локалните околности и движењето на другите бродови, на бродовите што пловат низводно да им остават соодветен пат.

Бродовите што пловат спротиводно и на својата лева страна оставаат место за минување на брод кој плови низводно, не мораат да дават никаков знак.

Бродовите што пловат спротиводно и на својата десна страна оставаат место за минување на брод кој плови низводно, мораат навремено да ги покажат следните знаци:

1) дење: на десниот бок — бело силно светло со прекини, или да мавтаат со светлосино знаме или табла. Тие знаци мораат јасно да се гледаат од правецот на клунот, а по можност и од правецот на крмата на бродот.

2) ноќе: на десниот бок — бело јасно светло со прекини, кое мора да биде видливо од правецот на клунот, а по можност и од правецот на крмата на бродот.

Знаците од став 3 на овој член мораат да се покажуваат додека не се заврши разминувањето.

Ако постои опасност дека бродовите што пловат низводно не ја сфатиле намерата на бродовите што пловат спротиводно, бродовите што пловат низводно се должни да ги даваат следните знаци:

1) еден краток звук, ако разминувањето треба да се изврши од нивната лева страна, или

2) два кратки звука, ако разминувањето треба да се изврши од нивната десна страна.

Бродовите што пловат низводно мораат да го следат патот кој, согласно со одредбите од овој член, ќе им го означат бродовите што пловат спротиводно. Бродовите што пловат низводно мораат да ги повторуваат оптичките знаци од став 3 и звучните знаци од став 5 на овој член, што им ги упатиле бродовите што пловат спротиводно.

## Член 71

Ако на бродот што плови низводно не му одговара патот кој, во смисла на член 70 од овој правилник, му го определил бродот што плови спротиводно, има право, под услов да се уверил во можноста дека без опасност може да му се исполни барањето, да бара од бродот што плови спротиводно да го промени патот.

Во случајот од став 1 на овој член, бродот кој плови низводно мора навремено да ги даде следните знаци:

1) еден краток звук — ако разминувањето треба да се изврши од левата страна;

2) два кратки звука — ако разминувањето треба да се изврши од десната страна, како и оптичките знаци од член 70 став 3 на овој правилник.

Бродовите што пловат спротиводно мораат да му излезат во пресрет на барањето на бродовите што пловат низводно, и тоа да го потврдат на следниот начин:

1) ако разминувањето треба да се изврши од левата страна, бродовите мораат да дадат еден краток звук и да го прекинат давањето на оптичките знаци од член 70 став 3 на овој правилник;

2) ако разминувањето треба да се изврши од десната страна, бродовите мораат да дадат два кратки звука и оптичките знаци од член 70 став 3 на овој правилник.

Ако постои страв дека бродовите што пловат спротиводно не ја сфатиле намерата на бродовите што пловат низводно, бродовите што пловат низводно мораат да ги повторуваат звучните знаци од став 2 на овој член.

Ако бродовите што пловат спротиводно утврдат дека не е погоден патот што го барале бродовите што пловат низводно и поради тоа постои опасност од судир, бродовите што пловат спротиводно мораат да дадат низа мошне кратки звуци. Заповедниците на бродовите мораат да ги преземат сите можни мерки за да ја одбегнат опасноста.

#### Член 72

Во случај на пресекавање на брод кој се влече од брегот и на брод кој се движи со сопствен погон, бродот кој се движи со сопствен погон, отстапувајќи од одредбите на чл. 70 и 71 од овој правилник, мора на бродот кој се влече од брегот да му остави слободно место покрај брегот од кој се врши влечењето.

#### Член 73

За да може, по можност, да се одбегне пресекавање на бродови на сектори или места на кои пловниот пат нема неоспорно доволна широчина за разминување (тесен проод), бродовите мораат да постапат на следниот начин:

1) сите бродови мораат да минат низ тесни прооди во најкучо време;

2) ако видикот е ограничен, бродот мора, пред да влезе во тесниот проод, да даде еден долг звук, а, по потреба, особено кога тесниот проод е долг мора да го повторува тој звук додека плови низ тесниот проод;

3) ако бродот кој плови спротиводно утврди дека бродот кој плови токму влегува во тесниот проод, должен е да се запре пред тесниот проод додека не мине бродот кој плови низводно;

4) ако бродот кој плови спротиводно веќе влегол во тесниот проод, бродот кој плови низводно мора, по можност да се запре пред тесниот проод додека не мине бродот кој плови спротиводно.

Ако дојде до неизбежна средба во тесниот проод, бродовите морат да ги преземат сите можни мерки разминувањето да се изврши на местото и во условите што претставуваат најмала опасност. Секој заповедник на брод што ќе утврди опасност од судир, мора да даде низа мошне кратки звуци

#### Член 74

При приближувањето на секторите на пловниот пат што се обележани со знак на забрана А 4 (прилог 1), бродовите што пловат спротиводно мораат да се запрат, ако се појават бродови кои пловат низводно и да причекаат додека тие не го минат односниот сектор.

Ако заради одбегнување на пресекавање на бродови се определи наизменично еднонасочно минување:

1) забраната на минувањето се обележува со општ знак на забрана А.1 (прилог 1);

2) одобрението за минување се обележува со општ знак за одобрение Е.1. (прилог 1).

Зависно од локалните околности, пред давање на знакот за забрана на минување може да се даде знакот за обврска В 8 (прилог 1) во својство на претсигнал.

Ако сигналната станица определена да ги истакнува знаците од ст. 1 и 2 на овој член не ги покаже тие знаци од која и да е причина, бродовите мораат да се запрат и да причекаат додека усно или со соодветни знаци не им се одобри минување.

## 2. Престигање на бродови

#### Член 75

Престигање на бродови е дозволено само ако бродот кој врши престигање се уверил дека таков маневар може да се изврши без опасност.

Состигнатиот брод мора да го олесни престигањето колку што е тоа потребно и можно. Состигнатиот брод мора да ја намали брзината на движењето, ако е тоа потребно, за да се изврши престигање без опасност и доволно брзо за да не се смекава движењето на другите бродови.

#### Член 76

Ако поради престигање на бродови постои опасност од судир, бродот кој врши престигање може да го обиколи состигнатиот брод од левата или од десната страна. Ако престигањето може да се изврши, а притоа состигнатиот брод да не мора да го менува правецот на движењето, бродот што врши престигање не дава никаков звучен знак.

Ако престигањето на бродови може да се изврши само ако состигнатиот брод мора да се истави од својот пат, или ако постои страв состигнатиот брод да не ја забележал намерата на бродот што го стигнува бродот што врши престигање мора да ги даде следните звучни знаци:

1) два долги звука проследени со два кратки звука, ако има намера да изврши престигање од левата страна на состигнатиот брод;

2) два долги звука проследени со еден краток звук, ако има намера да изврши престигање од десната страна на состигнатиот брод.

Ако може да го прифати барањето на бродот што ги стигнува, состигнатиот брод мора да остави потребен простор на бараната страна, иставајќи се по потреба на спротивната страна, и мора да ги даде следните звучни знаци:

1) еден краток звук, ако престигањето ќе се изврши од неговата лева страна;

2) два кратки звука, ако престигањето ќе се изврши од неговата десна страна;

Ако престигањето не е можно на страната што ја барал бродот кој врши престигање, туку е можно на спротивната страна, состигнатиот брод мора да ги даде следните звучни знаци:

1) еден краток звук, ако престигањето може да се изврши на неговата лева страна;

2) два кратки звука, ако престигањето може да се изврши на неговата десна страна.

Ако има намера да го обиколи состигнатиот брод и под условите од став 4 на овој член, бродот кој врши престигање мора да ги даде следните звучни знаци:

1) два кратки звука — во случајот од став 4 точка 1 на овој член;

2) еден краток звук — во случајот од став 4 точка 2 на овој член.

Во случајот од став 5 на овој член состигнатиот брод мора да остави доволно место на страната на која треба да се изврши престигањето иставајќи се, по потреба, на спротивната страна.

Ако престигањето на бродовите не е можно да се изврши без опасност од судир, состигнатиот брод мора да даде пет кратки звука.

**Престигање на бродови влечени од брегот****Член 77**

Ако се престигаат брод кој се влече од брегот и брод кој плови слободно, бродот кој плови слободно мора на бродот кој се влече од брегот секојпат да му ја остави слободна страната од која се врши влечењето од брегот.

**3. Други правила на пловидбата****Пловидба на сектори на кои е пропишан правецот на движењето****Член 78**

На секторите на пловниот пат на кои е пропишан правецот на движењето на бродовите тој правец на движење се обележува со знаците за обврска В.2, В.3 и В.4 (прилог 1). Почетоцот, односно крајот на секторот мора да биде обележен со знакот за известување Е.11 (прилог 1).

На обележениот сектор на пловниот пат, бродовите што пловат спротиводно не смеат да го пречуваат движењето на бродовите што пловат низводно. При приближувањето кон знакот за обврска В.4 (прилог 1), бродовите што пловат спротиводно мораат, по потреба, да ја намалат брзината на движењето и во краен случај да се запрат за да им овозможат на бродовите што пловат низводно да вршат маневар.

**Свртување****Член 79**

Бродовите смеат да извршат свртување само кога претходно се увериле дека движењето на другите бродови допушта да се изврши маневарот без опасност и дека другите бродови нема да бидат присилени нагло да го променат правецот или брзината на движењето.

Ако намислуваниот маневар мора да ги присили другите пловила да го променат правецот или брзината на движењето, бродот што има намера да се сврти мора, пред да се сврти, навремено да го најави својот маневар давајќи ги следните звучни знаци:

1) еден долг звук проследен со еден краток звук, ако има намера да се сврти околу својата десна страна;

2) еден долг звук проследен со два кратки звука, ако има намера да се сврти околу својата лева страна.

Другите бродови, во случајот од став 2 на овој член, ако е тоа потребно и можно, мораат да го променат својот правец и брзината на движењето за свртувањето да се изврши без опасност. На бродовите што имаат намера да се свртат за да се постават во насока спротивна на насоката на водената струја, другите бродови мораат да овозможат навремено наведениот маневар да може да се изврши.

Забрането е секое свртување на секторите обележени со знакот за забрана А.8 (прилог 1). Ако на пловниот пат постои сектор што е обележен со знакот на известување Е.8 (прилог 1), свртувањето на бродот треба, по правило, да се врши на тој сектор.

**Постапка при отпловување и преминување на друга страна на пловниот пат****Член 80**

Одредбите на член 79 од овој правилник се однесуваат и на бродовите што го напуштаат сво-

ето котвиште или врзиште без свртување или кои преминуваат на другата страна на пловниот пат. Наместо звучните знаци од член 79 став 2 на овој правилник, тие бродови мораат да ги дадат следните звучни знаци:

- 1) еден краток звук, ако скршнуваат десно,
- 2) два кратки звука, ако скршнуваат лево.

Одредбите од овој член не се однесуваат на скелиња.

**Забрана на влегување во меѓупросторите меѓу единиците на влечен состав****Член 81**

На сите бродови им е забрането да влегуваат во меѓупросторите што ги раздвојуваат одделните редови на влечениот состав.

**Регулирање на движењето на бродовите во подрачјата на влезот и излезот од пристанишни базени, пловни притоки и канали****Член 82**

Бродовите смеат да впловуваат во пристанишен базен, во пловна притока или во канал (во натамошниот текст: спореден пловен пат), или да испловуваат од нив, само ако се увериле дека нивните маневри можат да се извршат без опасност и дека другите бродови нема да бидат присилени да го менуваат нагло својот правец и брзината на движењето. Споредните пловни патишта можат да бидат обележени со знаците Е.9 и Е.10 (прилог 1).

Бродовите кои испловуваат од споредниот пловен пат, а со тој свој маневар можат да ги присилат другите бродови да го променат својот правец или брзината на движењето, мораат навремено да го најават својот маневар давајќи ги следните звучни знаци:

1) три долги звука проследени со еден краток звук, ако по испловувањето имаат намера да скршнат десно;

2) три долги звука проследени со два кратки звука, ако по испловувањето имаат намера да скршнат лево;

3) три долги звука ако по испловувањето немаат намера да го менуваат својот правец на движењето.

Другите бродови, во случајот од став 2 на овој член, по потреба мораат да го променат својот правец и брзината на движењето.

Кога пред излезот од споредниот пловен пат е поставен знакот В.9 (прилог 1), на бродовите тогаш им е забрането да влезат во главниот пловен пат или да минат на неговата друга страна, ако со тоа би ги присилиле бродовите на главниот пловен пат да го менуваат својот правец или брзината на движењето.

Сите знаци што се поставени на главниот пловен пат заради регулирање на движењето на бродовите кои сакаат да впловат во спореден пловен пат, имаат бела осветлена стрелка со врвот свртена кон десната или кон левата страна, која ја означува насоката на движењето за влегување во споредниот пловен пат. Тие знаци не се однесуваат на бродовите кои пловат по главниот пловен пат, а не сакаат да впловат во споредниот пловен пат.

Движењето на бродовите кои пловат по главниот пловен пат и сакаат да впловат во споредниот пловен пат се регулира дење и ноќе на следниот начин:

1) влегување во споредниот пловен пат — со оптички знаци поставени непосредно на влезот (знаци G.1 од прилогот 1);

2) пристап во подрачјето на споредниот пловен пат — со оптички знаци поставени на извесна оддалеченост од влезот (знаци G.2 од прилогот 1).

Сите знаци со кои се регулира движењето на бродовите кои испловуваат од споредниот пловен пат заради влегување во главниот пловен пат имаат бела осветлена стрелка, со врвот свртена нагоре.

Движењето на бродовите што имаат намера да испловат од споредниот пловен пат заради влегување во главниот пловен пат се регулира дење и ноќе на следниот начин:

1) излез од споредниот пловен пат — со оптички знаци поставени непосредно на излезот (знаци G.3 од прилогот 1);

2) подрачјето на излезот од споредниот пловен пат — со оптички знаци поставени на извесна оддалеченост од излезот (знаци G.4 од прилогот 1);

3) одобренieto за излегување од споредниот пловен пат заради влегување во главниот пловен пат може да биде означено со знакот G 3 c) (прилог 1) само ако главниот пловен пат во подрачјето на излезот е слободен.

Во извесни случаи кога заради густината на сообраќајот на главниот пловен пат не е можно да се обезбеди излегување на бродовите од некој спореден пловен пат, движењето на бродовите што се движат по главниот пловен пат може да се ограничи со помош на знаците A 1 и E.1. или со знакот E.14 (прилог 1).

Ако, водејќи сметка за локалните пловидбени услови и за густината на сообраќајот е воспоставена сигнализацијата од ст 5, 6, 7, 8 и 9 на овој член, пловидбата на бродовите се регулира со знаците од тие ставови. Кога сигнализацијата не функционира, движењето на бродовите се регулира врз основа на одредбите од ст. 1, 2, 3 и 4 на овој член.

#### *Наспоредна пловидба и забрана на приближување до брод*

##### Член 83

Наспоредна пловидба е дозволена само ако пловниот пат има несомнено доволна широчина, така што притоа мора да се води сметка за сите локални околности и за движењето на другите бродови.

На бродовите им е забрането да пристануваат кон бродови што се движат, или да се врзуваат за нив без изречно одобрение од нивниот заповедник односно од заповедникот на составот.

#### *Забрана на влечење котви, јажиња и синџири по речното дно*

##### Член 84

Забрането е да се влечат котви, јажиња и синџири по речното дно.

Забраната од став 1 на овој член не се однесува на мали поместувања на местата за стоене ниту на маневри. На секторите кои според член 106 од став 1 од овој правилник се обележени со знакот за забрана A.6 (прилог 1), оваа забрана се однесува и на мали поместувања на местата за стоене и на маневрите.

Забраната од став 1 на овој член не се применува на секторите на пловниот пат кои, според член 102 став 2 на овој правилник, се обележени со знакот за известување E.6 (прилог 1).

#### *Забрана на пловидба со помош на водена струја*

##### Член 85

Забранета е пловидба со помош на водена струја.

Забраната од став 1 на овој член не се однесува на мали поместувања на местата за стоене ниту на маневрите.

Бродовите кои се спуштаат со помош на водена струја со клунот свртен спротиводно, чија машина работи за движење на бродот напред, се сметаат како бродови кои пловат спротиводно, а не како бродови кои се движат со помош на водена струја.

#### *Заштита од бранови*

##### Член 86

Бродовите мораат да ја дотераат брзината за да го избегнат создавањето на бранови или преголемото повлекување на водата кое би можело да предизвика оштетување на бродовите што стојат или се движат, како и оштетувања на градбите. Бродовите не смеет да ја намалат брзината на движењето под онаа што е потребна за сигурно управување.

Одредбата од став 1 на овој член се применува и на секторите на пловниот пат што се обележени со знакот A.9 (прилог 1).

Бродовите не се должни да ја приспособуваат својата брзина на движење во однос на чамците, освен ако тоа е потребно за да се избегнат последиците предвидени во член 6 од овој правилник.

При минување покрај бродови кои дење се обележени со едно знаме или со табла со црвено-бела боја (член 41), а ноќе со едно обично црвено светло поставено околу 1 m над обично бело светло (член 34), другите бродови мораат да ја дотераат брзината на движење на начинот пропишан во став 1 од овој член и мораат што повеќе да се оддалечат од бродовите покрај кои минуваат.

Право на употреба на знаците од член 4 на овој член имаат само:

1) бродовите што се тешко оштетени или што учествуваат во акција за опасување и бродовите што се насукани, потопени или неспособни за маневрирање;

2) бродовите што имаат писмено одобрение од органот надлежен за безбедност на пловидбата во републиката, односно автономната покраина.

При минување покрај пловечки направи што се во погон и покрај бродовите од чл. 44 и 57 на овој правилник, што се обележени на начинот пропишан во тие членови, другите бродови мораат да ја дотераат брзината на движење на начинот пропишан во став 1 од овој член и мораат што повеќе да се оддалечат од бродовите покрај кои минуваат.

#### *Влечени, потискувани и бочни состави*

##### Член 87

Бродовите со сопствен погон што задвижуваат влечен, потискуван или бочен состав мораат да располагаат со доволна сила за да обезбедат добра маневарска способност на составот.

Потискувачот мора да биде способен навремено, без свртување, да го запре составот и при тоа да може добро да маневрира со него.

Бродовите со сопствен погон што влечат, потискуваат или кон бокот превлекуваат други бродови, не смеат да ги напуштаат тие други бродови за време на маневарот на врзување или котвење, пред тие да го ослободат пловниот пат и додека заповедникот на составот не се увери дека бродовите се безбедни.

#### Прекинување на пловидба

##### Член 88

Ако со општиот знак за забрана А.1 (прилог 1) се стави до знаење дека пловидбата е забранета, сите бродови мораат да се запрат пред тој знак на забрана.

#### Правила што се применуваат на скелиња

##### Член 89

Скелињата можат да преминуваат преку пловниот пат само ако пловниот пат е слободен. За време на преминувањето преку пловниот пат скелињата мораат да се држат на толкава оддалеченост од бродовите така што овие да не бидат присилени да го менуваат правецот на движење или да ја намадуваат брзината на движењето заради избегнување на судир.

Скелето што не плови слободно мора да се придржува кон следните правила:

1) ако не е во сообраќај, скелето мора да стои на местото што е определено за негово стоење, а ако не му е определено никакво место за стоење, тогаш мора да се постави така што пловниот пат да остане слободен;

2) скелето не смее да се задржува во пловниот пат подолго отколку што тоа го бара службата на превезувањето;

3) забрането е задвижување на скелиња со помош на надолжно јаже.

#### Минување низ мостови и брани

##### Член 90

Забрането е секое пресреќавање или прстигање во отвор на мост или брана, освен ако пловниот пат има неспорно доволна широчина за истовремено минување.

Кога е дозволено минување низ некој отвор на мост или брана и кога на таквиот отвор се наоѓа:

1) знакот А.10 (прилог 1) — пловидбата е забранета надвор од просторот обележен со две табли од кои се состои овој знак;

2) знакот D.2 (прилог 1) — на бродовите им се препорачува да се движат во просторот обележен со две табли од кои се состои овој знак.

#### Минување под постојани мостови

##### Член 91

Ако некои отвори на постојани мостови се обележени со едно или со повеќе црвени светла или со црвено-бело-црвени табли (знак А.1 од прилогот 1), тогаш минувањето низ овие отвори е забрането.

Ако некои отвори на мостовите се обележени со знакот D.1 а) (прилог 1), или со знакот D.1 б) (прилог 1), тие знаци, поставени над отворот на мостот, значат препорака да се користат првенствено тие отвори на мостот.

Ако отворот на мостот е обележен со знакот D.1 а), отворот е слободен за пловидба во обете насоки.

Ако отворот на мостот е обележен со знакот D.1 б), отворот е забранет за пловидба од друга насока. Во тој случај отворот на мостот на другата страна е обележен со знакот за забрана А.1 (прилог 1).

Ако некои отвори на мостови се обележени со знаците од став 2 на овој член, бродовите можат да ги користат необележените отвори на мостовите само на сопствен ризик.

Отворите на мостовите обележени со знаците од став 2 на овој член мораат да бидат опремени со радарски рефлектори на столбовите на пловидбениот отвор, односно на рабовите на пловниот пат.

#### Минување низ подвижни мостови

##### Член 92

Старешините на бродовите се должни при приближување и минување низ подвижни мостови да се придржуваат кон наредбите што во некои случаи може да им ги даде персоналот на мостот, заради безбедност и уредно одвивање на пловидбата или заради забрзување на минувањето на бродовите.

При приближувањето кон подвижниот мост и бродовите мораат да го забават своето движење.

Ако не можат или немаат намера да минат низ подвижниот мост бродовите во случај кога на брегот се поставени таблите В.5 (прилог 1), мораат да се запрат пред тие табли.

При приближување кон подвижниот мост забрането е прстигање, освен ако персоналот на мостот не даде посебен налог.

Минувањето низ подвижни мостови може да биде регулирано со следните знаци:

1) со едно црвено светло, што значи забрана на минување;

2) со помош на две зелени светла, што значи дозволено минување;

3) со помош на две црвени светла поставени едно над друго, што значи службата за отворање на мостот е укинута.

Црвените светла од став 5 на овој член можат да бидат заменети со црвено-бело-црвени табли (знак А.1 од прилогот 1), а зелените светла — со зелено-бело-зелени табли (знак Е.1 од прилогот 1).

#### Минување низ брани

##### Член 93

При минување низ брани, на бродовите им е забрането да влечат котли, јажиња и синдири.

Минувањето низ отвор на брана е дозволено само ако отворот на левата и десната страна е обележен со знакот Е.1 (прилог 1).

Забраната на минување низ отвор на брана се обележува со едно или со повеќе црвени светла или табли бојосани црвено-бело-црвено (знак А.1 од прилогот 1).

По исклучок од став 2 на овој член, на браните што имаат мост, слободното минување може да биде обележено со знаците D.1 (прилог 1) поставени на мостот над отворот.

*Минување низ преводници*

## Член 94

Во преводниците и во пристаништата на преводниците заповедникот на бродот мора да се придржува кон наредбите кои, по потреба, може да му ги даде ракувачот на преводницата заради безбедност и уредно одвивање на пловидбата или заради забрзување на минувањето низ преводницата и нивното целосно користење.

При приближување кон пристаништата на преводницата бродовите мораат да го забават возењето. Ако не можат или немаат намера веднаш да влезат во преводницата, бродовите, ако на брегот се поставени таблите В.5 (прилог 1), мораат да се запрат пред овие табли.

При приближувањето кон преводниците и во пристаништата на преводниците забрането е секој пристапување на секторот обележен со знаците А.2 (прилог 1) без посебно одобрение од ракувачот на преводницата.

На бродовите им е забрането во преводниците да влечат котви, јажиња или синцири.

Во преводниците бродовите мораат да се придржуваат кон следните правила:

1) ако на сидовите на комората се означени гранични линии, бродовите мораат да се постават помеѓу овие линии;

2) за време на полнење и празнење на комората, бродовите мораат да бидат врзани за сидот на комората, а маневарот со јажина мора да се одвива на начинот со кој се исклучува можноста од удир на бродот во сидот или вратата на комората;

3) задолжителна е употребата на одбојници: тие мораат да бидат непотонувачки ако не се зацврстени на боковите на бродот;

4) забранета е употребата на чакле со железен оков;

5) на бродовите им е забрането да исфрлаат вода или да дозволат водата да се излева на земјиштето околу преводницата, како и валкање на сидовите на преводницата;

6) на сите бродови им е забрането давање звучни знаци освен оние што се предвидени со посебни правила за премин преку преводницата.

Впловувањето во преводницата дeње и ноќе е регулирано со оптички знаци поставени на едната страна или на обете страни на преводницата. Овие знаци го имаат следното значење:

1) две црвени светла поставени едно над друго — пловидбата е запрена (запрена работата на преводницата);

2) две црвени светла поставени едно покрај друго — забрането е впловување (преводницата е затворена);

3) гасење на едно од двете црвени светла наведени во точка 2 на овој став — забрането е впловување (вратата се подготвува за отворање);

4) две зелени светла поставени едно покрај друго — дозволено е впловување;

Испловувањето од комората дeње и ноќе, е регулирано со оптички знаци поставени на едната страна или на обете страни на преводницата. Овие знаци го имаат следното значење:

1) едно црвено светло — забрането испловување;

2) едно зелено светло — дозволено испловување.

Ако не функционираат светлата наведени во ст. 6 и 7 на овој член, мораат да се применат одредбите од член 74 став 4 на овој правилник.

*Ред за минување низ преводници*

## Член 95

Редот за минување на бродовите низ преводниците се определува според редот на нивното доаѓање на местата што ќе ги определи органот надлежен за безбедност на пловидбата во републиката, односно автономната покраина.

По исклучок од став 1 на овој член:

1) ракувачот на преводницата, заради подобро искористување на преводницата, може да даде наредба која отстапува од наведениот ред за применување;

2) правото на приоритет за минување низ преводниците го имаат бродовите или категории на бродови со посебно одобрение на кои органот од став 1 на овој член посебно им го одобрил тоа право. Тие бродови мораат да го истакнат црвениот пламенец предвиден во член 52 на овој правилник, а освен тоа можат да го најават своето пристапување со звучен знак што се состои од еден краток звук помеѓу два долги звука.

*Пловидба во услови на намалена видливост и пловидба со помош на радар*

## Член 96

Бродовите што пловат во услови на намалена видливост (ретка магла со дожд, магла, снежна виулица, пороен дожд итн.) мораат да ја намалат својата брзина на движење зависно од намалувањето на видливоста. Бродовите мораат да имаат стража на предниот дел, а во составите — само на првиот брод. Стражата мора да се наоѓа на оддалеченост на која го гледа или го слуша заповедникот на бродот или зоповедникот на составот или да биде во телефонска врска со нив. Овие бродови по потреба, мораат да ги употребат светлата што се пропишани за ноќно обележување.

Водејќи сметка за условите на видливоста, за присуството и движењето на други бродови, како и за локалните услови, бродовите мораат да се запрат ако пловидбата не може да продолжи без опасност. Влечен состав мора да се запре на најблиското поволено место, ако визуелната врска во составот помеѓу влечните бродови и влекачот стане неможна.

При запирање, бродовите мораат што е можно повеќе да го ослободат пловниот пат.

## Член 97

За време на пловидба во услови на намалена видливост, секој брод што плови поединечно мора да даде еден долг звук, а секој брод на кој се наоѓа заповедникот на составот мора да дава два долги звука. Бродовите мораат да ги повторуваат овие знаци во растојание од по најмногу една минута.

## Член 98

Бродовите што стојат на пловен пат или во близина на пловен пат, односно надвор од пристаништето или од местото определено за стоање мораат во услови на намалена видливост веднаш штом ќе го чујат занакот пропишан во член 97 од овој правилник и за сето време додека го слушаат бродот што се приближува да ги даваат следните знаци:

1) еден удир во своно, ако се наоѓаат на левата страна од пловниот пат;

2) два удира во своно, ако се наоѓаат на десната страна од пловниот пат;

3) три удири во своно, ако се наоѓаат во нео-пределена положба.

Знаците од став 1 на овој член мораат да се повторуваат во растојание од по најмногу една минута.

Кај потискувани состави одредбите од ст. 1 и 2 на овој член се применуваат само на потискувачот, а кај бочните состави — само на еден брод во составот. Кај влечени состави овие одредби се применуваат само на влекачот и на последниот брод во составот.

#### Член 99

Одредбите на овој член се применуваат само на бродовите што се опремени со радарски уред приспособен за потребите на внатрешната пловидба и со уред за покажување на брзината на скршувањето на бродот.

При одлучувањето за прекинување или продолжување на пловидбата, како и при определувањето на брзината на движењето (член 96), бродовите што користат радарски уред смеат да се потпираат врз радарската детекција како на помошно наутичко средство но само до таа мера додека сигурноста на другите бродови не биде загрозна. Тие мораат да водат сметка особено за влијанието на намалената видливост на пловидбата на другите бродови.

Ако бродот користи радар за пловидба во услови во кои пловидбата без радар би била неможна, во кормиларницата мораат непрекинато да се наоѓаат две лица, од кои едното мора да биде во потребната мера упатено во овој вид пловидба.

Секој брод што плови низводно при услови на намалена видливост, иземајќи ги чамците, штом на радарскиот екран ќе забележи брод чија положба и правец би можел да предизвика опасна ситуација, или ако се приближува кон секторот на кој би можеле да се наоѓаат други бродови, а кои уште не можат да се покажат на радарскиот екран, мора веднаш:

1) наместо знакот пропишан во член 97 на овој правилник, да даде трипати еднопородно по три звука со различна височина што се сменуваат без прекин, со вкупно траење од околу две секунди. Фреквенциите на тоновите мораат да се наоѓаат во опсег помеѓу 165 и 297 херца. Помеѓу највисокиот и најнискиот тон мора да постои растојание од најмалку два цели тона. Секоја низа од три тона мора да почне со најнизок а да заврши со највисок тон. Наведениот знак (трипати по три звука) мора да се повторува толку колку што е потребно;

2) да ја намали брзината, а ако е потребно да се запре со клунот свртен низводно или да се сврти спротиводно.

Секој брод што плови спротиводно, ако се наоѓа во исти околности, мора да ги дава знаците пропишани во член 97 од овој правилник.

#### Член 100

Штом ќе го чујат знакот од член 99 став 4 точка 1 на свој правилник, бродовите веднаш мораат:

1) ако се наоѓаат покрај брегот, да се приближат кон брегот, ако е потребно да се запрат покрај него се додека не се изврши разминувањето;

2) ако се наоѓаат во близина на брегот, особено ако започнале преминување од едниот према другиот брег, мораат да го ослободат пловниот пат што повеќе и колку што е можно побрзо.

## VII. ПРАВИЛА ЗА СТОЕЊЕ

### Заеднички одредби

#### Член 101

Бродовите мораат да одберат место за стоење што поблиску до брегот, колку што тоа им го дозволува нивното газалиште и локалните околности. Бродовите во никој случај не смеат да ја попречуваат пловидбата.

Пловечките постројки мораат да бидат така поставени што пловниот пат да остане слободен за пловидба.

За време на стоењето, бродовите и пловечките постројки мораат да бидат укотвени или врзани на доволно сигурен начин, водејќи сметка за водената струја, брановите и појавата на повлекување на водата што ја предизвикуваат други бродови.

Според својата намена, местата за стоење можат да бидат општи или посебни (чл. 102 и 103).

#### Општи места за стоење

#### Член 102

Општи места за стоење се оние што се определени за стоење за сите бродови, независно од нивната намена, од постоењето на екипаж или од категоријата на стоките што ги превезуваат.

Општите места за стоење, зависно од начинот на стоење на бродовите (укотвени или врзани за брегот), се обележени со знаците за известување E.5, E.6 и E.7 (прилог 1), што се поставени на соодветниот брег.

#### Посебни места за стоење

#### Член 103

Посебни места за стоење се оние што се предвидени за бродови од определен тип, зависно од нивната намена, од постоењето на екипаж и од категоријата на стоките што ги превезуваат.

Бродовите што сакаат да користат посебни места за стоење можат тоа да го прават само на местата што им се определени и обележени со знаци за посебни места за стоење E.1 до E.9 (прилог 1) поставени на соодветните брегови.

#### Обележување на широчината на местото за стоење

#### Член 104

Најголемата широчина на местото за стоење, изразена во метри, се обележува со знакот E.5 a) (прилог 1). Таа широчина се смета почнувајќи од знакот или од границата со соседната зона, а се означува со арапски броеви.

Најголемата широчина за стоење, изразена во бројот на бродовите што стојат еден покрај друг, се обележува со знакот E.5 b) (прилог 1). Најголемиот број бродови на кои им е одобрено да стојат еден покрај друг се означува со римски броеви.

Широчината на слободниот простор на кои стоењето на бродови е забрането, се обележува со знакот A.5 a) (прилог 1). Широчината на тој простор, изразена во метри, се смета од тој знак или од границата со соседната зона, а се означува со арапските броеви.



Знаците А.5 а) Е.5 а) и Е.5 б) (прилог 1) можат да се користат заедно за обележување на широчината на различни зони на една делница на брегот. Во тој случај, знаците се поставуваат во една вертикална рамнина, еден под друг, при што горниот знак се однесува на зоната што се граничи со брегот. Другите знаци се поставуваат според редот на зоните кои следат. Широчината на зоната која се граничи со брегот се смета почнувајќи од знакот (изземајќи ги местата обележени со знакот Е.5 б) од прилогот 1, а за соседната зона секојпат се смета од почетокот на границата на претходната зона.

**Обележување со пловни знаци на водената површина на местата за стоење**

#### Член 105

Ако заради дополние на знаците на брегот, водената површина на некое место за стоење се обележува и со пловни знаци, таа површина се означува:

1) на десната страна на пловниот пат — со светлечки бови А.5 (прилог 2);

2) на левата страна на пловниот пат — со светлечки бови А.6 (прилог 2).

Во случајот од став 1 на овој член пловните знаци го разделуваат пловниот пат од водената површина на местото за стоење.

**Забрана на стоење (котвење и врзување за брегот)**

#### Член 106

Забрането е котвење или врзување за брегот на секторите каде што покрај пловниот пат се поставени знаци за забрана А.5, А.6 и А.7 (прилог 1).

На секторите на пловниот пат на кои постои општа забрана за стоење, стоењето е дозволено само на делниците што се обележени со знаците за известување Е.5, Е.6 и Е.7, или F.1 до F.9 (прилог 1), и тоа само на онаа страна на пловниот пат на која е поставен знакот.

На другите сектори на пловниот пат стоењето е забрането:

1) во тесни прооди (член 73) и на секторите кои, поради стоењето на бродови, би станале тесни прооди, како и на природите кон тие сектори;

2) на утоките на пловните притоки и на влезовите во базени, канали и пловни ракави;

3) на траса по која пловат скелиња;

4) на пат што го користат бродови за доаѓање на пристан, или за отпловување од него ако пристанот е обележен со знакот за забрана А.5 (прилог 1);

5) под мостови и под електрични водови со висок напон, изземајќи ги исклучоците што ќе ги одобрат органите надлежни за безбедност на пловидбата во републиката, односно автономната покраина;

6) покрај брег од кој се врши механичко влечење на бродови.

#### Стража

#### Член 107

Бродовите што стојат на пловниот пат мораат да имаат непрекинато спремна стража.

Бродовите што стојат надвор од пловниот пат мораат да имаат стража, само ако тоа е предвидено со републички, односно покраински прописи или ако тоа го бараат локалните околности.

Се смета дека бродот стои надвор од пловниот пат, ако е укотвен или врзан за брегот, на местото што е определено или што е погодно за стоење.

### VIII. ПОСЕВНИ ОДРЕДБИ

#### Забрана на пристап на брод

#### Член 108

Пристапот на бродовите што превезуваат запални, експлозивни и радиоактивни материји им е забранет на сите лица кои не им припаѓаат на екипажот и на семејствата на членовите на екипажот и на лицата кои службено не стапуваат на бродот.

Одредбите од став 1 на овој член се однесуваат и на бродовите кои превезувале запални материји во своите танкови, ако не се ослободени од гасови.

Ако за време на стоењето бродовите од ст. 1 и 2 на овој член се непосредно или посредно врзани за брегот, мораат да ја имаат таблата наведена во член 59 од овој правилник, која може мора да биде осветлена.

**Забрана на пушење или употреба на отворен пламен или светло**

#### Член 109

Забрането е пушење и употреба на отворен пламен или светло на бродовите што превезуваат запални материји или што превезувале такви материји во своите танкови, а танковите не се ослободени од гасови.

Одредбата на став 1 од овој член не се однесува на просториите на бродот што на екипажот му служат за живеење.

Бродовите од став 1 на овој член мораат да имаат табли наведени во член 60 од овој правилник. Ако бродовите стојат, ноќе непосредно или посредно се врзани за брегот, тие табли мораат да бидат осветлени.

**Забрана на поставување на мрежи или друга опрема за ловење риби**

#### Член 110

Забрането е да се поставува мрежа или друга опрема за ловење риба на начин со кој би се затворил пловниот пат.

### IX. ДРУГИ ОДРЕДБИ

#### Член 111

Како запални материји, во смисла на чл. 31, 48, 106 и 109 од овој правилник, се сметаат:

1) запални течности — сите јагленоводороди и течни горива чија точка на запаливост е помала или еднаква на 100°C при барометарски притисок од 1013 хектопаскали;

2) сулфониран етар, колоидум, јаглендисулфид и концентрирана испарлива азотна киселина, ако со брод се превезуваат во маса поголема од 2 kg сулфурјаглерод или поголема од 10 kg други запални материји наведени во оваа точка.

Не се сметаат како превози на запални материји:

1) превози на запални течности што можат да се мешаат со вода во сите размери;

2) превози на запални течности чија зафатнина не изнесува повеќе од 200 литри, ако тие се превезуваат во садови;

3) превози на погонско гориво кое служи за погон на главните и помошните мотори на бродот, ако тоа гориво се наоѓа во посебни резервоари наменети за таа цел.

#### Член 112

Како експлозивни материји, во смисла на чл. 32, 49, 108 и 109 од овој правилник, се сметаат:

1) експлозивни и експлозивни предмети, ако нивната вкупна бруто-маса е поголема од 5 kg;

2) предмети полнети со експлозивни, ако нивната вкупна бруто-маса е поголема од 15 kg, а капелите на куршуми и куршумите за рачно оружје — само ако нивната вкупна бруто-маса е поголема од 100 kg;

3) запалки, предмети за огномет и слични стоки, изземајќи ги сигурносните жички, ако нивната вкупна бруто-маса е поголема од 15 kg, а прачки со бавно горење, ако нивната вкупна бруто-маса е поголема од 100 kg;

4) течен амонијак и ацетилен под притисок, ако се превезува со бродови-танкери.

Ако се врши превоз на различни материји наведени во точ. 1 до 3 на став 1 од овој член, т.е. ако е

$$\frac{P_1}{P_1} + \frac{P_2}{P_2} + \dots + \frac{P_n}{P_n} > 1$$

(при што:  $P_1, P_2, \dots, P_n$  бруто-масите на секоја од тие материји, а  $P_1, P_2, \dots, P_n$  се соодветни на најголемата дозволена маса наведена во точ. 1 до 3 на став 1 од овој член), таков превоз се смета како превоз на експлозивни материји.

### Х. КАЗНЕНИ ОДРЕДБИ

#### Член 113

Со парична казна од 2.000 до 10.000 динари ќе се казни за прекршок на внатрешната пловидба организацијата на здружен труд или друго правно лице што е носител на правото на располагање со брод, ако бродот го опреми со светла што не се видливи од сите страни или што не даваат непрекинатата или рамномерна светлост, или ако знамињата и таблите на бродот не се во правоаголна форма (чл. 20 и 21).

За прекршок на внатрешната пловидба ќе се казни и одговорното лице во организацијата на здружен труд или друго правно лице, за кое и да е дејствие од став 1 на овој член со парична казна до 3.000 динари.

#### Член 114

Со парична казна од 1.000 до 5.000 динари ќе се казни за прекршок на внатрешната пловидба запovedникот на бродот или лицето што го заменува односно запovedникот на состав:

1) ако не ги преземе сите мерки на претпазливост што ги бараат условите на безбедноста на пловидбата и пловидбеното искуство за да се одбегне загрозување на човечките животи, или предизвикување штета на бродови, други пловни објекти, брегови, градби или инсталации што се наоѓаат на пловен пат или во неговата близина, или создавање пречки за пловидбата (член 6).

2) ако, заради избегнување на непосредна опасност, не се преземат сите мерки што околностите ги налагаат (член 7);

3) ако не ги приспособи должината, широчината, височината, газењето или брзината на состав, односно височината, газењето или брзината на бродот спрема карактеристиките на пловниот пат и градежите на него (член 8);

4) ако дозволи бродот да се наговари на начин, така што се доведува во опасност стабилноста на бродот, односно да се засолни видното поле од кормиларницата (член 9);

5) ако дозволи за време на пловидба на брод со кормило да управува лице што нема пропишано овластување (член 11);

6) ако за загубени предмети што можат да претставуваат пречка или опасност за пловидбата или ако за забележена непозната пречка на пловен пат веднаш не го извести органот надлежен за безбедност на пловидбата во републиката, односно автономната покраина, односно ако не го обележи местото каде е загубен таквиот предмет или каде е забележана пречката на пловниот пат што може да ја загрози безбедноста на пловидбата (член 13);

7) ако пловидбен знак на пловен пат се користи за рзување и и оместување бр . . . о . . . о на други пловни објекти, го оштети или го онеспособи за неговата намена (член 14 став 1);

8) ако за поместување, односно оштетување на пловен знак или уред за обележување на пловен пат или за забележени оштетувања и за други промени на пловидбениот знак веднаш не го извести најблискиот орган надлежен за безбедност на пловидбата во републиката, односно автономната покраина (член 14 ст. 2 и 3);

9) ако веднаш не го извести најблискиот орган надлежен за безбедност на пловидбата во републиката, односно автономната покраина за оштетувањето што бродот му го нанел на некој градеж (член 15);

10) ако за насукнување или потонување на брод со кој заповеда во најкраток рок не го извести најблискиот орган надлежен за безбедност на пловидбата во републиката, односно во автономната покраина, како и бродовите што се приближуваат или не ги истакнат пропишаните знаци (член 16);

11) ако дозволи котвите, кога се подигнати, да лежат пониско од дното или од кобилницата на бродот (член 18);

12) ако на брод употребува светла, знамиња или табли што не им одговараат на пропишаните карактеристики (чл. 20 и 21);

13) ако противно на одредбите од овој правилник употребува светла или знаци (член 23), односно светилки и рефлектори (член 25);

14) ако противно на одредбите од овој правилник за време на пловидба ноќе врши: обележување на брод со сопствен погон (член 26), влечен состав (член 27), потискуван состав (член 28), бочен состав (член 29); дополнително обележување на брод што превезува запални материји (член 31) или експлозивни материји (член 32); дополнително обележување на брод неспособен за маневрирање (член 35) или пловен објект што не е брод (член 36);

15) ако противно на одредбите од овој правилник за време на стоене ноќе врши: обележување на брод (член 37), дополнително обележување на брод што превезува запални материји (член 38) или експлозивни материји (член 39); дополнително обележување на брод што треба да се заштити од бранови (член 41); обележување на пловен објект што не е брод (член 42), рибарски брод (член 43), насукан или потопен брод, пловечки направи за време на работа односно брод што врши работи на пловен пат (член 44), или дополнително обележување на брод, односно пловен објект чии сидра можат да претставуваат опасност за пловидбата (член 45);

16) ако противно на одредбите од овој правилник за време на пловидба дење врши: обележување на влечен состав (член 46); обележување на брод што користи истовремено и едра и мотор (член 47); дополнително обележување на брод што превезува запални материји (член 48) или експлозивни материји (член 49); дополнително обележување на брод што има приоритет на премин (член 52);

17) ако противно на одредбите од овој правилник за време на стоене дење врши: обележување на брод што превезува запални материји (член 53); дополнително обележување на брод што превезува експлозивни материји (член 54); обележување на брод што треба да се заштити од бранови (член 55); обележување на мрежи или на друга опрема на рибарски брод (член 56); обележување на насукан или потопен брод или пловечка направа за време на работа, односно брод што врши работи на пловниот пат (член 57); обележување на котви на брод (член 58); обележување на забрана за пристап на брод (член 59); обележување на забрана на пушење или употреба на отворено светло или пламен (член 60), односно обележување на забрана на стоене покрај брод (член 63);

18) ако не ги дава пропишаните звучни знаци или дава звучни знаци што се забранети (чл. 64 и 65);

19) ако при пловидба не се придржува за пропишаните правила што се однесуваат на: среќавање, односно престигнување на бродови; пловидба на сектори на кои им е пропишан правецот на движење; свртување; постапка при отпловување и премин на друга страна на пловен пат; забрана на влез во меѓупростори помеѓу единици на влечен состав; движење на бродови во подрачјата на влезот и излезот од пристанишните базени, пловните притоки и канали; паралелна пловидба и забрана на приближување на брод; забрана на влечење на котви; јажиња и синџири по речно дно; забрана на пловидба со помош на водена струја; заштита од бранови; пловидба на влечени, потискувани или бочни состави; прекин на пловидба; поминување низ мостови, брани и преводници; пловидба во услови на намалена видливост, односно пловидба со помош на радари (чл. 68 до 100);

20) ако ноќе при стоене, не го осветли знакот за забрана на пристап на брод, односно знакот за забрана на пушење или употреба на отворено светло или пламен (член 108 став 3 и член 109 став 3).

#### Член 115

Со парична казна од 1.000 до 5.000 динари ќе се казни за прекршок на внатрешната пловидба:

1) лицето под чиј надзор се наоѓа пловечката постројка, ако не ги преземе сите мерки на претпазливост што ги бараат условите на безбедноста на пловидбата и пловидбеното искуство за да се одбегне загрозување на човечките животи или предизвикување штета на бродови, на други пловни објекти, на бреговите, градежите или на инсталациите што се наоѓаат на пловниот пат или во неговата близина или создавање пречки за пловидбата (член 6);

2) лицето што управува со скеле, ако противно на одредбите од овој правилник: за време на пловидба ноќе го обележи скелето (член 33); ноќе за време на стоене го обележи скелето на неговиот пристан (член 40); дење за време на пловидба го обележи скелето (член 50), односно ако не се придржува кон правилата што се однесуваат на пловидба на скелето (член 89);

3) лицето што управува со едрилица ако противно на одредбите од овој правилник за време на пловидба ноќе ја обележи едрилицата (член 30).

#### Член 116

Со парична казна од 500 до 5.000 динари ќе се казни за прекршок на внатрешната пловидба — поединец:

1) ако пловидбениот знак на пловен пат го користи за врзување или поместување на брод или други пловни објекти, го оштети или го онеспособи за неговата намена (член 14 став 1);

2) ако, и покрај забраната, влегува на брод што превезува запални, експлозивни или други материји (член 108 ст. 1 и 2);

3) ако на брод што превезува запални материји или на брод што ги превезува тие материји во танкови што не се ослободени од гасови, пуши или употребува отворен пламен или светла (член 109 став 1);

4) ако на пловен пат поставува мрежи или друга опрема за рибарење, на начин со кој би го затворил пловниот пат (член 110).

Со парична казна од 500 до 5.000 динари ќе се казни за прекршок и членот на екипажот на бродот што го извршил дејствието од став 1 точка 3 на овој член, ако тоа дејствие го извршил надзор од просториите што на екипажот му служат за живеење.

## XI. ЗАВРШНИ ОДРЕДБИ

#### Член 117

Прилозите 1 и 2 се отпечатени кон овој правилник и претставуваат негов составен дел.

#### Член 118

Со денот на влегувањето во сила на овој правилник престанува да важи Правилникот за пловидбата на внатрешните пловни патници („Службен лист на СФРЈ“, бр. 14/70, 12/73 и 48/75).

#### Член 119

Овој правилник влегува во сила осмиот ден од денот на објавувањето во „Службен лист на СФРЈ“.

V/2 Бр. 3032/1  
18 мај 1979 година  
Белград

Претседател  
на Сојузниот комитет  
за сообраќај и врска,  
Анте Зелиќ, с. ј.

A.1

ПРИЛОГ 1.

ЗНАЦИ ЗА РЕГУЛИРАЊЕ НА ПЛОВИДБАТА

- 1) ГЛАВНИТЕ ЗНАЦИ, ШТО СЕ НАОГААТ ВО ДЕЛ I НА ОВОЈ ПРИЛОГ, МОЖАТ ДА СЕ ДОПОЛНАТ ИЛИ ОБЈАСНАТ СО ПОМОШНИ ЗНАЦИ, ШТО СЕ НАОГААТ ВО ДЕЛ II НА ОВОЈ ПРИЛОГ.
- 2) ЗАРАДИ ПОДОБРА ВИДЛИВОСТ ТАБЛИТЕ МОЖАТ ДА БИДАТ УРАМЕНИ СО ТЕНКА БЕЛА ЛИНИЈА.

ДЕЛ I — ГЛАВНИ ЗНАЦИ

A — ЗНАЦИ ЗА ЗАБРАНА  
 A.1 — ЗАБРАНА ЗА МИНУВАЊЕ (ОПШТ ЗНАК)  
 БИЛО ТАБЛА

БИЛО ЦРВЕНИ СРЕТЛА

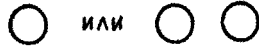

БИЛО МАВТАЊЕ СО ЦРВЕНО ЗНАМЕ

ПОДОЛГА ЗАБРАНА ЗА МИНУВАЊЕ

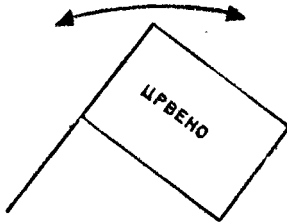

БИЛО ДВЕ ТАБЛИ ЕДНА НАД ДРУГА



БИЛО ДВЕ СРЕТЛА ЕДНО НАД ДРУГО

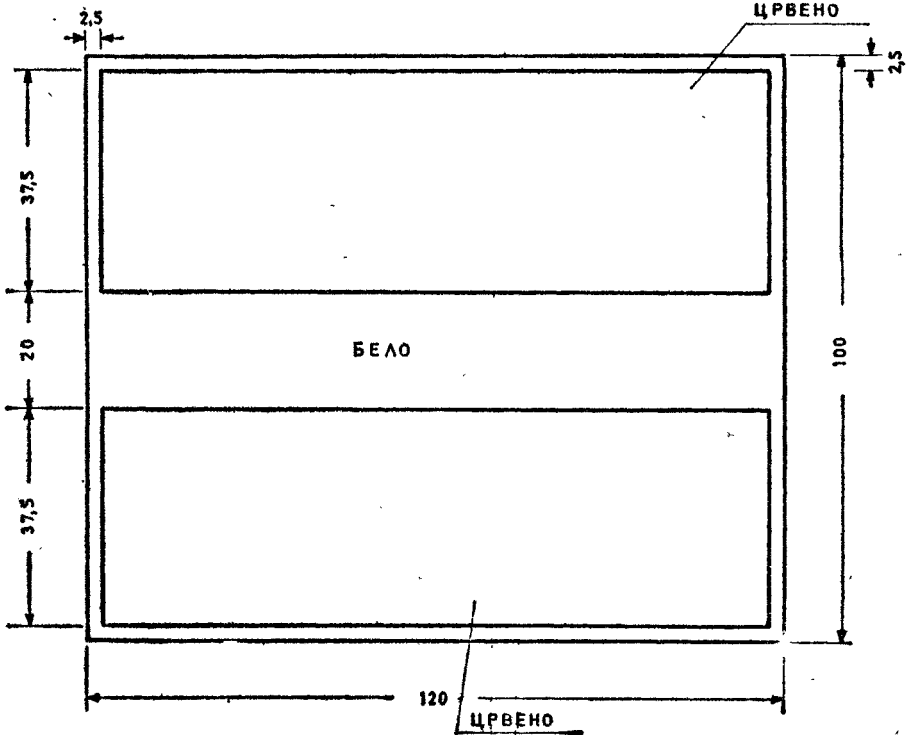
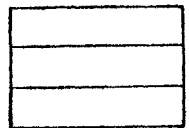

A.2

A.2 — ЗАБРАНЕТО СЕКАКВО ПРЕСТИГНУВАЊЕ

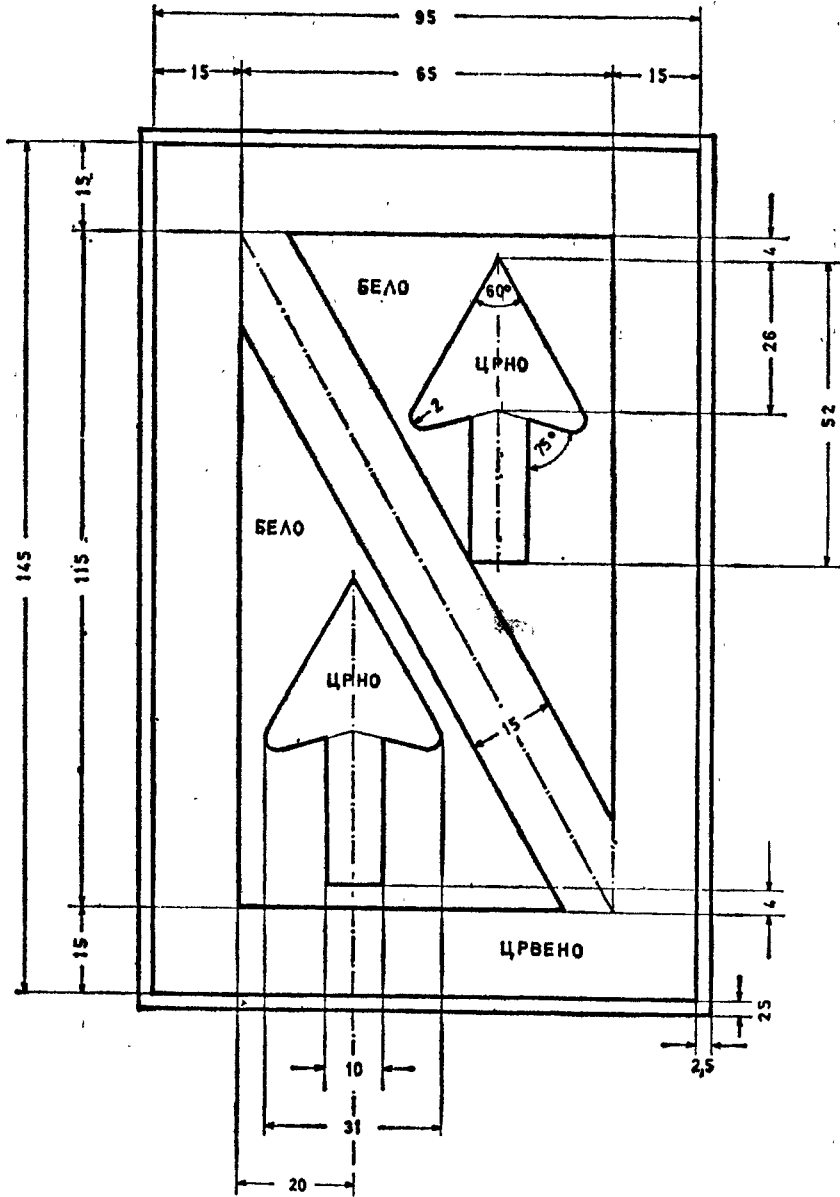









A.5a

A.5a) ЗАБРАНЕТО СТОЕЊЕ НА ШИРОЧИНАТА ОЗНАЧЕНА  
ВО МЕТРИ

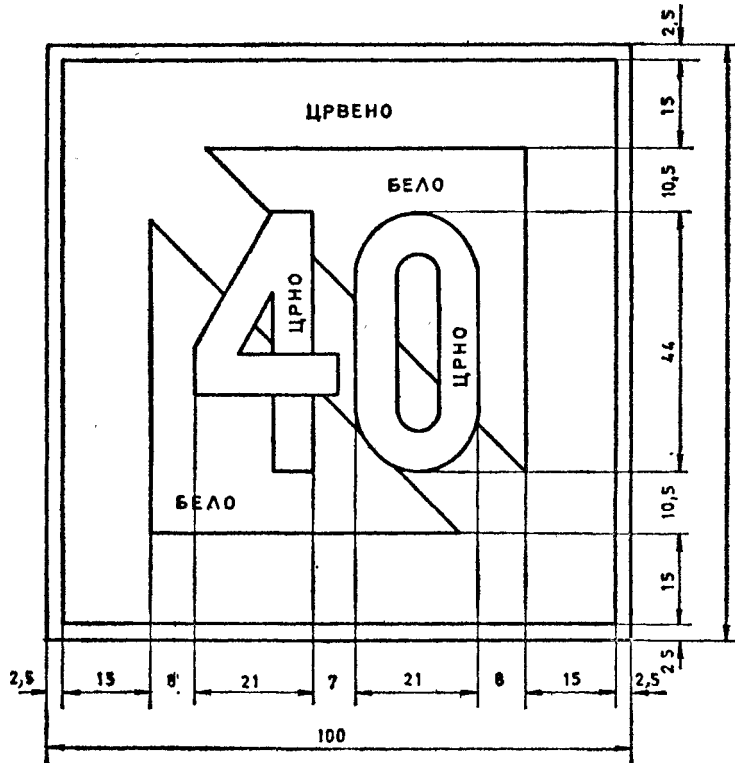



А.7

А.7 — ЗАБРАНЕТО ВРЗУВАЊЕ ЗА БРЕГ НА СТРАНАТА НА ПЛОВНИОТ ПАТ НА КОЈА Е ПОСТАВЕН ЗНАКОТ

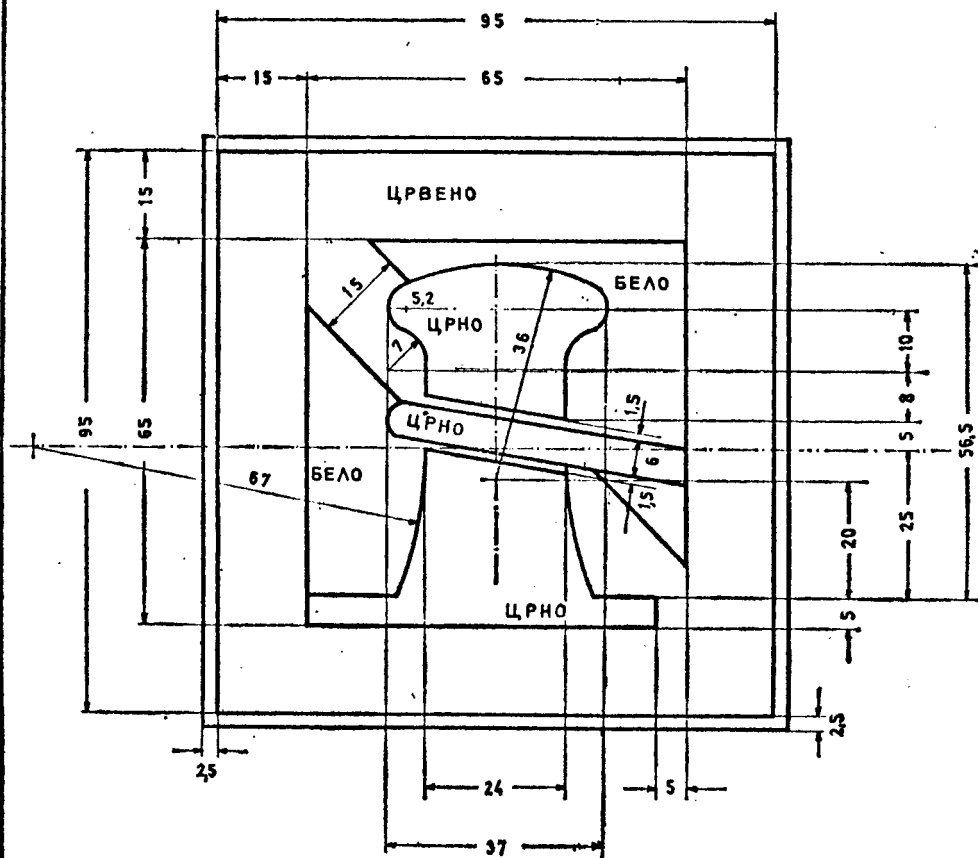

А.?

А.8 — ЗАБРАНЕТО СВРТУВАЊЕ

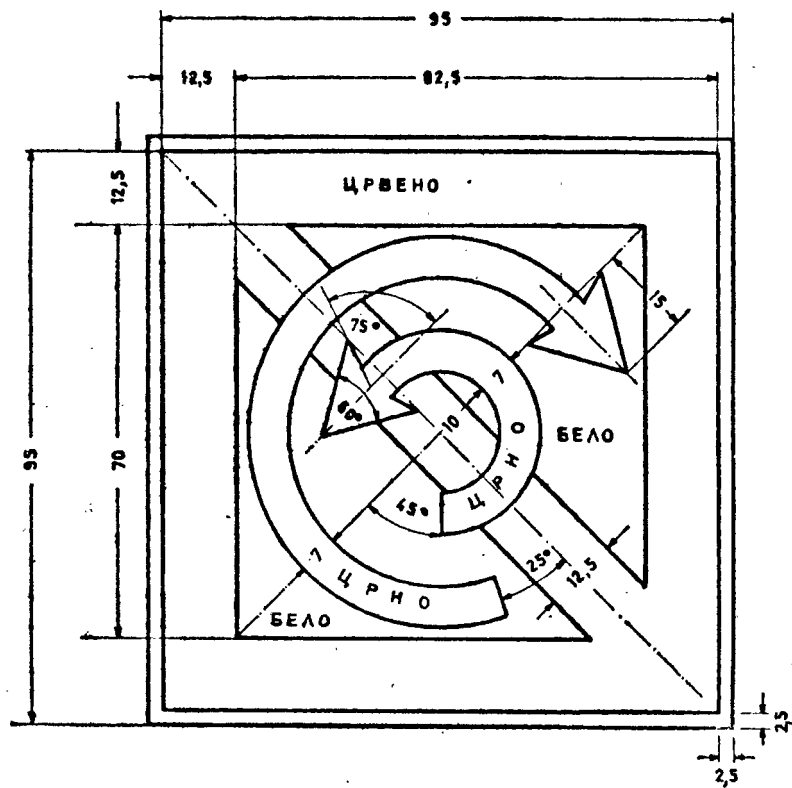

A.9

A.9 — ЗАБРАНЕТО ДА СЕ ПРЕДИЗВИКУВААТ БРАНОВИ  
ИЛИ ПОВЛЕКУВАЊЕ НА ВОДАТА

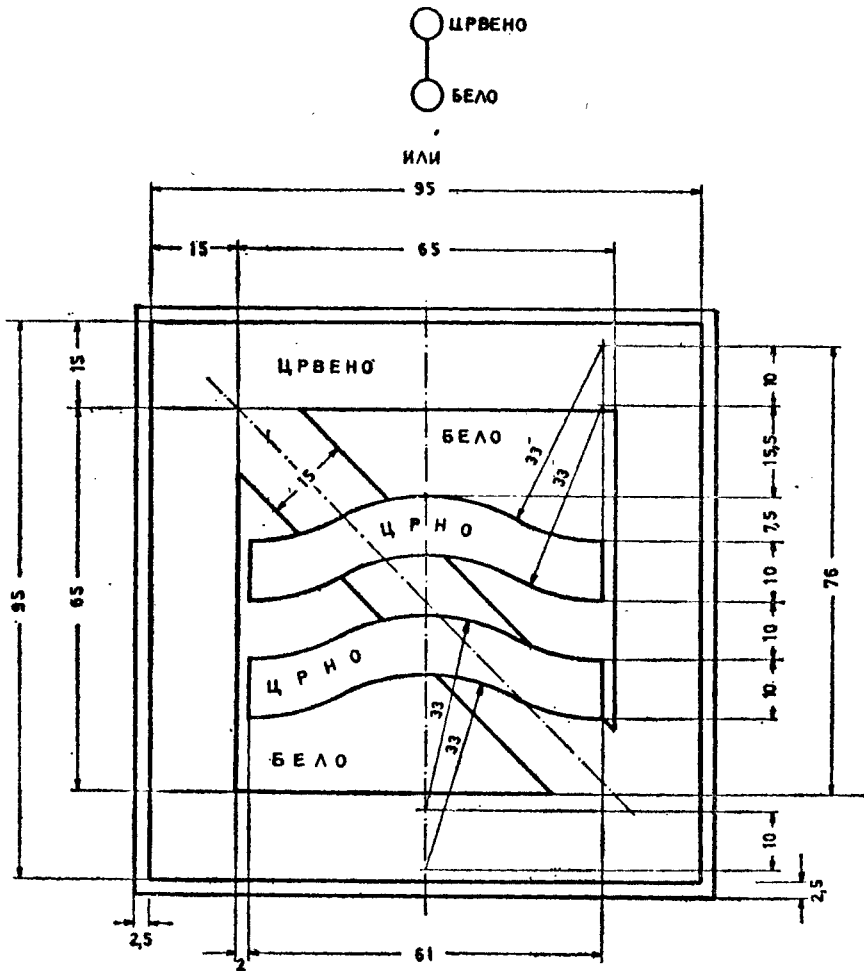

A.10

A.10 — ЗАБРАНЕТО ДА СЕ ПЛОВИ НАДВОР ОД ОЗНАЧЕНИОТ ПРОСТОР

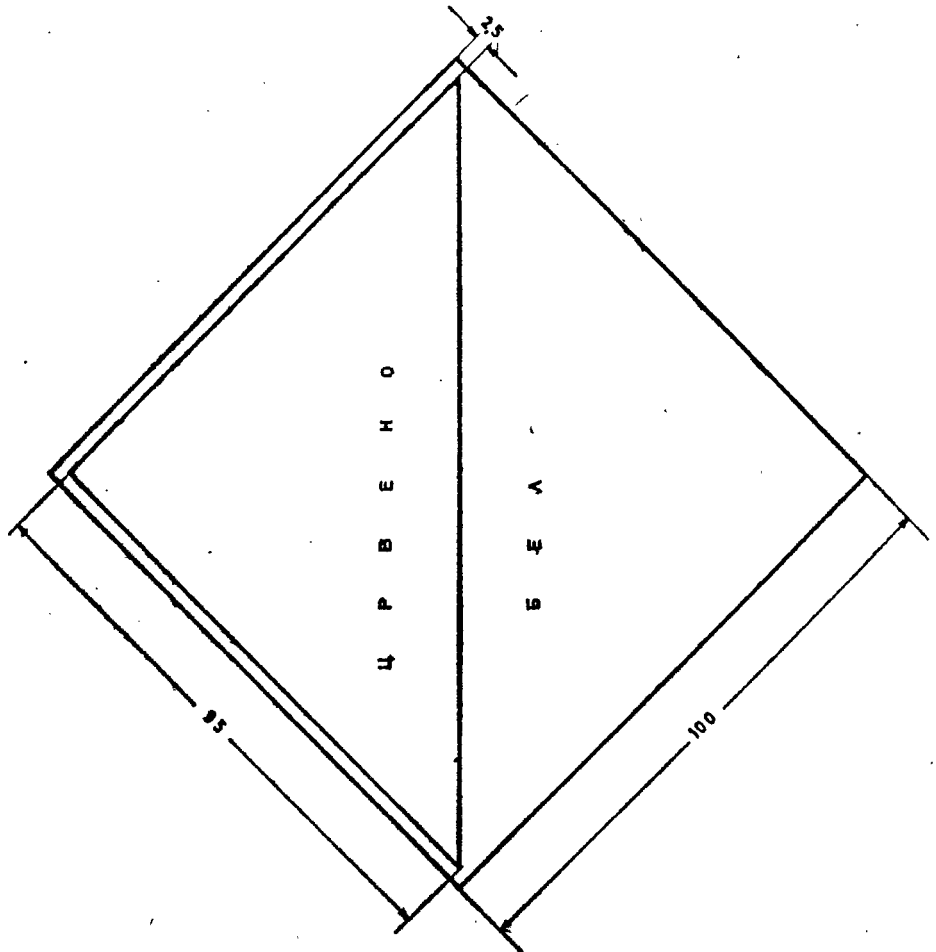
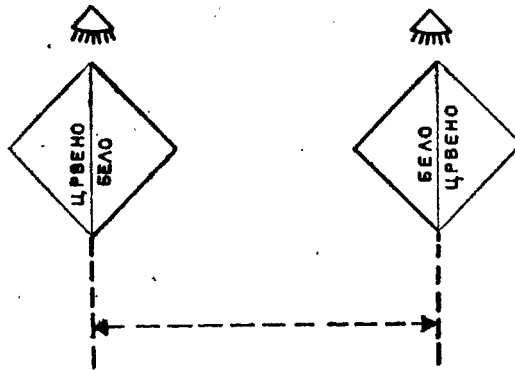

A.11

A 11 — ЗАБРАНОТО МИНУВАЊЕ, НО ИЗВРШЕТЕ ПОДГОТОВКИ ЗА ИСПЛОВУВАЊЕ (ГАСЕЊЕ НА ЕДНО ОД ПРВЕНИТЕ СВЕТЛА, ШТО СЕ ПОСТАВЕНИ ЕДНО ПОКРАЈ ДРУГО)



A.12

A.12 — ЗАБРАНЕТА ЦЛОВИЦА НА БРОДОВИ СО СОПСТВЕН ПОГОН

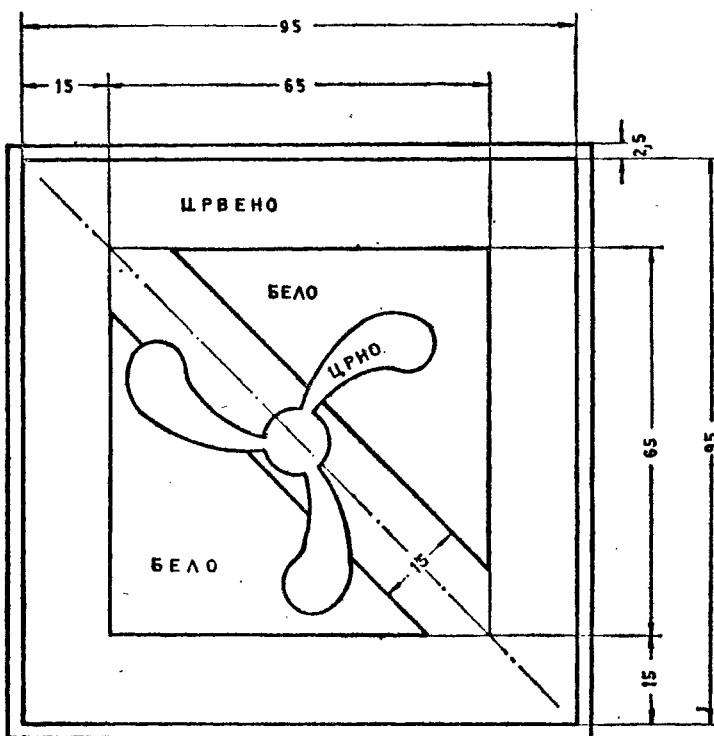



A.13

A.13 — ОПИТА ЗАБРАНА НА ПЛОВИДЕБА НА СПОРТСКИ  
БРОДОВИ И НА БРОДОВИ ЗА РАЗОНОДА

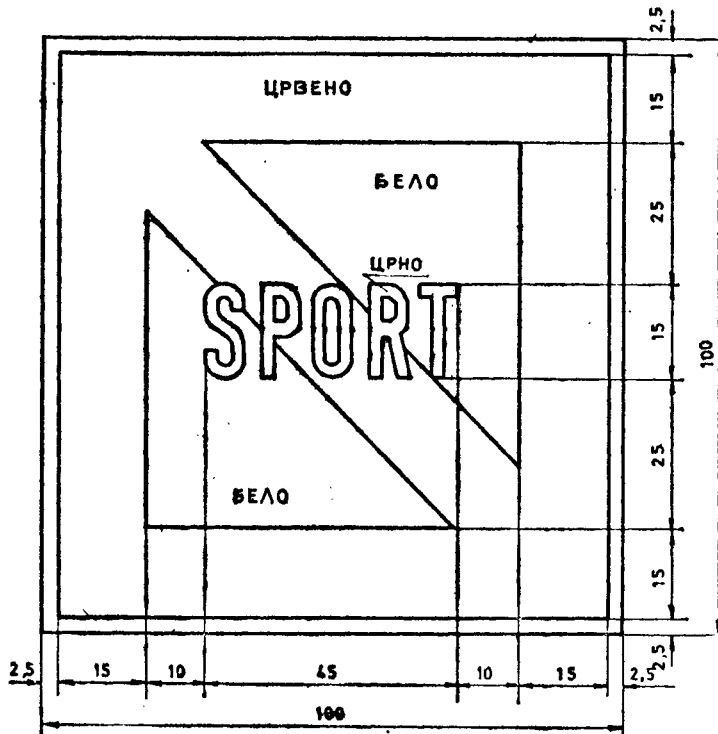

A.14

A.14 — ЗАБРАНЕТО СКИЈАЊЕ НА ВО

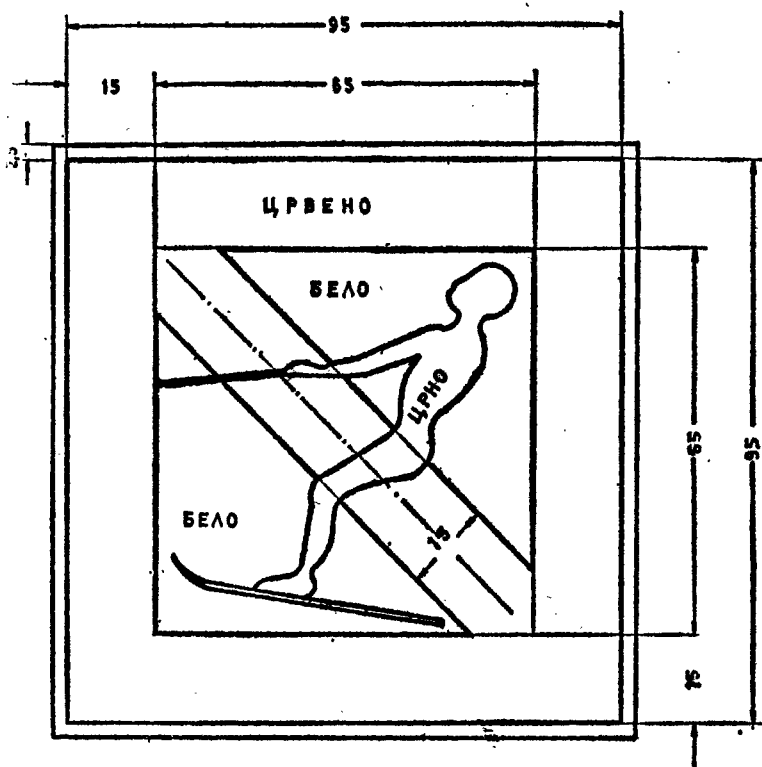

A.15

A.15 — ЗАБРАНЕТА ПЛОВИДВА НА ЕДРИЛИЦИ

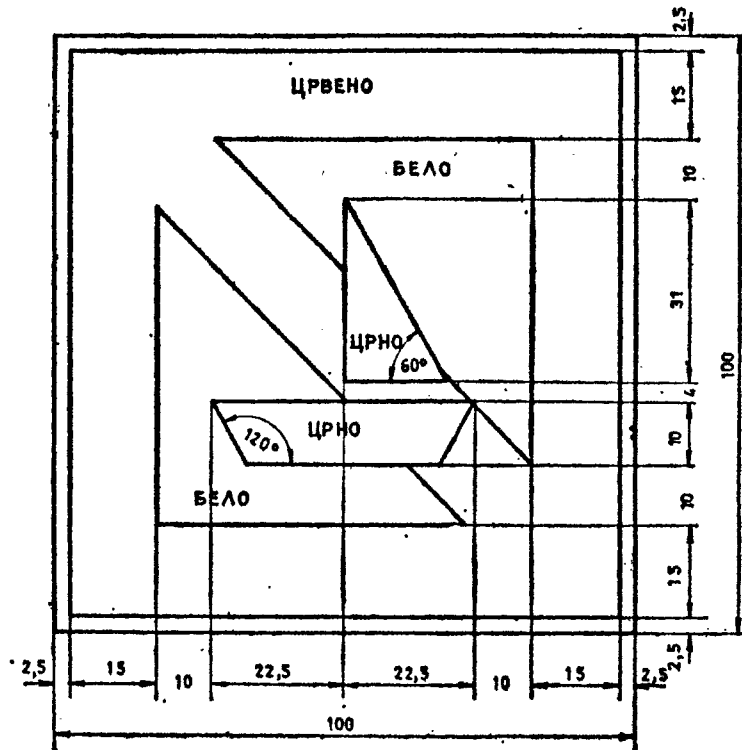

A.16

A.16 — ЗАБРАНЕТА ПЛОВИДЕЌА НА ЧАМЦИ НА ВЕСЛА

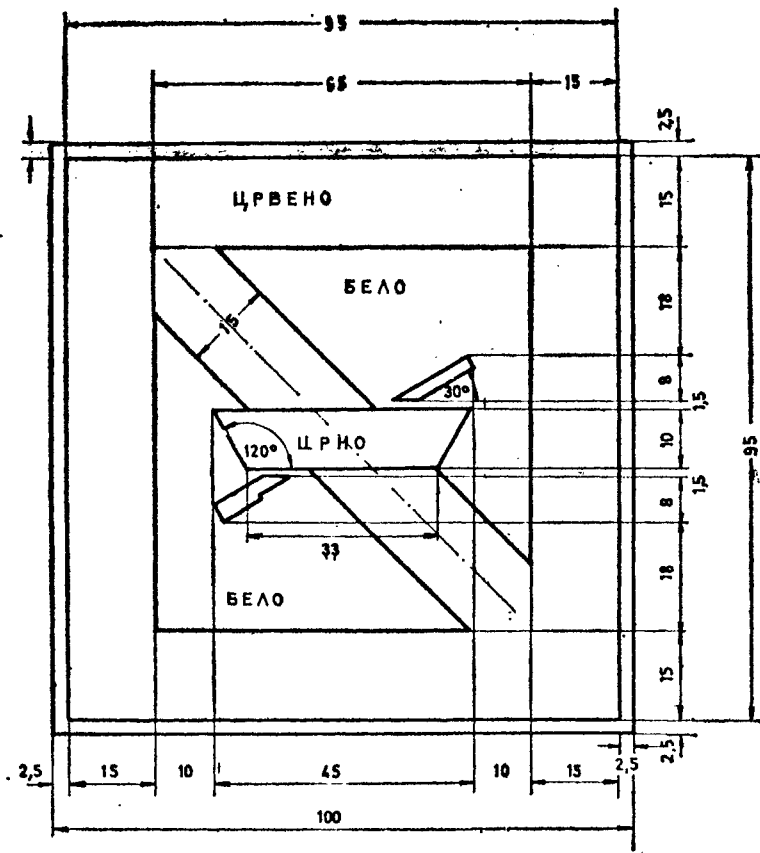

В.  
ЗНАЦИ ЗА ОБВРСКА

В.1 — ЗАДОЛЖИТЕЛНО ЗЕМАЊЕ НА ПРАВЕЦОТ ШТО ГО ОЗНАЧУВА СТЕЖКАТА

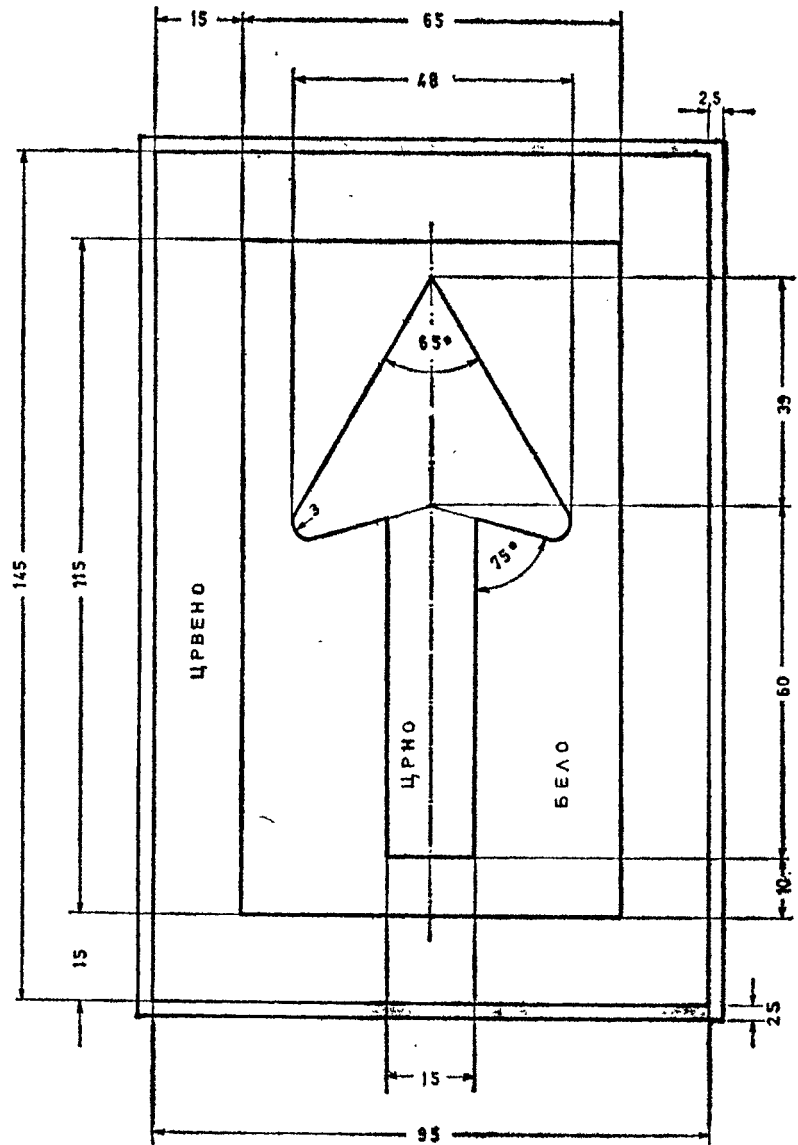





В.3а)

В.3 - а) ЗАДОЛЖИТЕЛНА ПЛОВИЦА ПО СТРАНАТА НА  
ПЛОВНИОТ ПАТ КТО СЕ НАОГА ЛЕВО

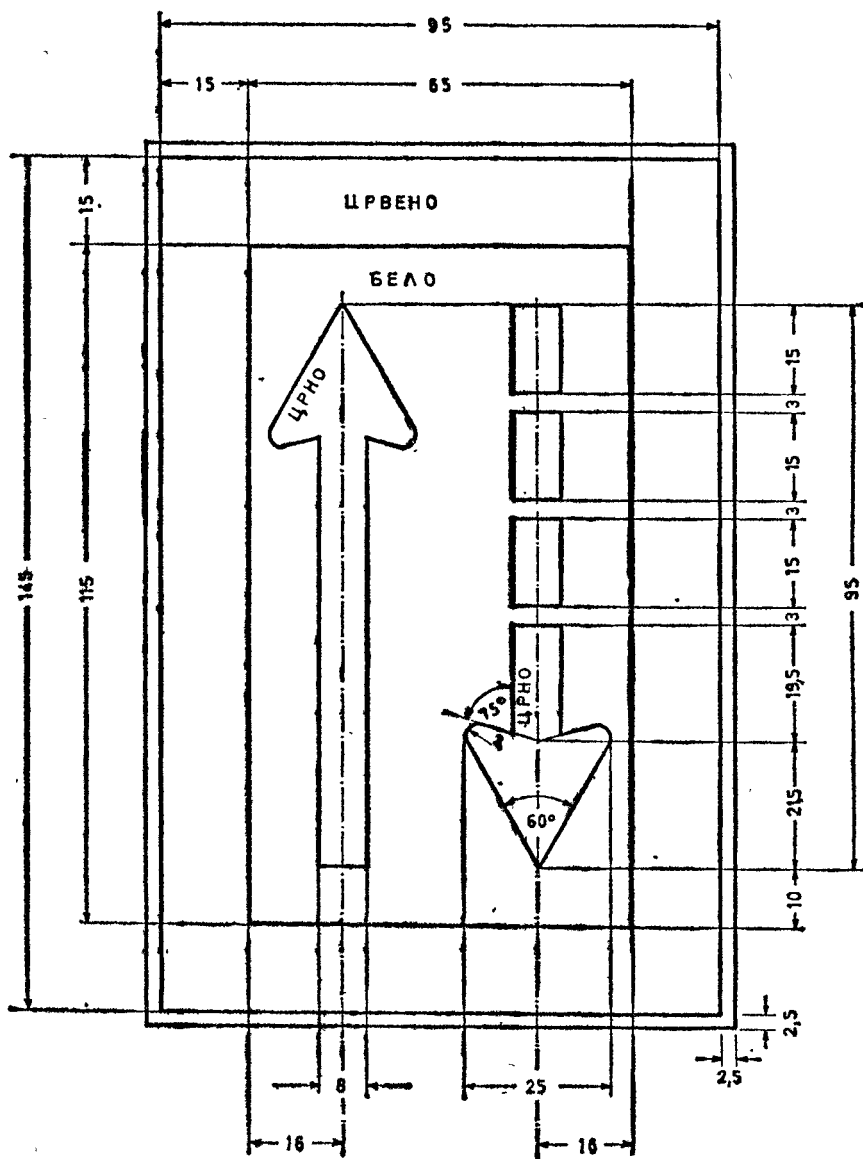



В.3-в)

В.3-в) ЗАДОЛЖИТЕЛНА ПЛОВИДАВА ПО СТРАНАТА НА  
ПЛОВНИОТ ПАТ ШТО СЕ НАОГА ДЕСНО

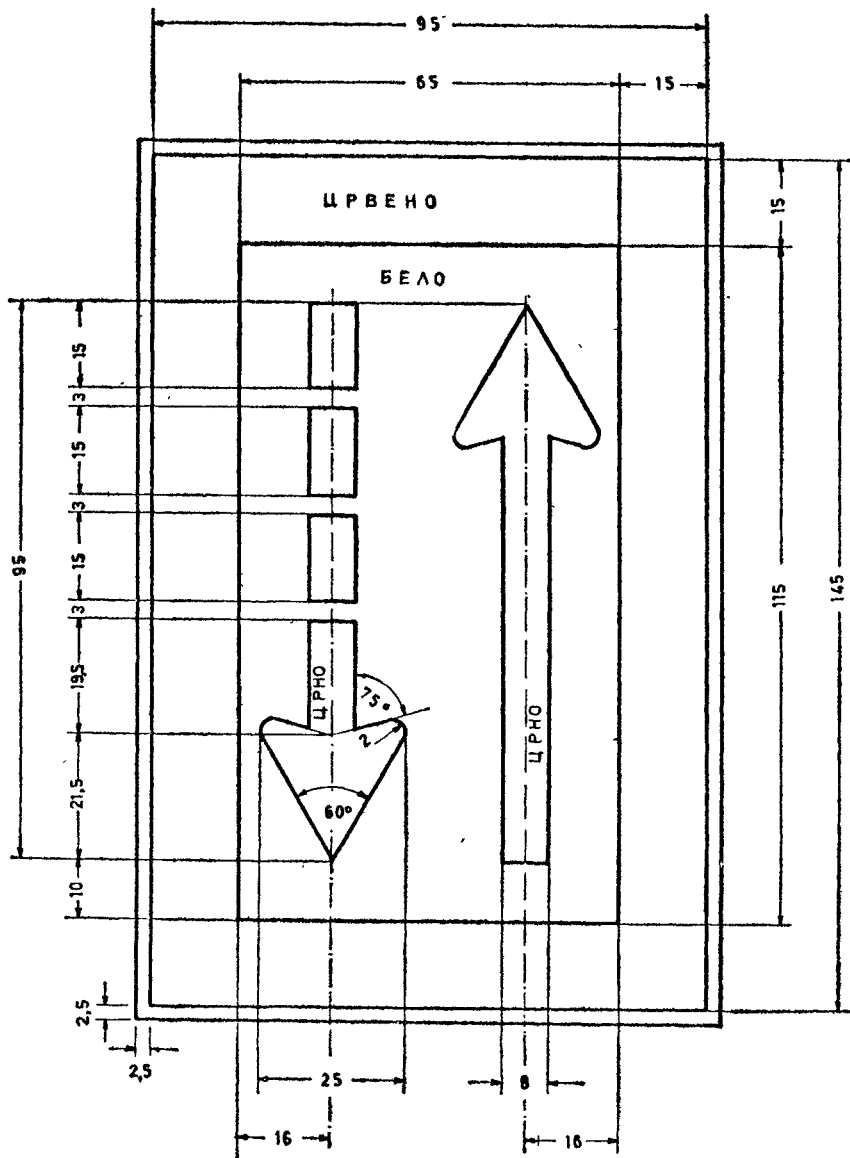

B.4-a)

B.4-a) ЗАПОМЃТЕЛНО ИКОНИРАЊЕ НА ЛЕВАТА СТРА-  
НА НА БЕЛОВИДОТ ПАТ

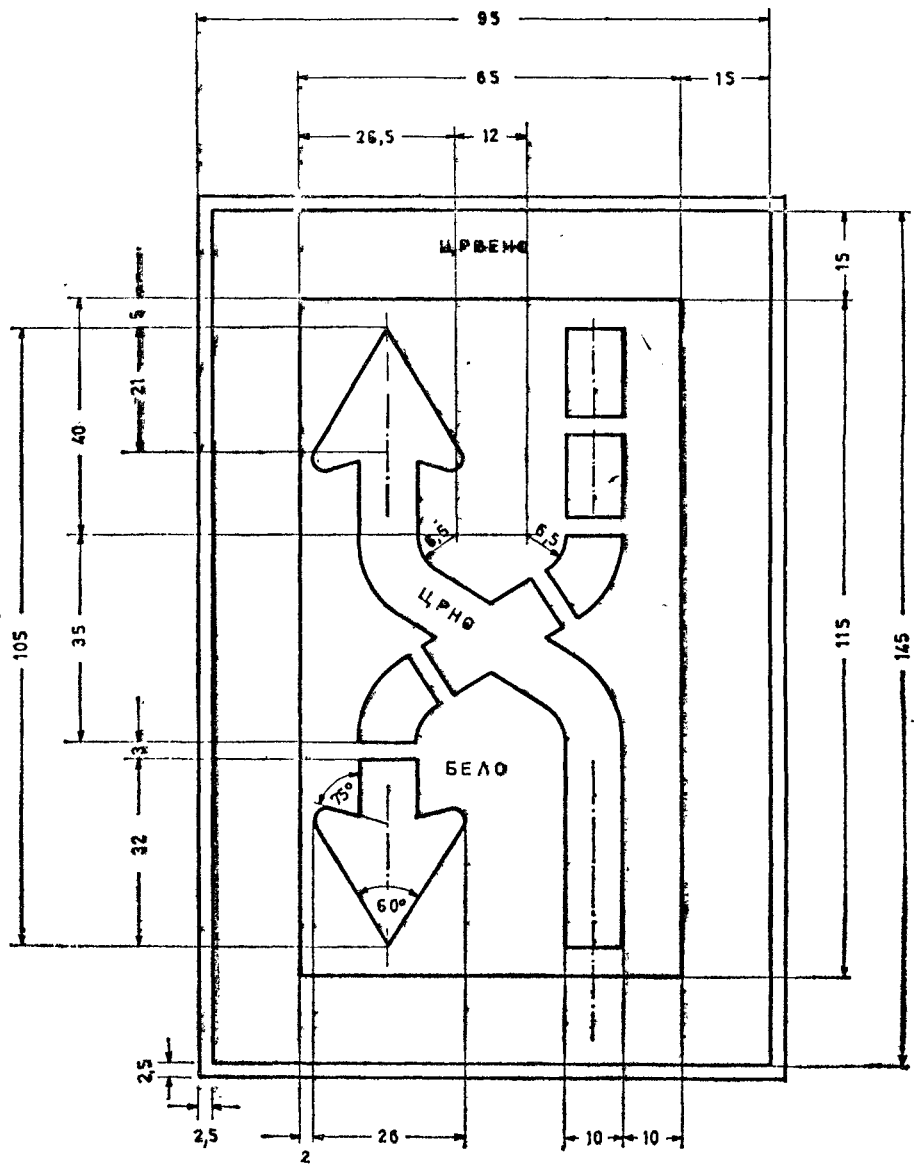

В.4-б)

В.4-б ЗАДОЛЖИТЕЛНО МИНУВАЊЕ НА ДЕСНАТА СТРАНА НА ПЛОВНИОТ ПАТ

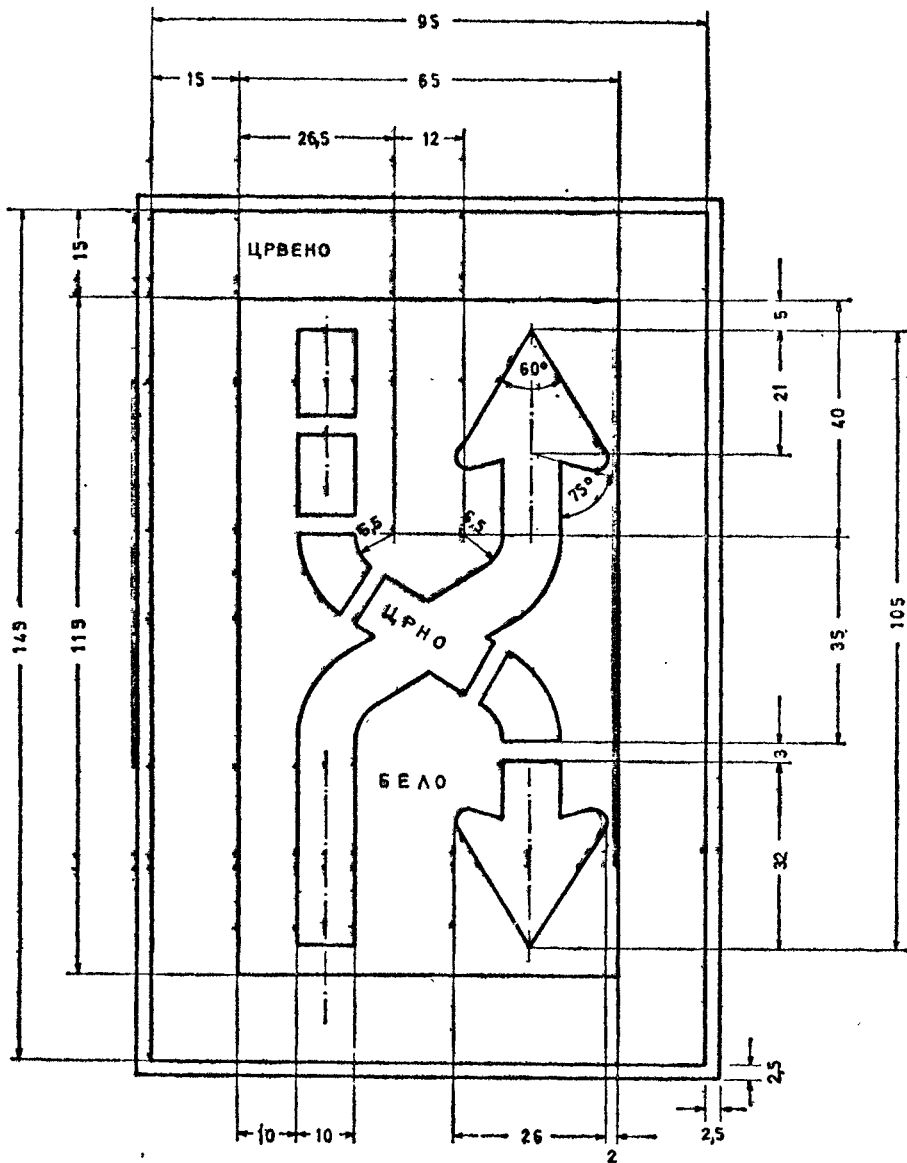

В.5

В.5 — ЗАДОЛЖИТЕЛНО ЗАПИРАЊЕ ВО УСЛОВИТЕ ШТО  
СЕ ПРЕДВИДЕНИ СО ПРАВИЛНИКОТ

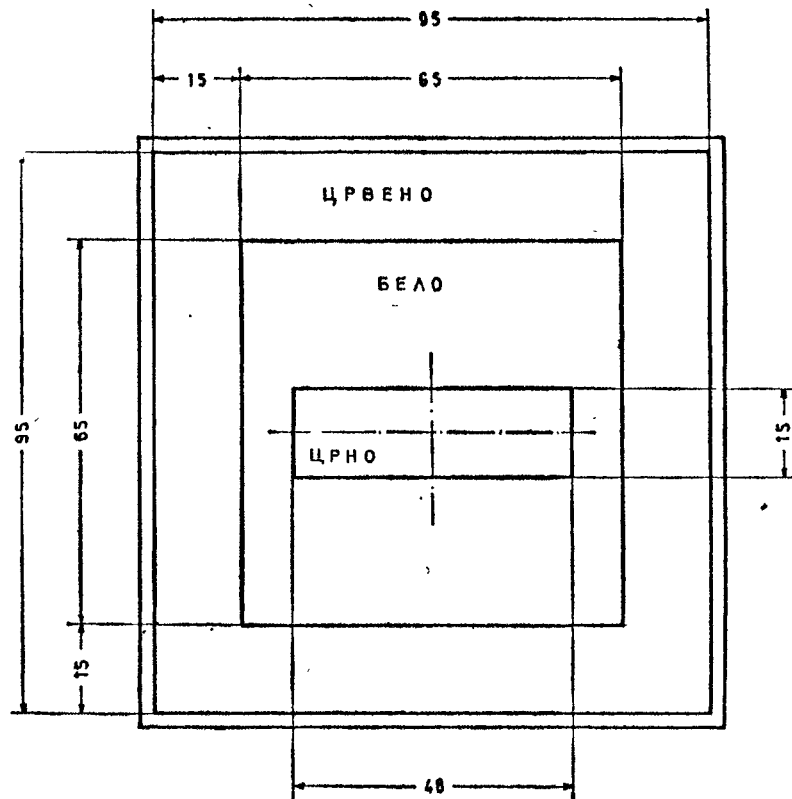

В.6

В.6 — ОБВРСКА ДА НЕ СМЕЕ ДА СЕ НАДМИШЕ БРЗИНАТА  
 ИГО Е ОЗНАЧЕНА ВО ОДНОС НА БРЕГОВИТЕ (КМ  
 НА ЧАС ИЛИ МИЛЈА НА ЧАС)

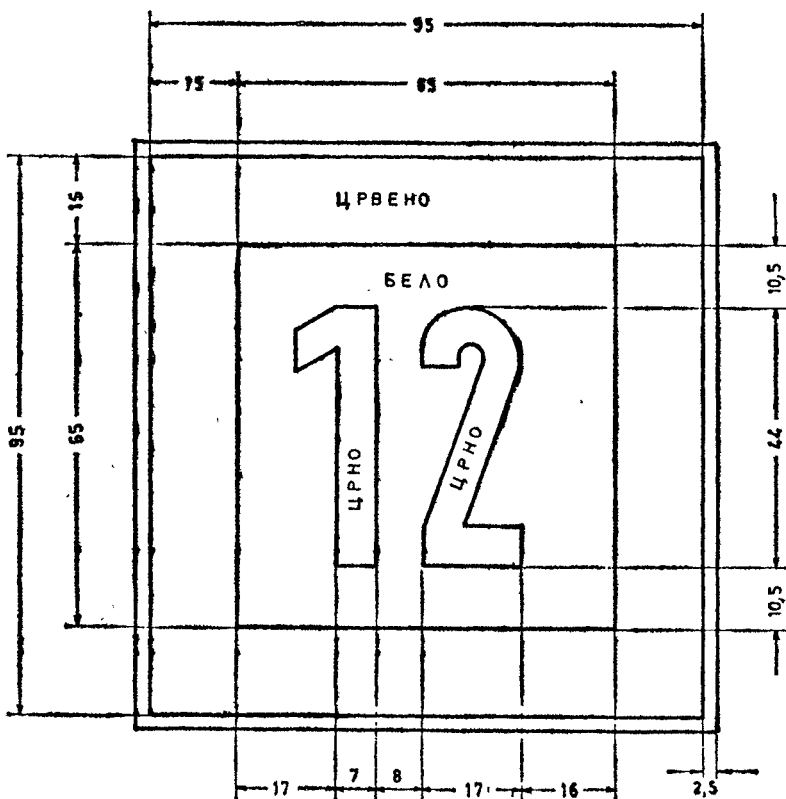

В.7

В.7 — ОБВРСКА ЗА ДАВАЊЕ НА ЗВУЧЕН ЗНАК

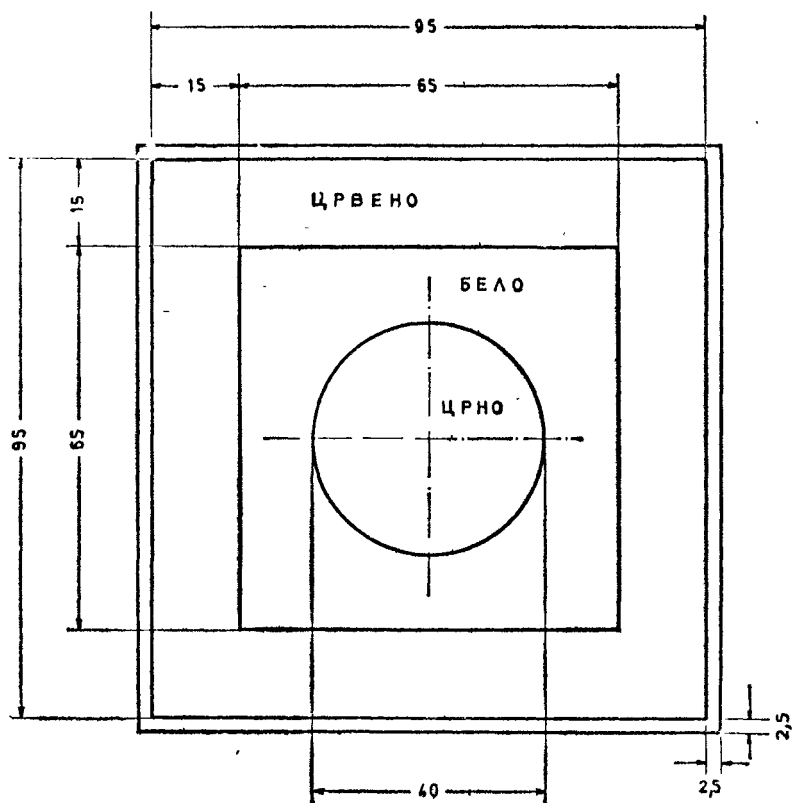

В.8

В 8 -- ОБВРСКА ЗА ОБРНУВАЊЕ НА ПОСЕБНО ВНИМАНИЕ

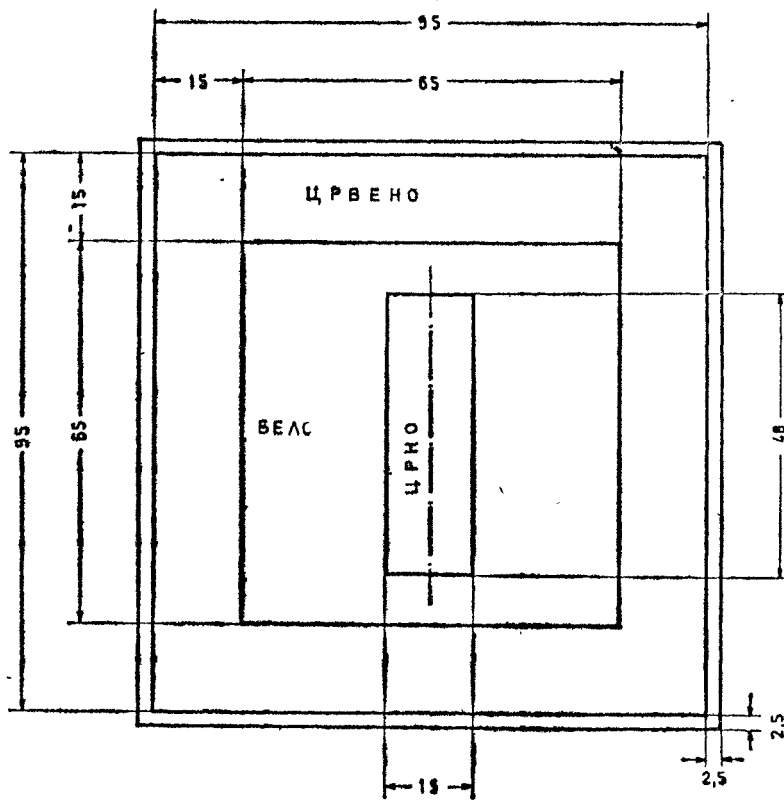

## В.9-а

В.9аиb — ОБВРСКА ДА НЕ СМЕЕ ДА СЕ ВПЛОВИ ВО ГЛАВНИОТ ПЛОВЕН ПАТ ИЛИ ПРЕМИНЕ ПРЕКУ НЕГО, ОСВЕН АКО ОВОЈ МАНЕВАР НЕ КЕ ГИ ПРИСИЛИ БРОДОВИТЕ ШТО ПЛОВАТ НА ОВОЈ ПЛОВЕН ПАТ ДА ГО ПРОМЕНАТ СВОЈОТ ПРАВЕЦ ИЛИ БРЗИНА.

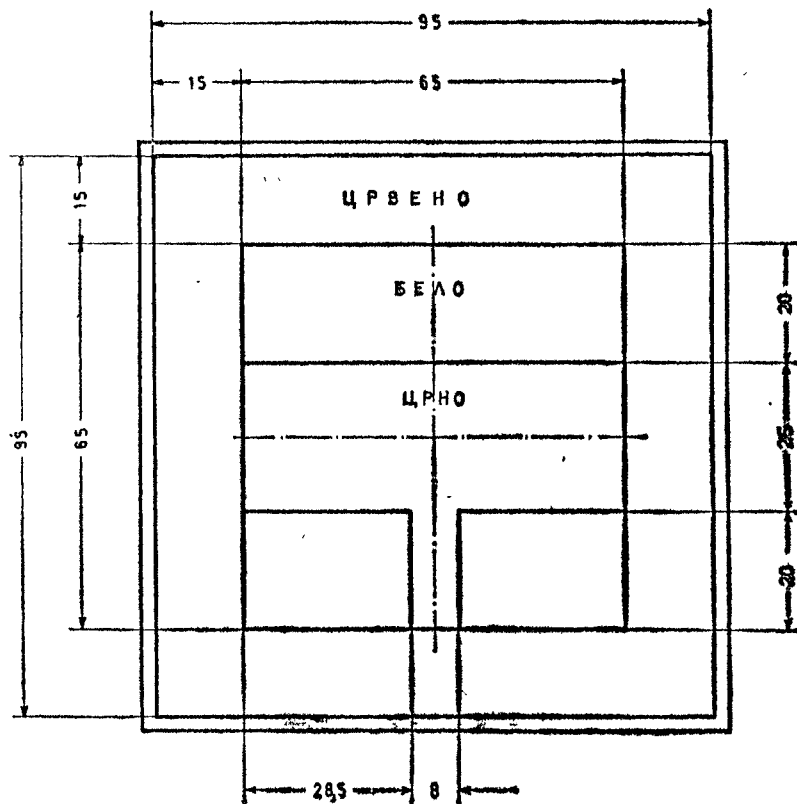



В.9 б)

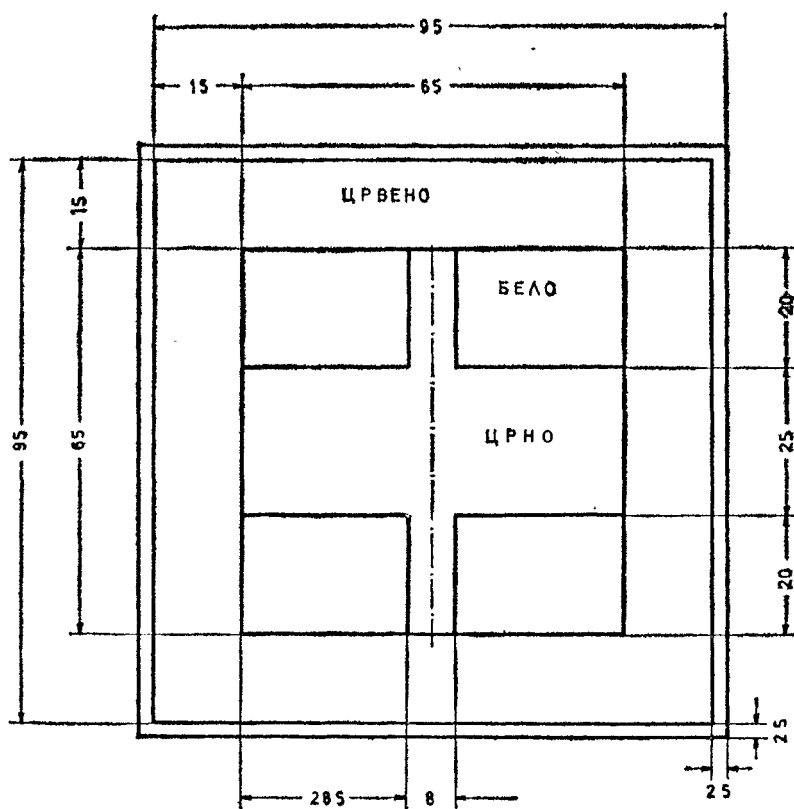

С — ЗНАЦИ ЗА ОГРАНИЧУВАЊЕ

С.1

с.1 — ОГРАНИЧЕНА ДЛАБОЧИНА НА ВОДАТА

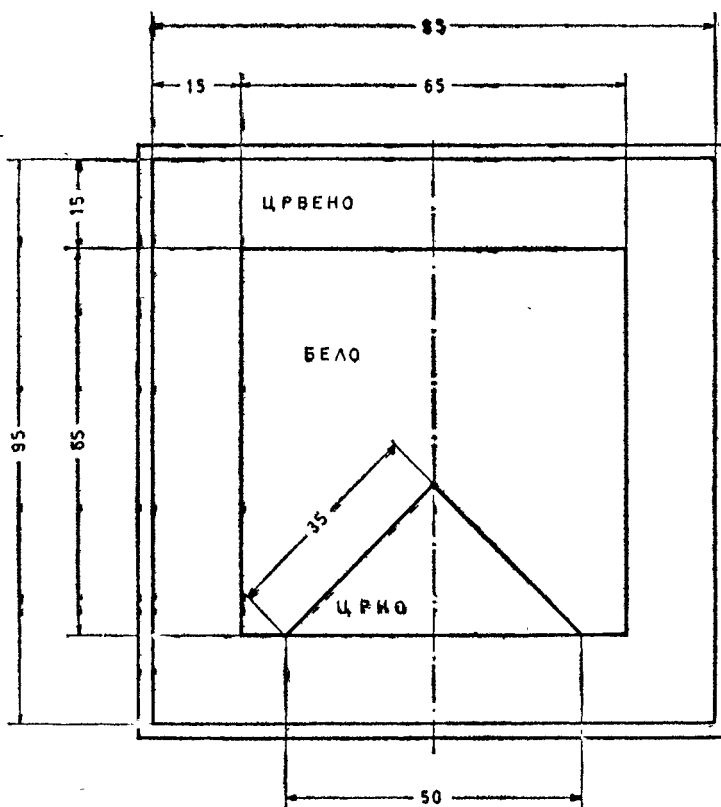

С.2

С.2 — ОГРАНИЧЕНА СЛОБODНА ВИСОЧИНА НАД РАМНИНАТА НА ВОДАТА

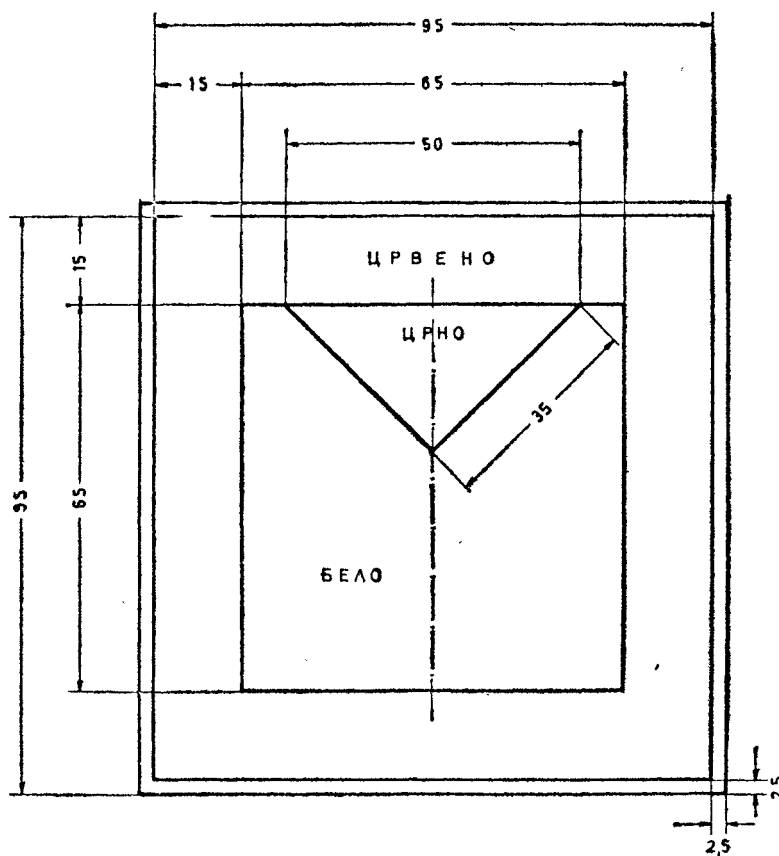

С.3

с. 3 — ОГРАНИЧЕНА ШИРОЧИНА НА ПРЕМИНОТ ИЛИ ПЛОВНИОТ ПАТ

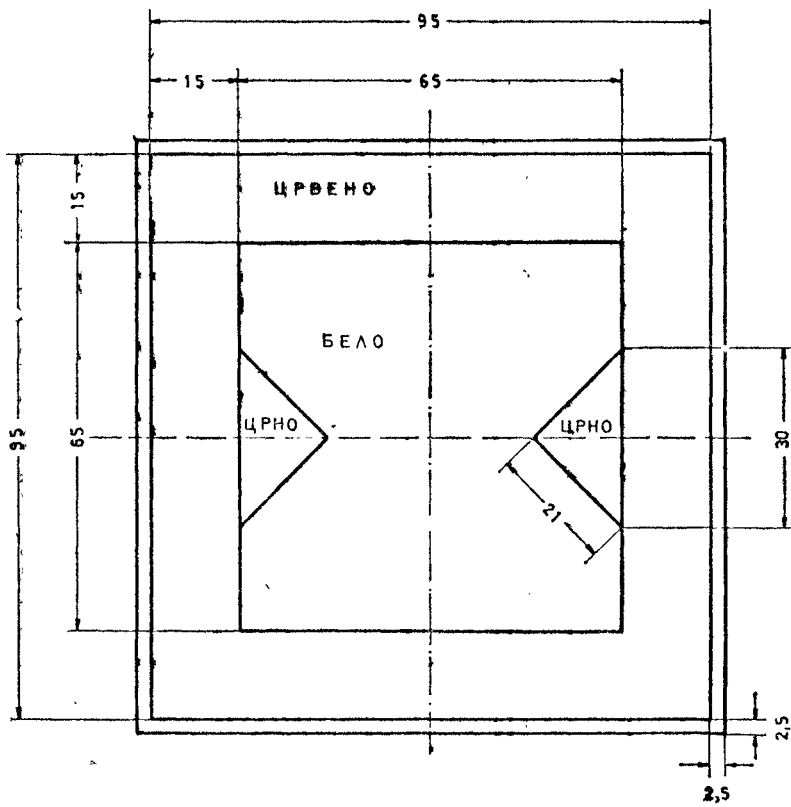

С. 4

с. 4 — ПОСТОЈАТ ОГРАНИЧУВАЊА ВО ПЛОВИДБАТА: БА-  
РАЈТЕ ИЗВЕСТЬ ВАЊА

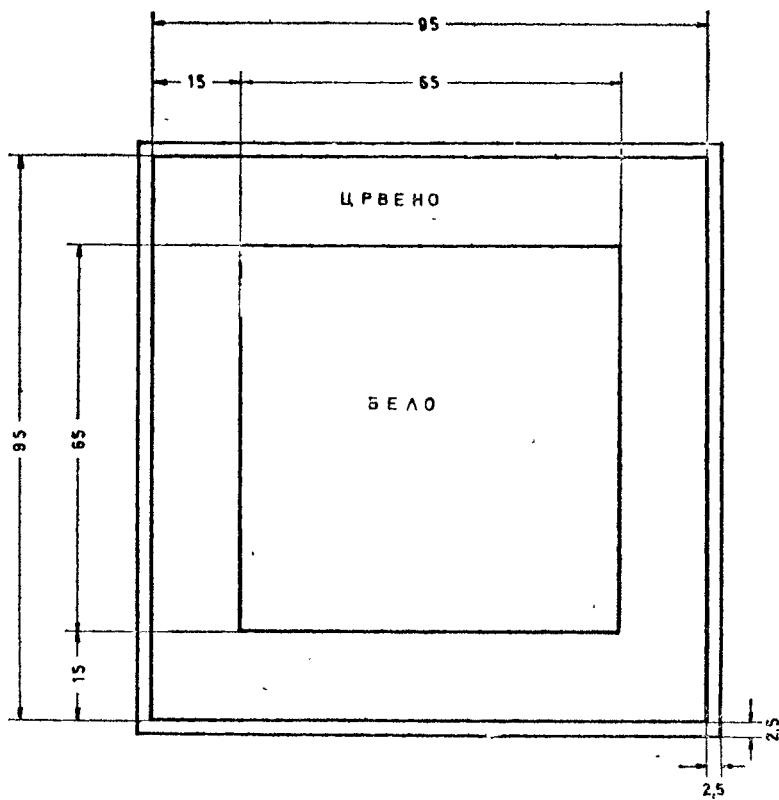

C.5

с.5 — ПЛОВНИОТ ПАТ Е ОДДАЛЕЧЕН ОД ДЕСНИОТ (ЛЕВ) БРЕГ БРОЈОТ ИСПИШАН НА ЗНАКОТ ЈА ОЗНАЧУВА ВО МЕТРИ ОДДАЛЕЧЕНОСТА НА КОЈА ТРЕБА ДА СЕ ДРЖАТ БРОДОВИТЕ

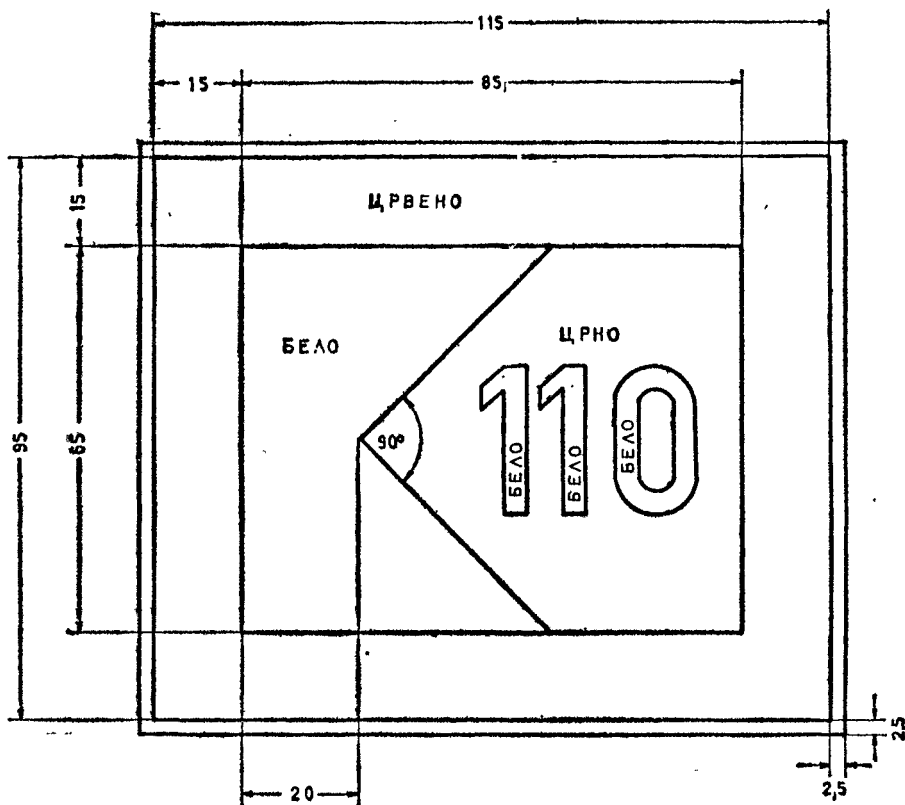

D — ЗНАЦИ ЗА ПРЕПОРАКА

D.1 — ПРЕПОРАЧАН ОТВОР

а) ВО ДВЕ НАСОКИ

○ ЖОЛТО

ИЛИ

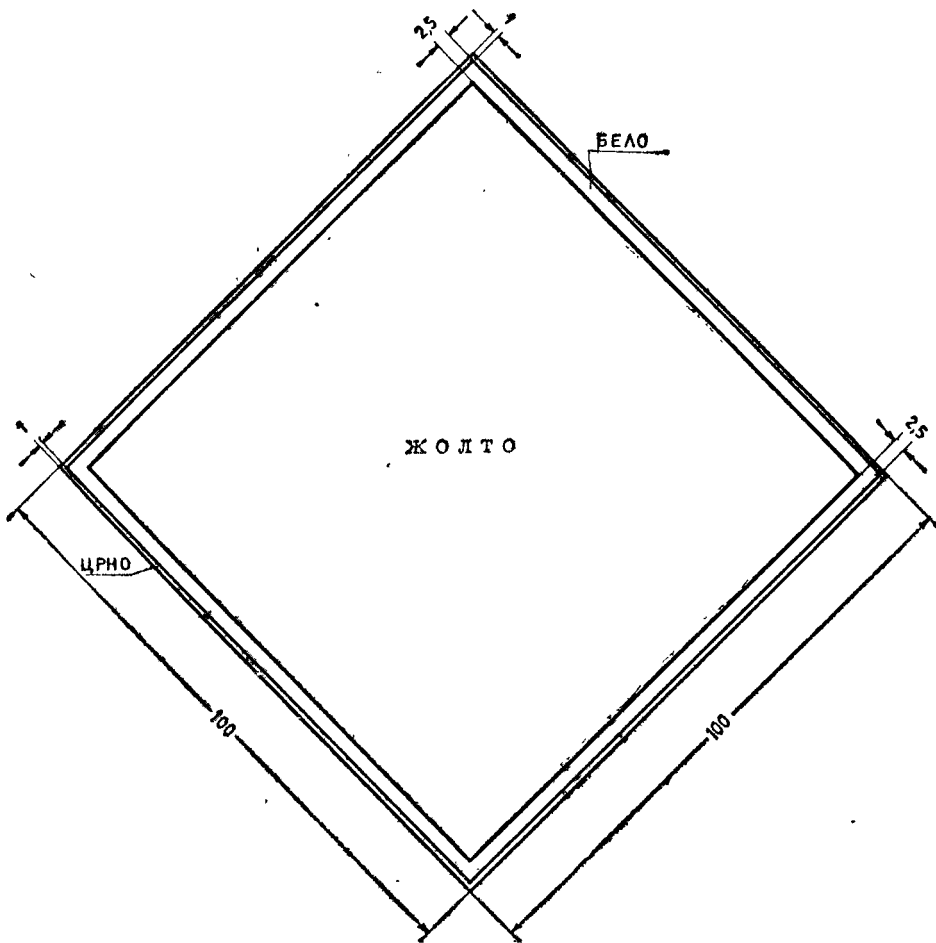

D.1-b)

b) ВО ЕДНА НАСОКА (МИНУВАЊЕ ВО СПРОТИВНА НАСОКА Е ЗАБРАНЕТО)

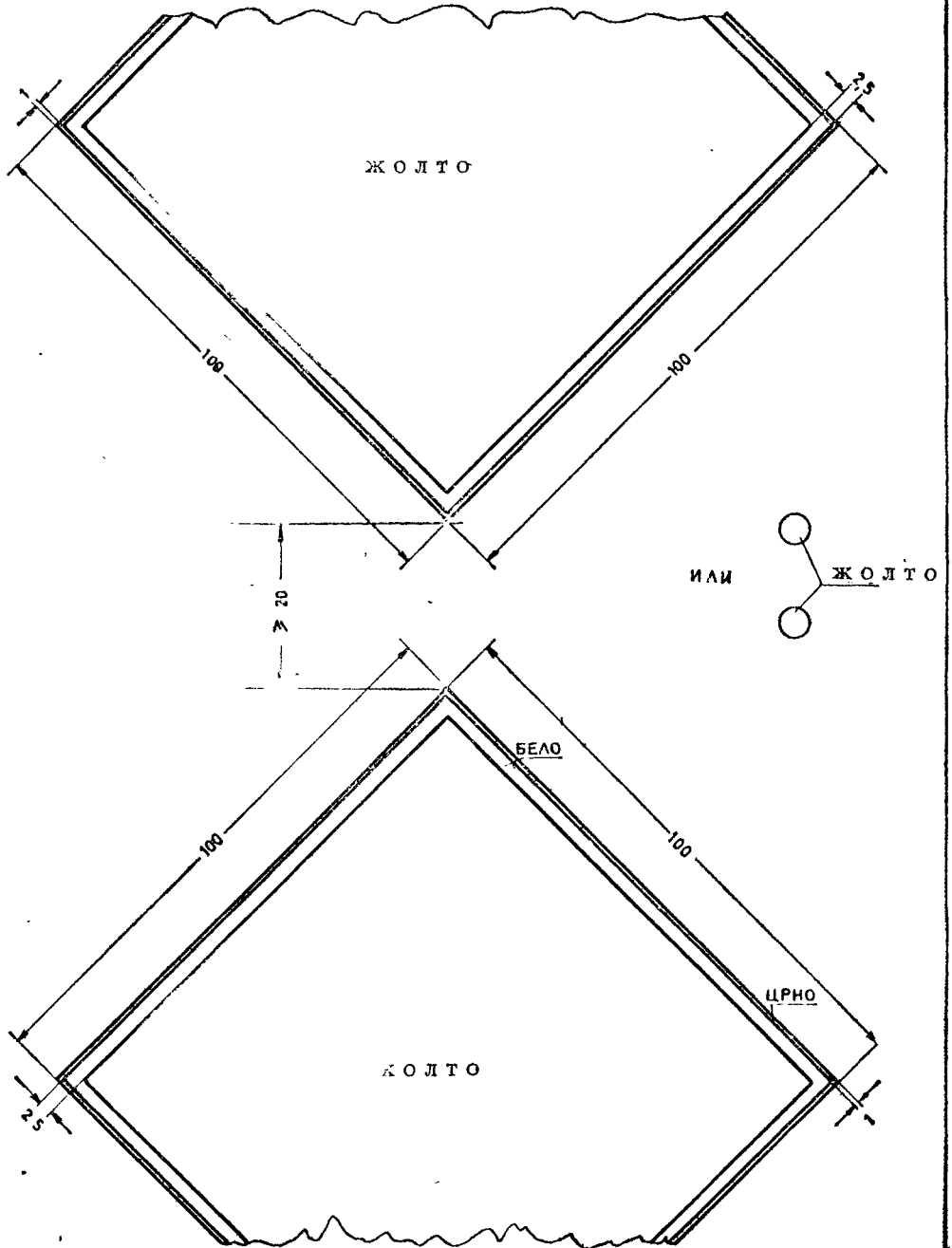



D.2

D.2 — ПРЕПОРАКА ДА СЕ ПЛОВИ ВО ОБЕЛЕЖЕНИОТ ПРО-  
СТОП

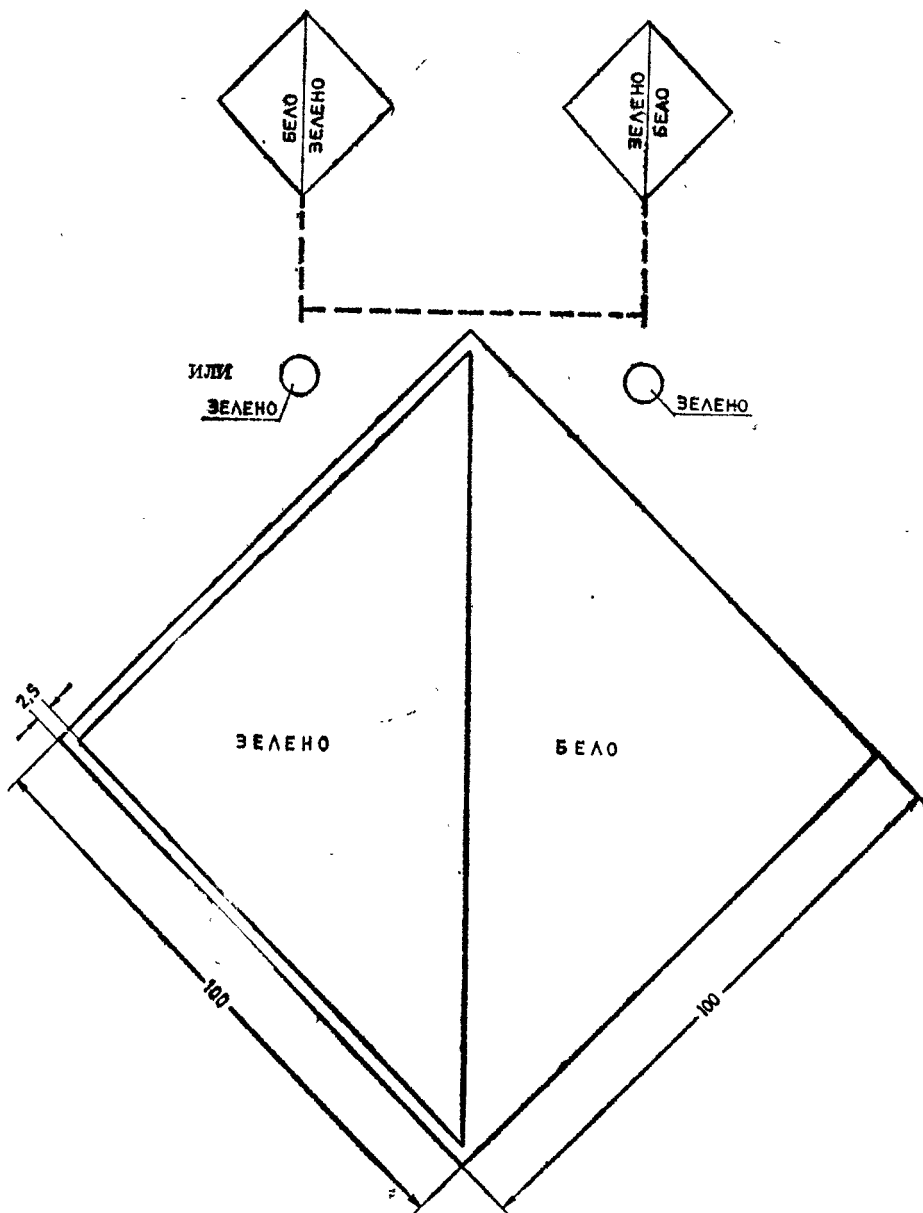

D.3

D.3 — СЕ ПРЕПОРАЧУВА ЗЕМАЊЕ НА КУРС ВО НАСОКАТА ШТО ЈА ОЗНАЧУВА  
СТРЕЛКАТА

ИЛИ

ВО НАСОКА ОД ПОСТОЈАНОТО БЕЛО СВЕТЛО НАКАЈ БЕЛОТО СВЕТЛО СО ПРЕКИНИ

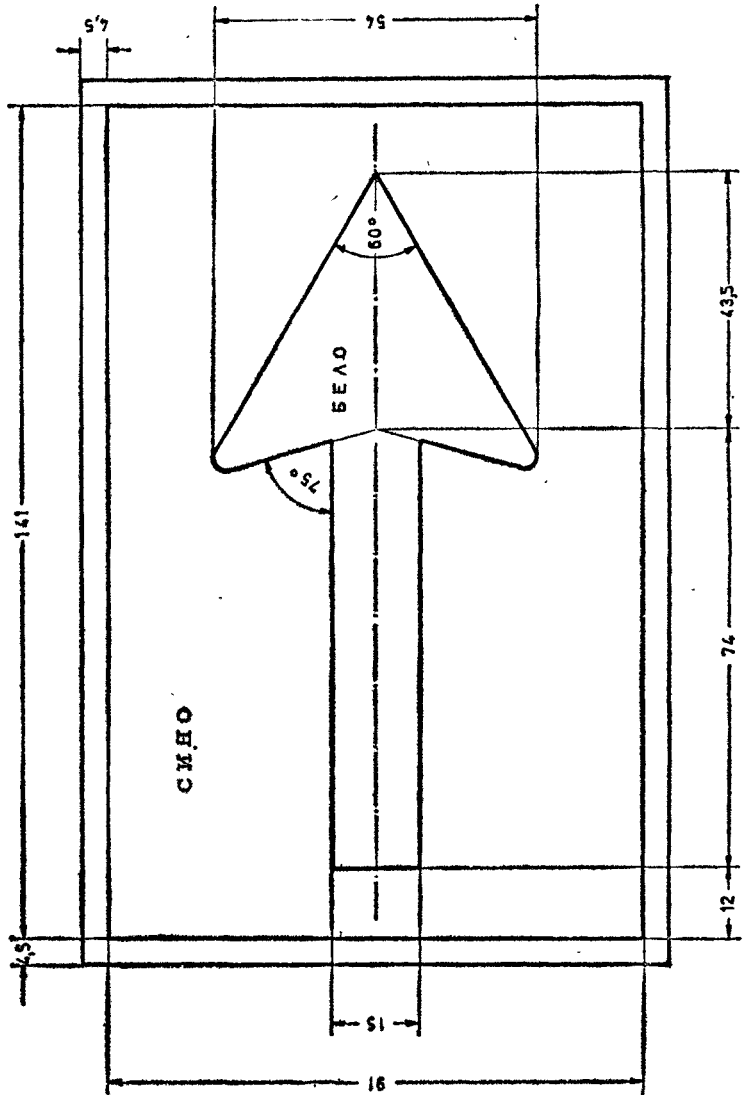

E1

Е — ЗНАЦИ ЗА ИЗВЕСТУВАЊЕ

E1 — СЛОБОДНО МИНУВАЊЕ (ОПШТ ЗНАК)

БИЛО ТАБЛА:

БИЛО ЗЕЛЕНИ СВЕТЛА



БИЛО МАТРАЧЕ СО ЗНАМЕ  
ЗЕЛЕНО-БЕЛО-СО ЗЕЛЕНА БОЈА

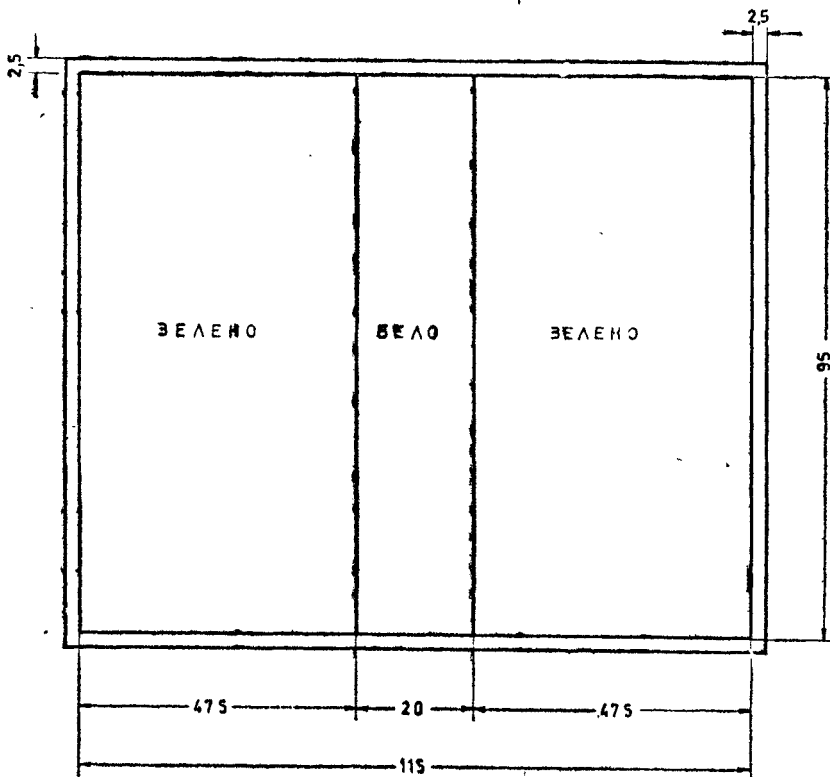
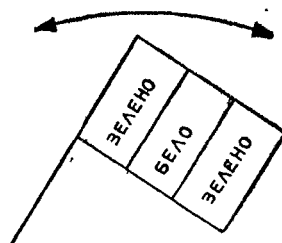

Б.2

Б.2 — ВОЗДУШЕН ВОД ПРЕКУ ПЛОВНИОТ ПАТ

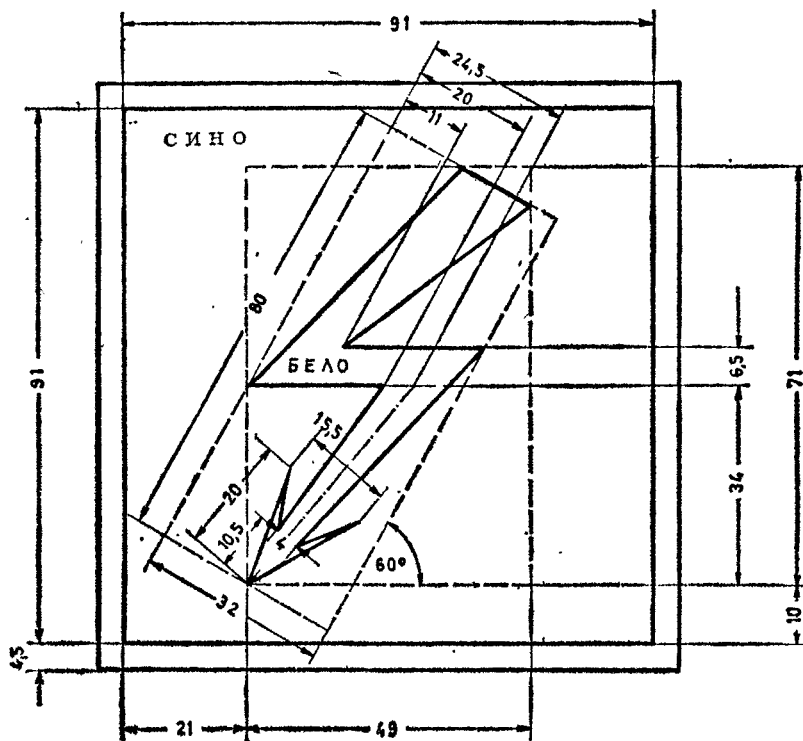

Е.3

Е.3 — БРАНА

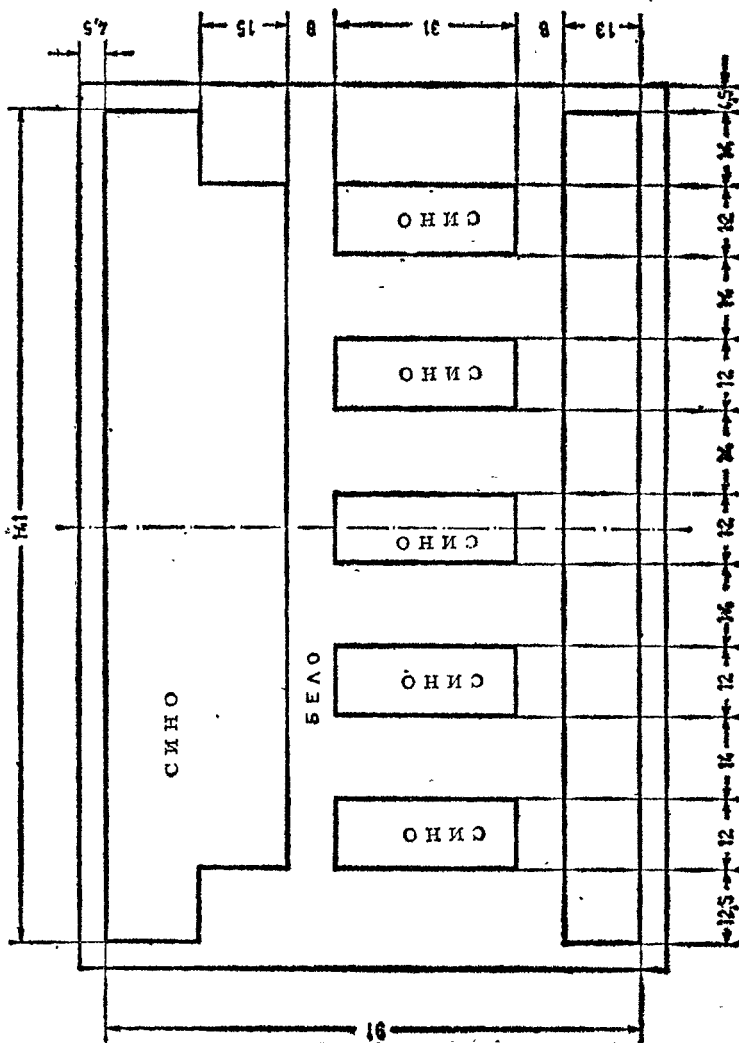

Б.4

Б.4 — СКЕЛА ШТО НЕ ПЛОГИ СЛОБОДНО

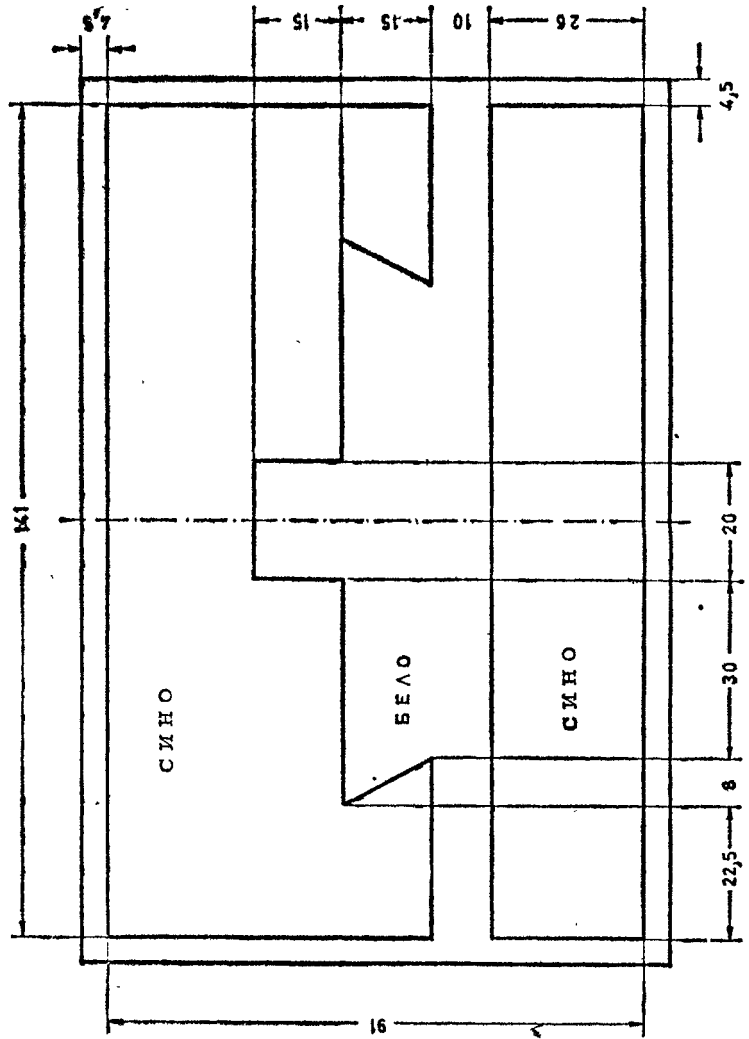

E.5

E 5 — ОПШТИ ПРЕПОРАЧАНИ МЕСТА ЗА СТОЕЊЕ НА КОИ  
 Е ДОЗВОЛЕНО СТОЕЊЕ НА КОТВА И ВРЗУВАЊЕ  
 ПОКРАЈ БРЕГОТ, НА СТРАНАТА НА ПЛОВНИОТ ПАТ  
 НА КОЈА Е ПОСТАВЕН ЗНАКОТ

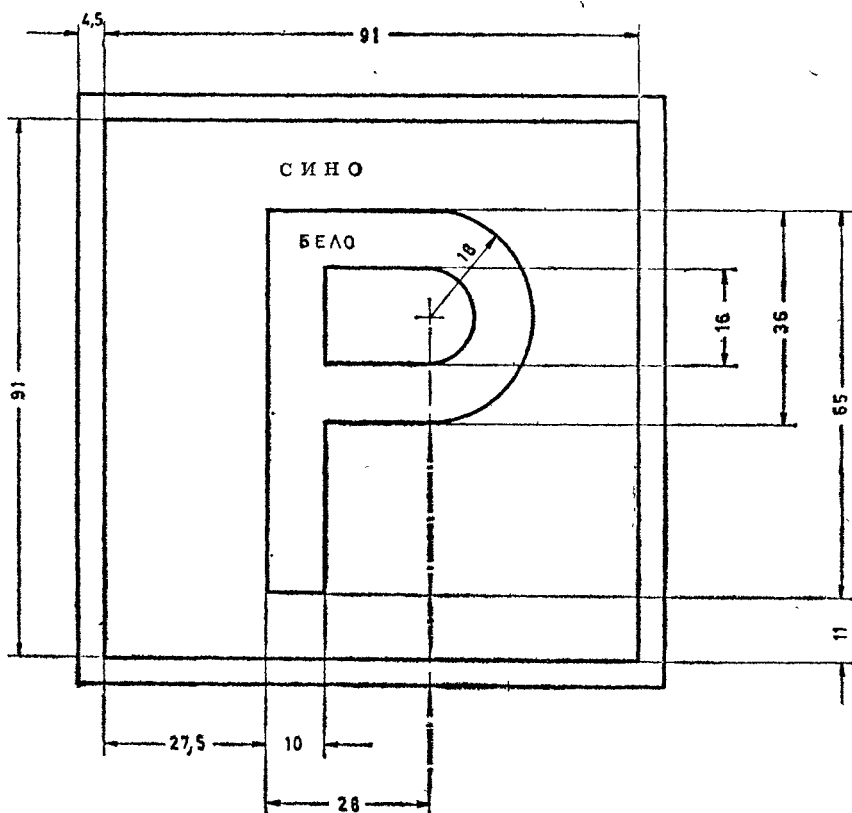

Е.5а

Е.5а) — НАЈГОЛЕМА ПИРОЧИНА НА МЕСТОТО ЗА СТОЕЊЕ  
ВО МЕТРИ

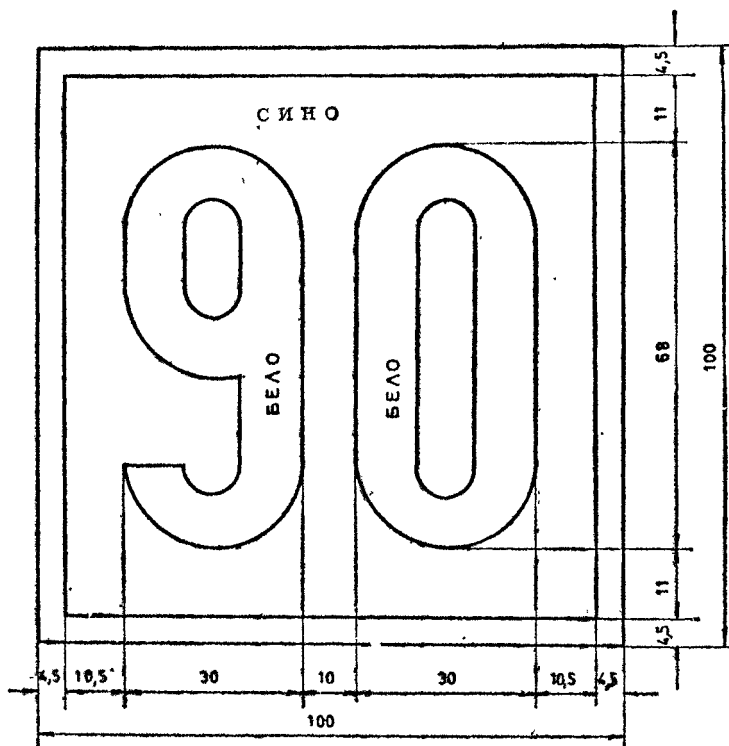



E.5b

E.5b) — НАЈГОЛЕМА ШИРОЧИНА НА МЕСТОТО ЗА СТОЕЊЕ, ИЗРАЗЕНА ВО БРОЈ НА БРОДОВИ ШТО СТОЈАТ ЕДЕН ПОКРАЈ ДРУГ

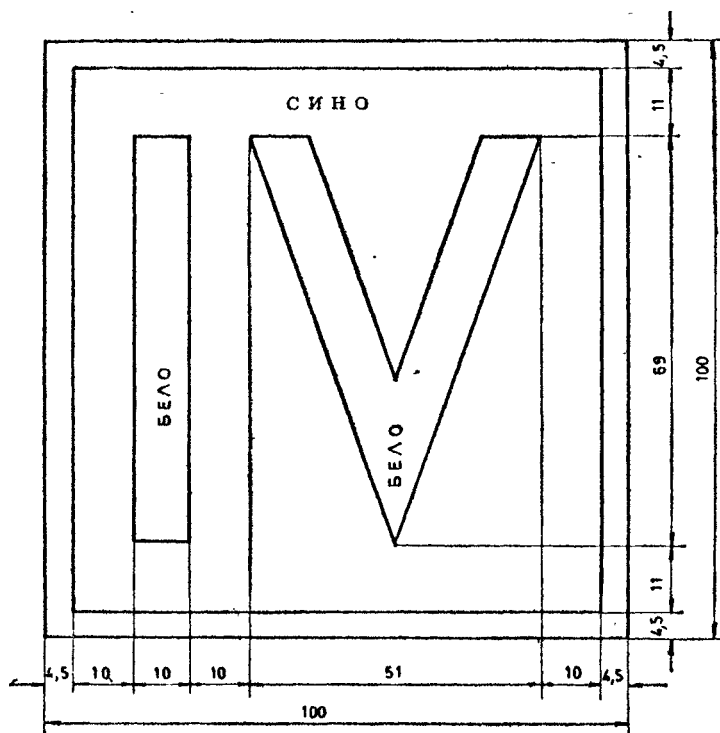

Е.6

Е6 — ОПШТИ ПРЕПОРАЧАНИ МЕСТА ЗА СТОЕЊЕ НА КОИ Е ДОЗВОЛЕНО КОТВЕЊЕ НА СТРАНАТА НА ПЛОВНИОТ ПАТ НА КОЈА Е ПОСТАВЕН ЗНАКОТ, ИЛИ ОСЛОБОДУВАЊЕ ОД ЗАБРАНА НА ВЛЕЧЕЊЕ НА КОТВИ, ЈАЖИЦА ИЛИ СЕНЦИРИ.

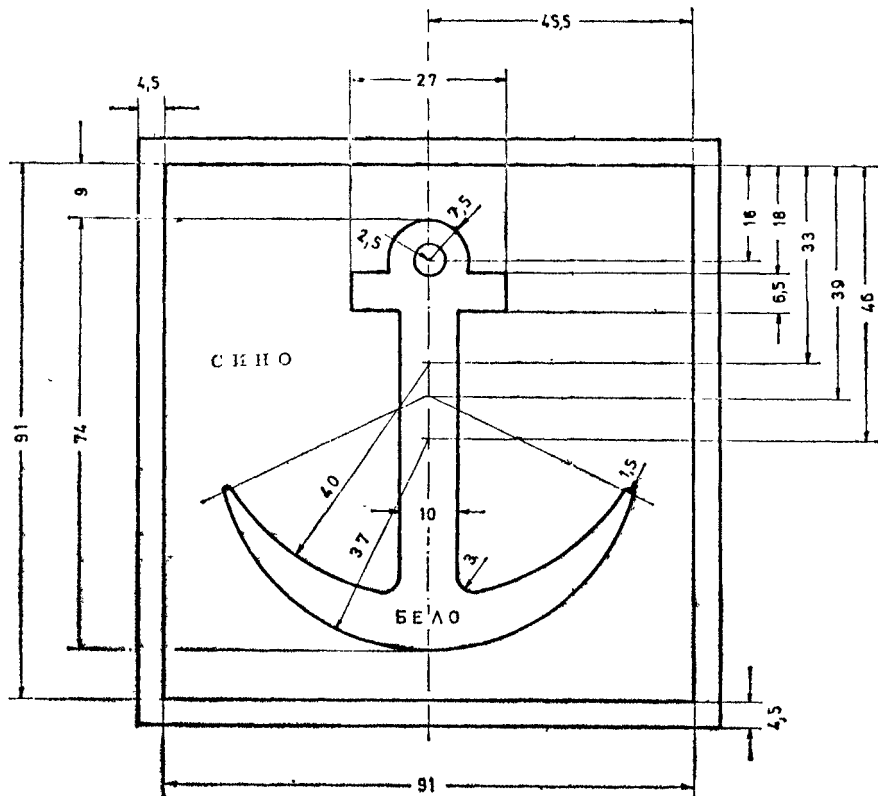

Е.7

Е.7 — ОПШТИ ПРЕПОРАЧАНИ МЕСТА ЗА СТОЕЊЕ СО ПОМОШ НА ЈАЖИЊА НА БРЕГОТ, НА СТРАНАТА НА ПЛЈСВНИОТ ПАТ НА КОЈА Е ПОСТАВЕН ЗНАКОТ.

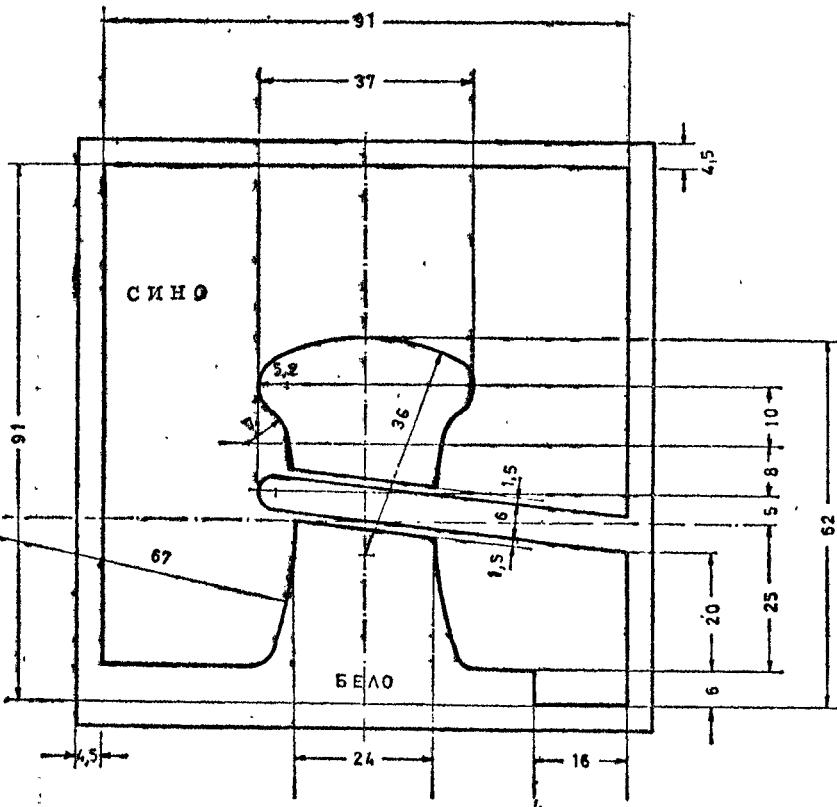

Е.8

Е.8 — ОЗНАЧУВАЊЕ НА МЕСТОТО ЗА СВРТУВАЊЕ.

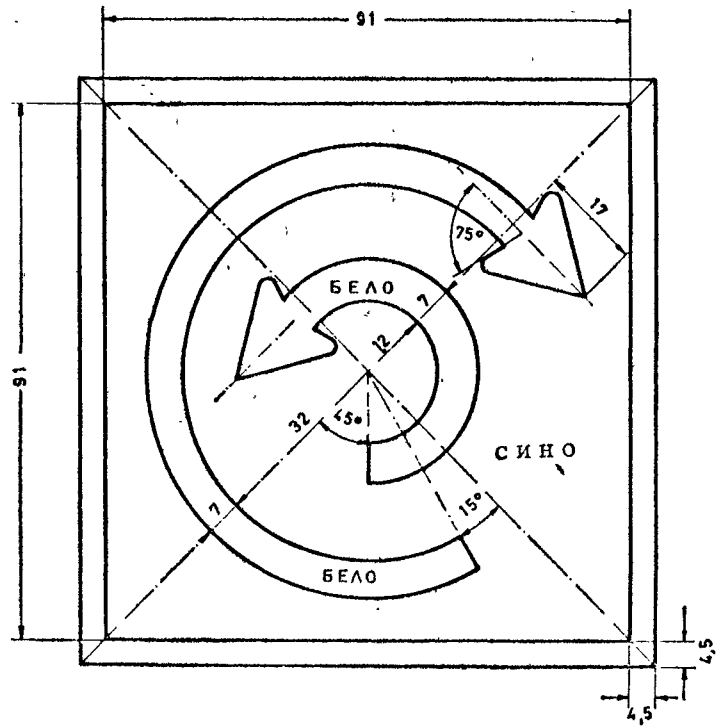

Е9

Е9 — ПЛОВНИТЕ ПАТИШТА НА КОИ СЕ НАИДУВА СЕ СМЕТААТ КАКО ПРИГОКИ НА ПЛОВНИОТ ПАТ ПО КОЈ СЕ ПЛОВИ

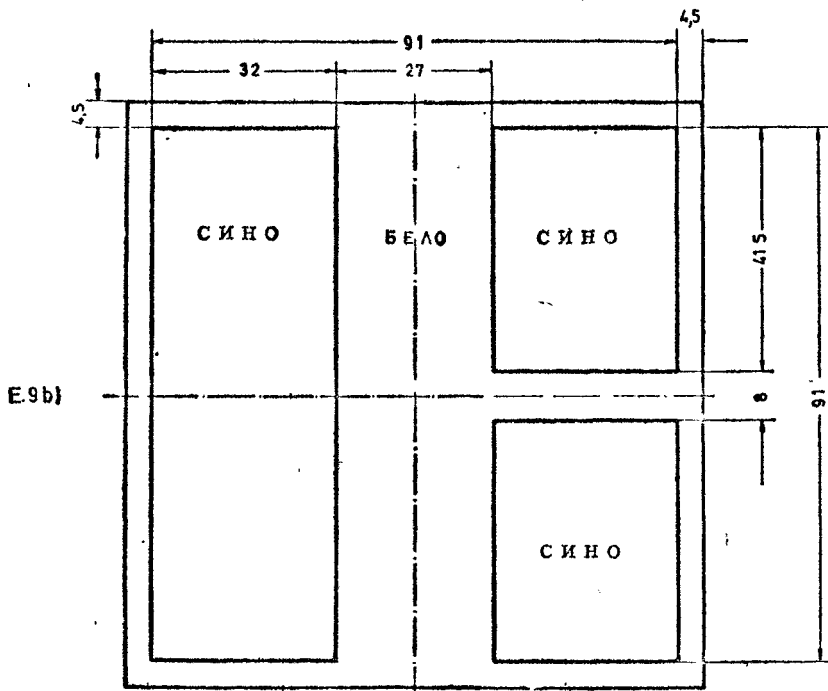
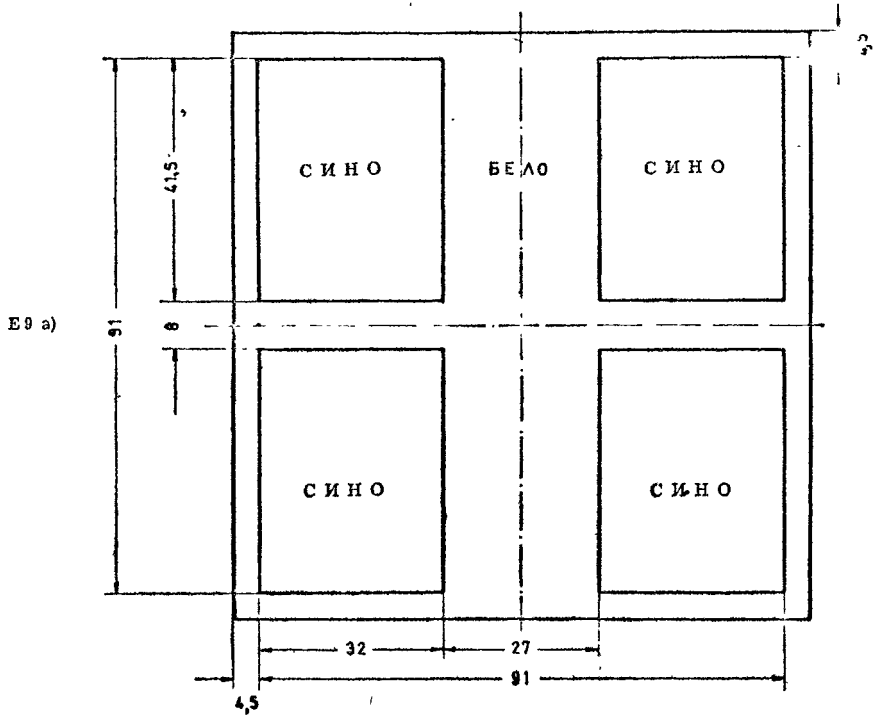

Е.10

Е.10 — ПЛОВНИОТ ПАТ ПО КОЈ СЕ ПЛОВИ СЕ СМЕТА ЗА ПРИТОКА НА ПАТОТ НА КОЈ СЕ НАИДУВА

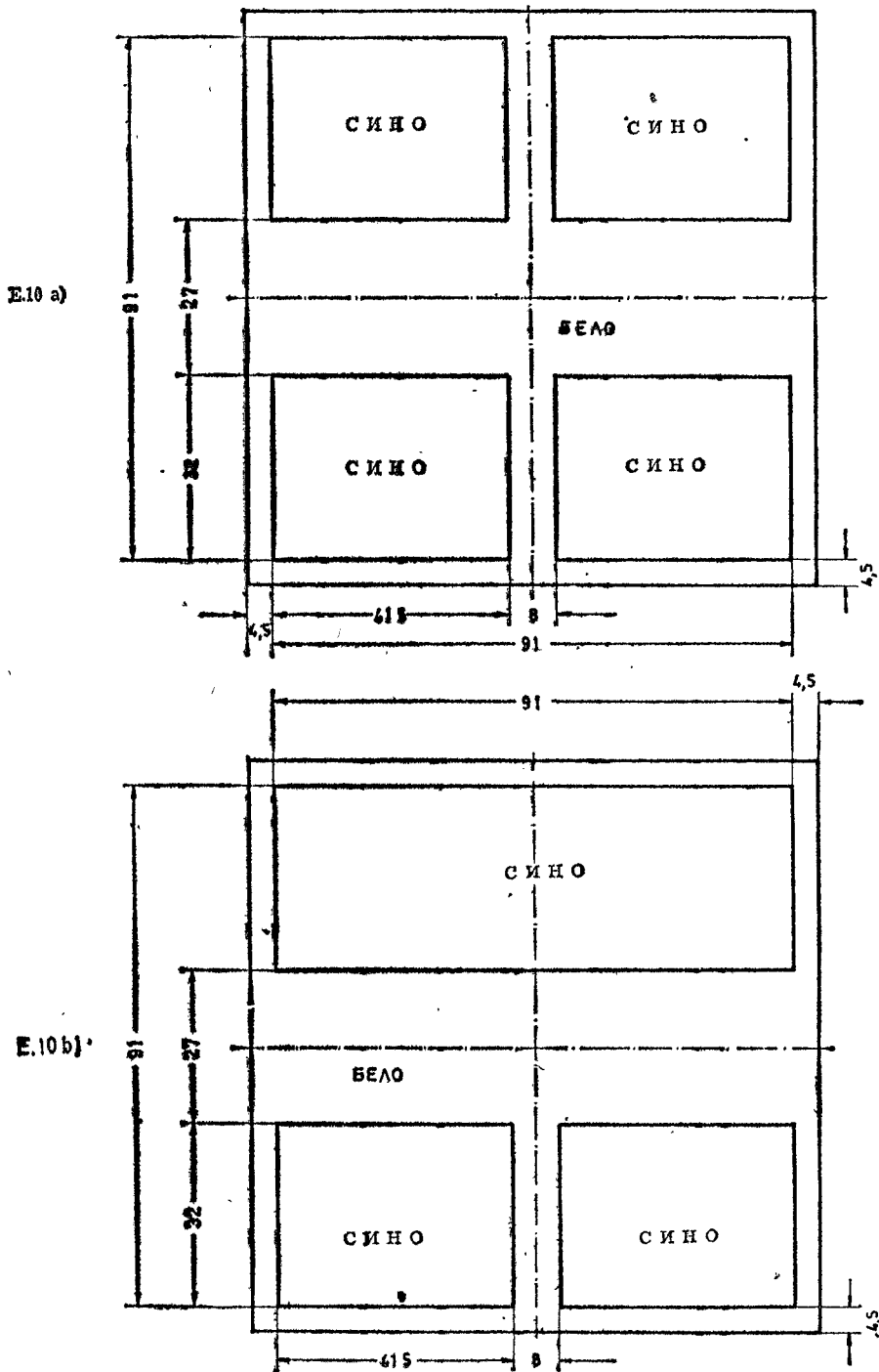

Е.11

Е.11 — ПРЕСТАНОК НА ОБВРСКАТА ШТО ВАЖИ ЗА ЕДНА  
НАСОЧА НА ПЛОВИТЕЛАТА МЕЃУ ПРЕСТАНОК НА  
НЕКОЕ ОГРАНИЧУВАЊЕ

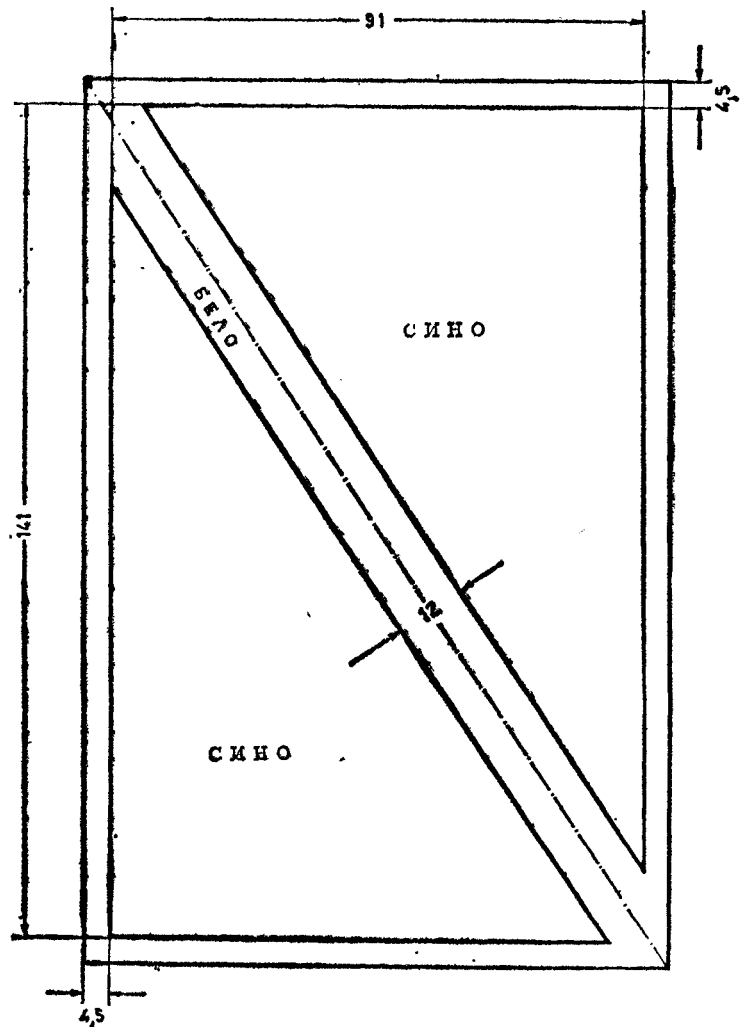

Е.12

Е.12 -- МЕСТО СО ПИВКА ВОДА ШТО Е НАМНЕТА ЗА  
БГОДАРИ

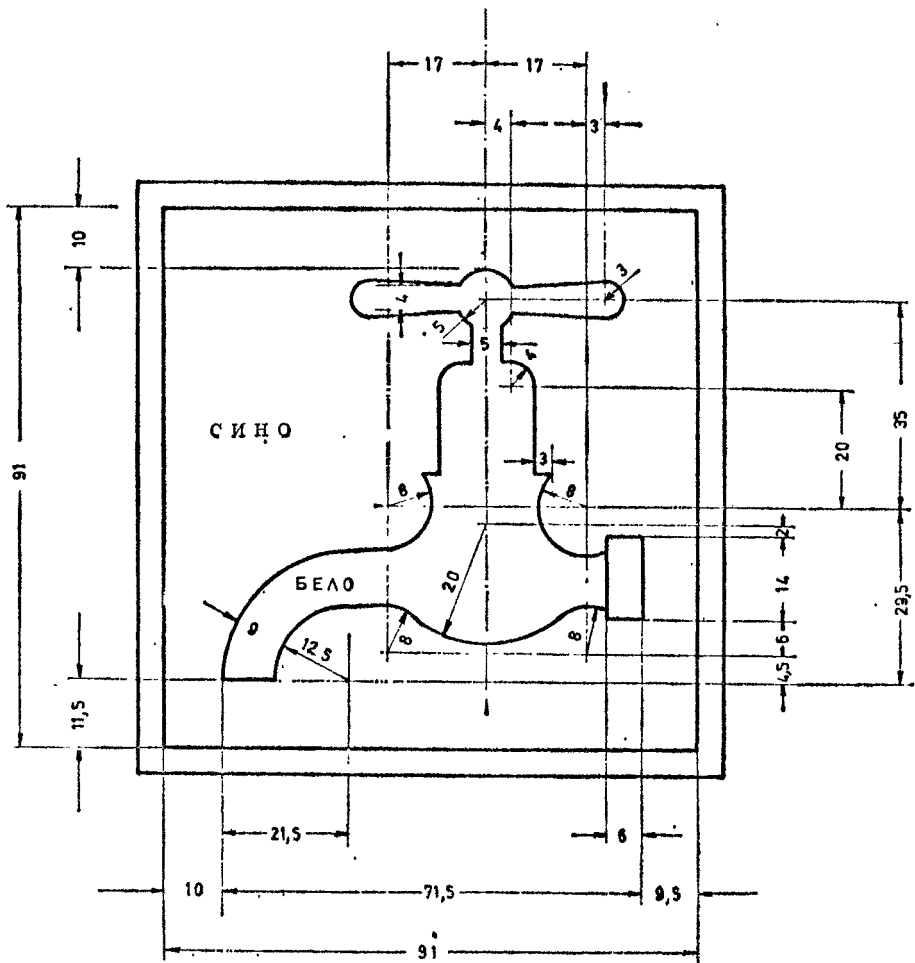



Е.13

Е.13 — ТЕЛЕФОНСКИ АПАРАТ НАМЕНЕТ ЗА ПОТРЕБИТЕ НА ПЛОВИДБАТА

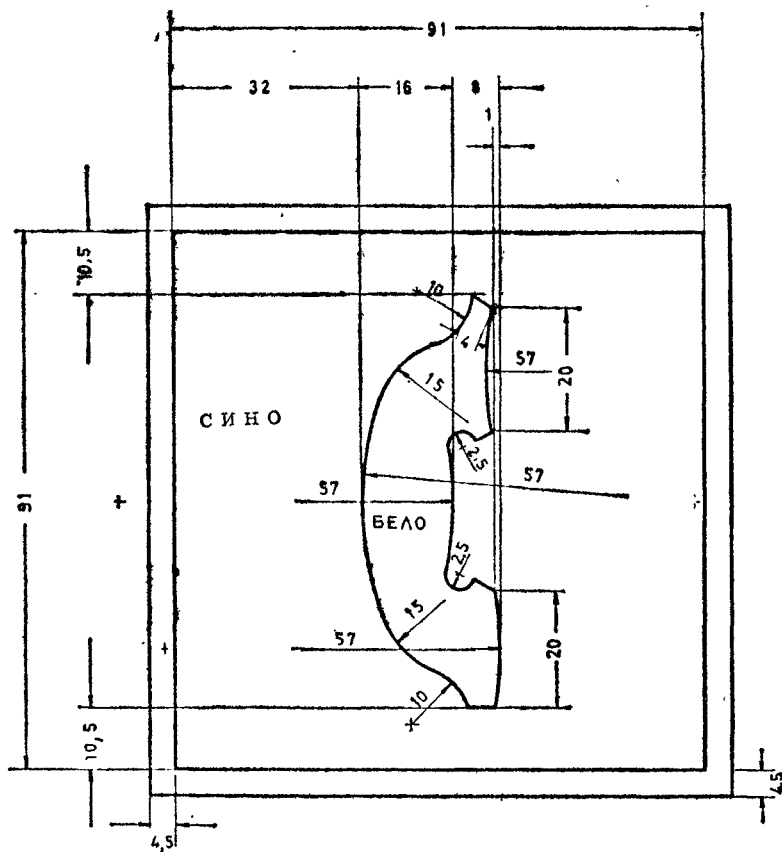

## E.14

## E.14 — ОЗНАЧУВАЊЕ НА ПЛОВИДБЕНИТЕ УСЛОВИ НА ПЛОВНИОТ ПАТ

- a) — ЕДНО ИЛИ ДВЕ ПОСТОЈАНИ БЕЛИ СВЕТЛА (ПРЕТСИГНАЛ) — „ПОСТОЈАТ ПРЕЧКИ ОД ДРУГАТА СТРАНА НА ЗНАКОТ — ЗАПРЕТЕ АКО ТОА СЕ БАРА СО ОДРЕДБИТЕ НА ПРАВИЛНИКОТ (ПРИМЕРИ: ЗАТВОРЕНА ПРЕВОДНИЦА, БРОД ДОАГА ОД СПРОТИВНАТА НАСОКА);



- b) — ЕДНО ИЛИ ДВЕ БЕЛИ СВЕТЛА СО ПРЕКИНИ (ПРЕТСИГНАЛ)  
— „МОЖЕТЕ ДА ЈА ПРОДОЛЖИТЕ ПЛОВИДБАТА“ (ПРИМЕРИ: ПРЕВОДНИЦА ОТВОРЕНА, НЕМА БРОД ОД СПРОТИВНАГА НАСОКА)



Е.15

Е.15 — ОДОВРЕНА ПЛОВИДБА СО БРОДОВИ СО СОПСТВЕН  
ПОГОН

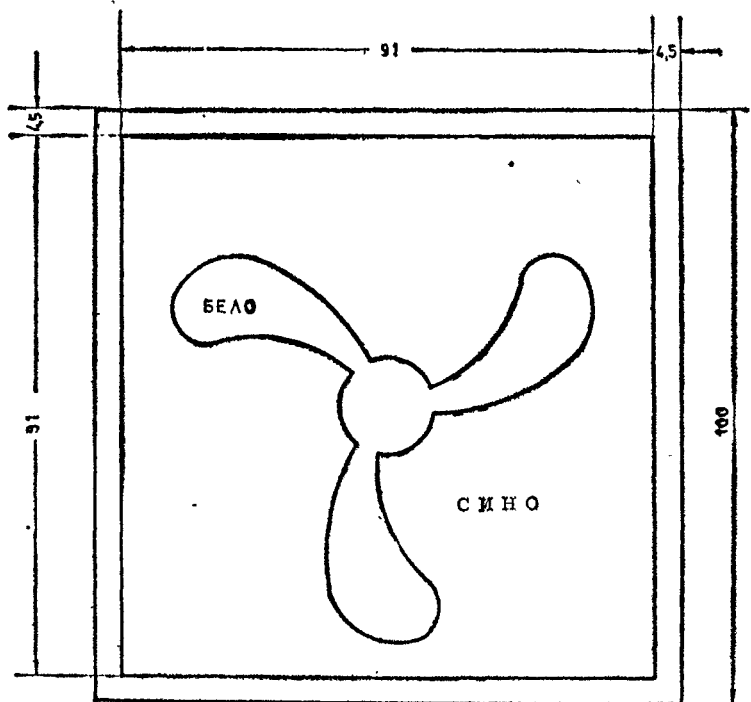

Е.16

Е 16 — ОПШТО ОДОВРЕНИЕ ЗА ПЛОВИДБА СО СПОРТСКИ  
БРОДОВИ И СО БРОДОВИ ЗА РАЗНОЦДА



Е.17

Е.17 — ОДОВРЕНО СКИМАЊЕ НА ВОДА

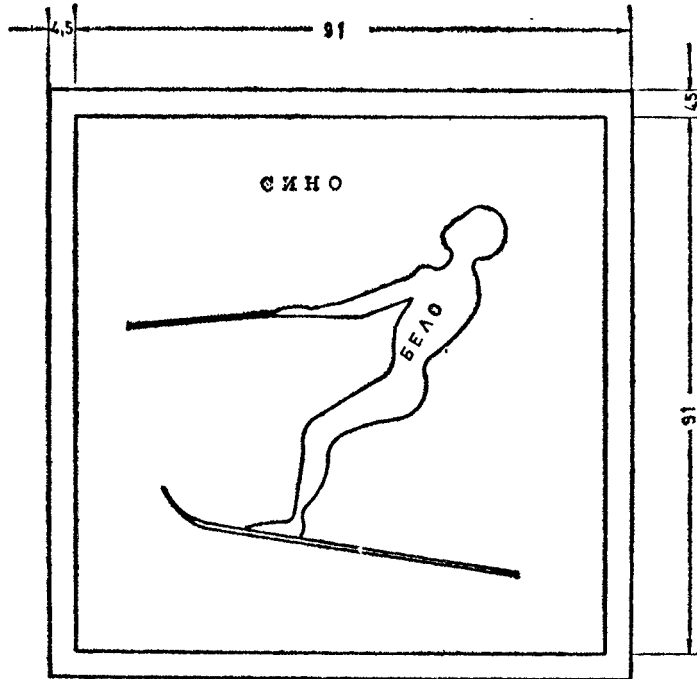

Б.18

Б.18 — ОДОБРЕНА ПЛОВИДВА СО ЕДРИЛИЦИ

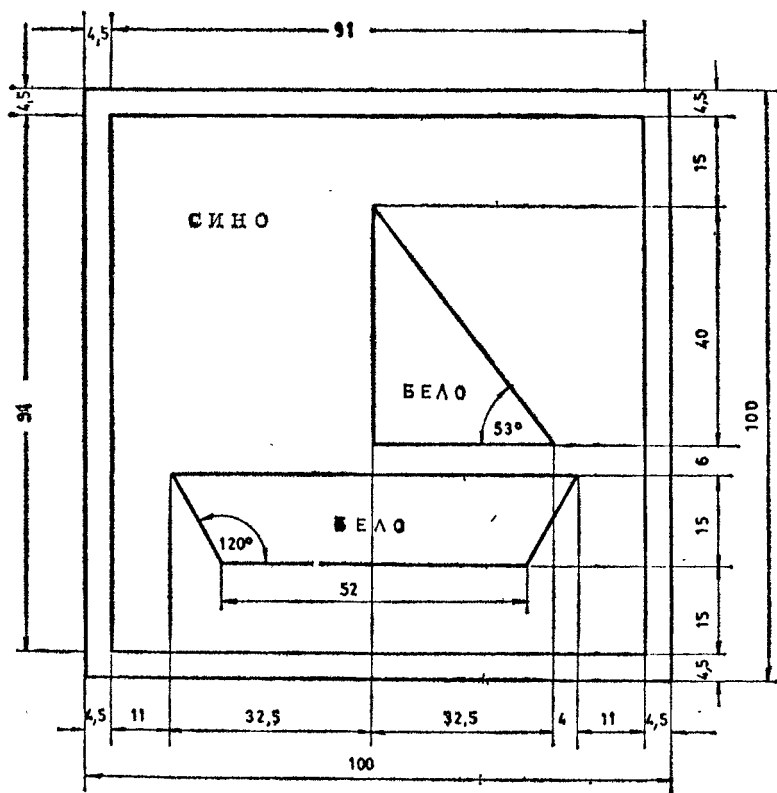

Е.19

Е.19 — ОДОБРЕНА ПЛОВИДБА СО ЧАМЦИ НА ВЕСЛА

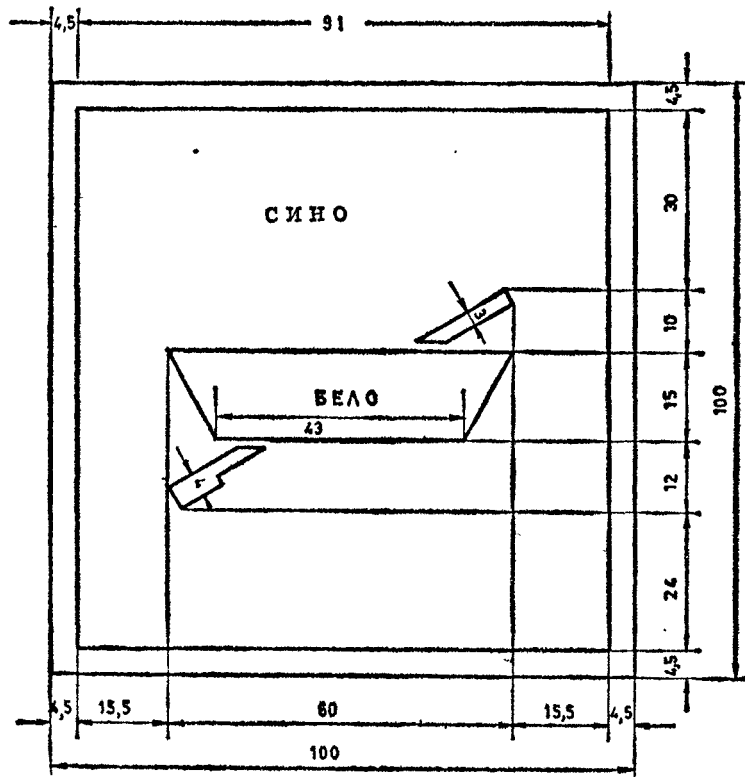

## Е — ЗНАЦИ ЗА ОБЕЛЕЖУВАЊЕ НА ПОСЕБНИТЕ МЕСТА ЗА СТОЕЊЕ

НА БРОДОВИТЕ ИМ Е ДОЗВОЛЕНО ДА СТОЈАТ НА ПОСЕБНИ МЕСТА ЗА СТОЕЊЕ (НА КОТВА ИЛИ ВРЗАНИ ПОКРАЈ БРЕГОТ), НА СТРАНАТА НА ПЛОВНИОТ ПАТ НА КОЈА Е ПОСТАВЕН ЗНАКОТ И ИСКЛУЧИТЕЛНО НА МЕСТАТА ШТО СЕ РЕЗЕРВИРАНИ И ОПРЕДЕЛЕНИ ЗА СТОЕЊЕ

### Е.1

Е.1 — БРОДОВИ БЕЗ ЕКИПАЖ, ИСКЛУЧУВАЈКИ ГИ БРОДОВИТЕ ШТО СЕ ДОЛЖНИ ДА НОСАТ ДЕЊЕ СИН ИЛИ ЦРВЕН КОНУС.

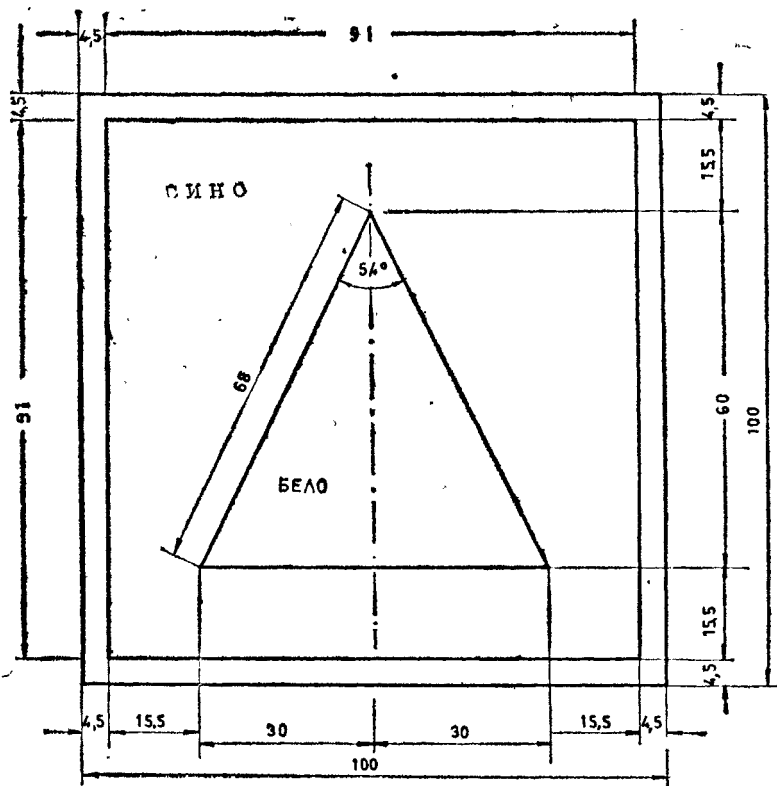



F2

F2 — БРОВОИ БЕЗ ЕКИПАЖ ШТО СЕ ДОЛЖИИ ДА ИМАТ ДЕЊЕ СИИ КОНУС

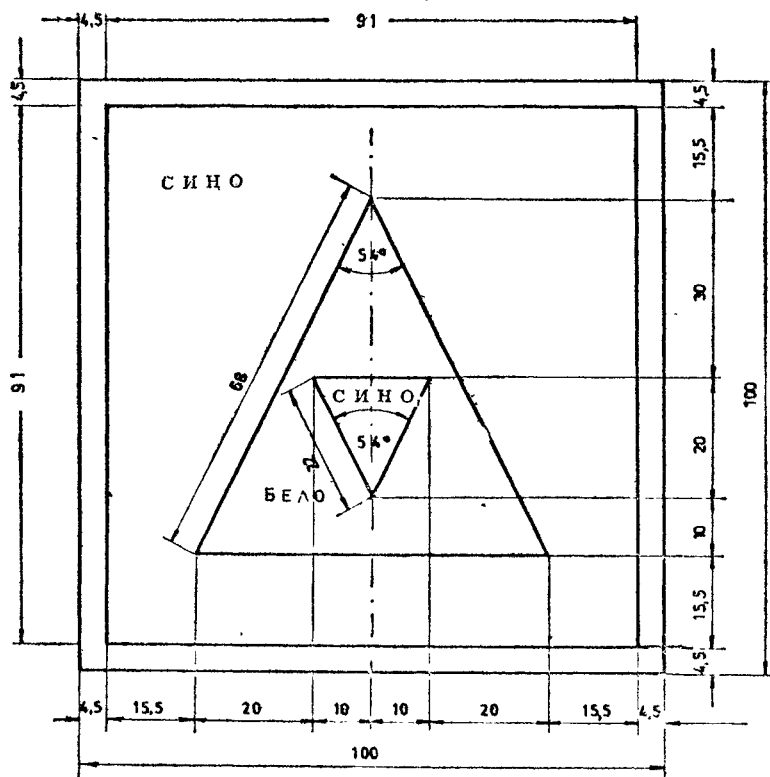

F.3

F.3 — БРОДОВИ БЕЗ ЕКИПАЖ ШТО СЕ ДОЛЖИИ ДА НО-САТ ДЕНЕ ЦРВЕН КОПУС

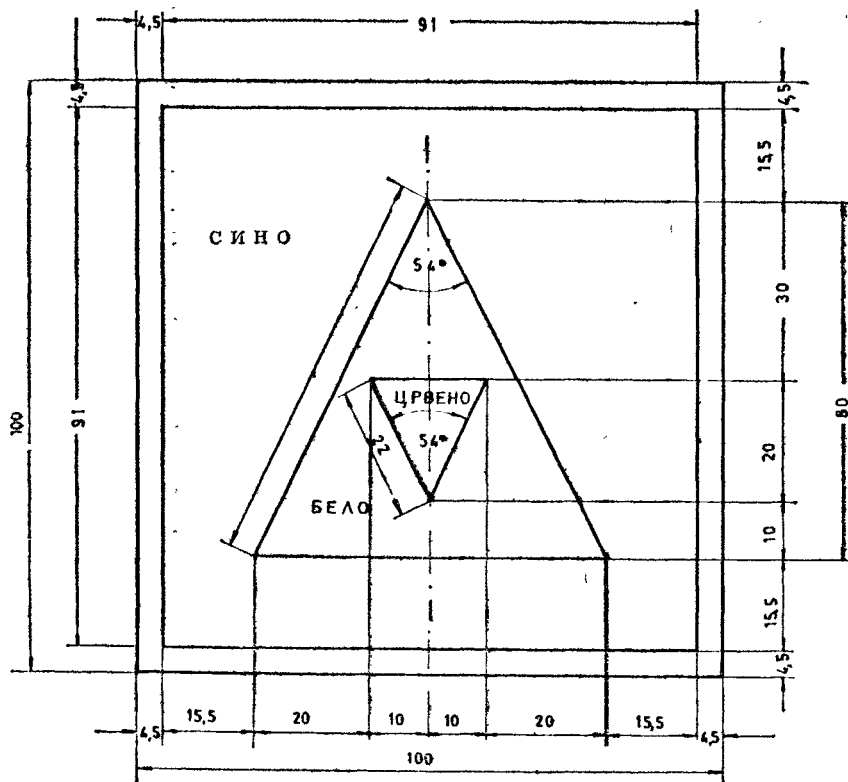

F.4

F.4 — БРОДОВИ СО ЕКИПАЖ ИСКЛУЧУВАЈЌИТИ БРОДОВИТЕ ШТО СЕ ДОЛЖНИ ДА НОСАТ ДЕЊЕ СИИ ИЛИ ЦРВЕН КОНУС

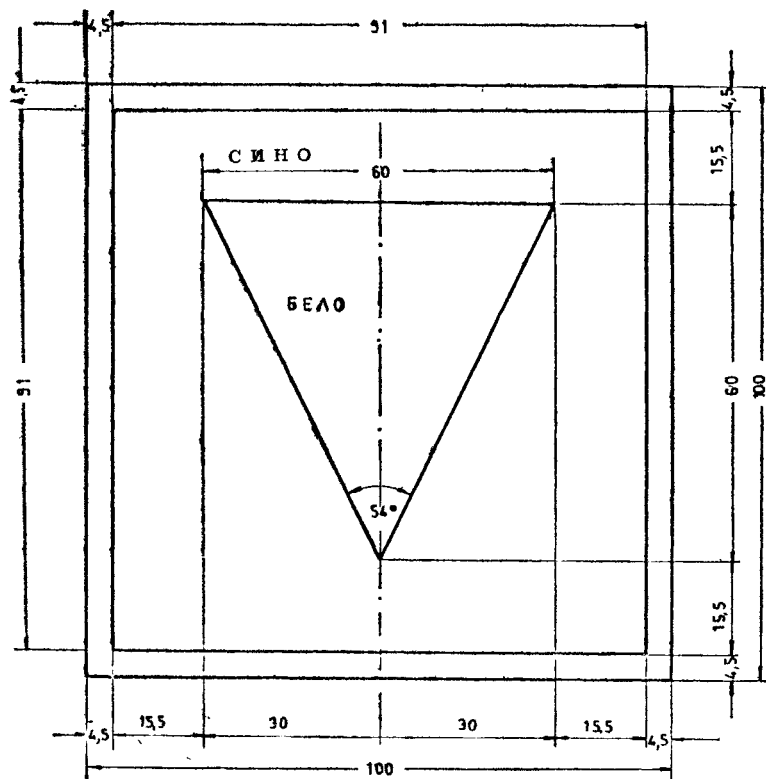

F.5

F.5 — БРОДОВИ СО ЕКИПАЖ ШТО СЕ ДОЛЖНИ ДА НО-САТ ДЕЊЕ СИН КОНУС

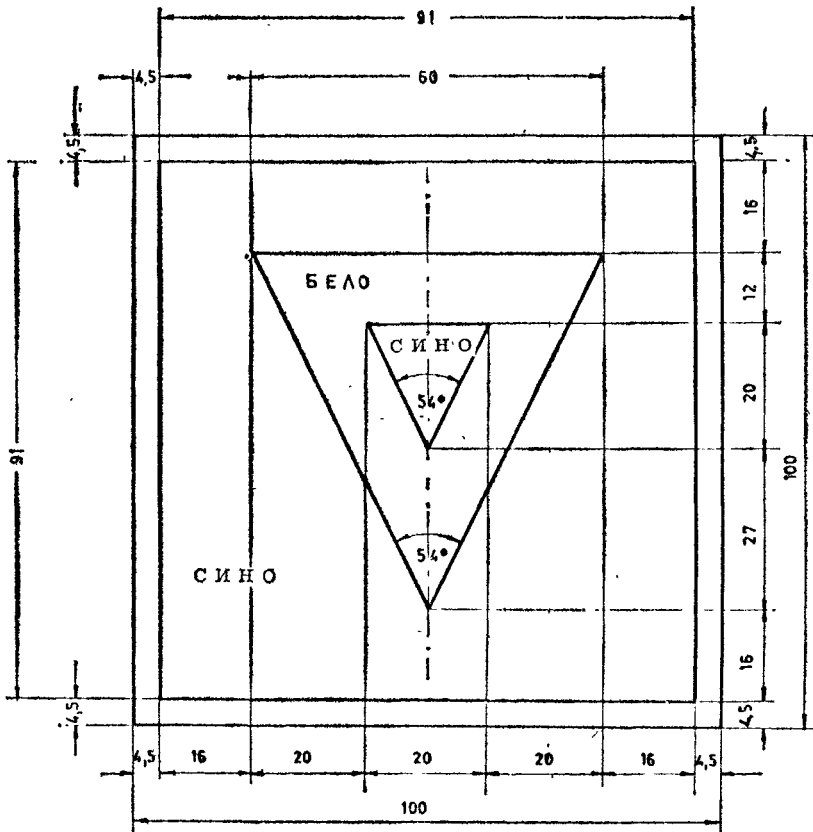

F.6

F.6 — БРОДОВИ СО ЕКИПАЖ ИЛИ СЕ ДОЛЖНИ ДА НОСАТ ДЕЊЕ ЦРВЕН КОНУС

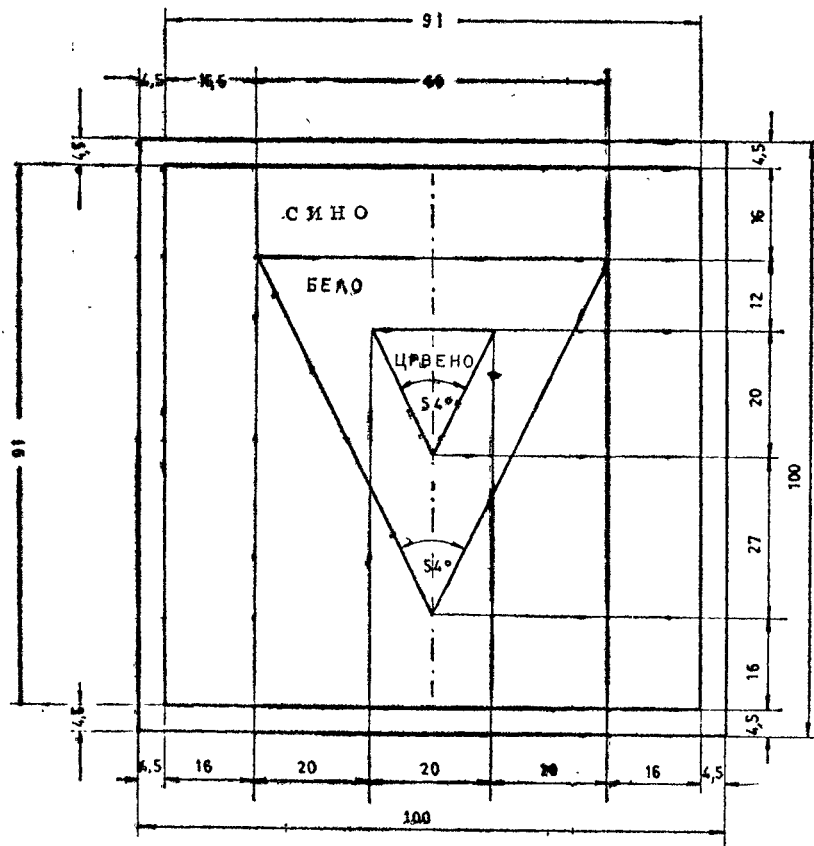

F.7

F.7 — БРОДОВИ СО ЕКИПАЖ И БЕЗ ЕКИПАЖ ИСКЛУЧУВАЈКИ ИЛИ БРОДОВИТЕ ШТО СЕ ДОЛЖНИ ДА НОСАТ ДЕЌЕ СИН ИЛИ ЦРВЕН КОНУС

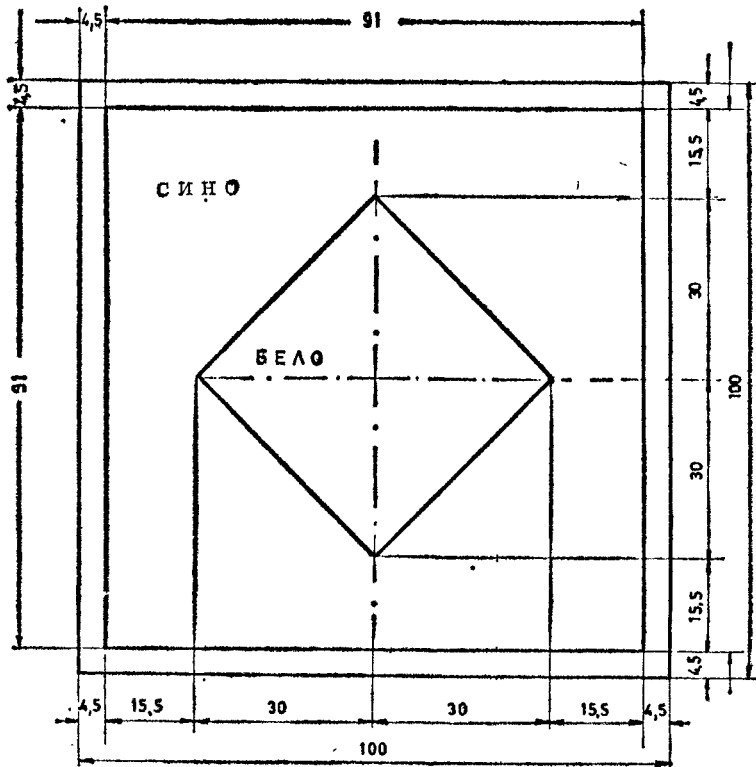

F 8

F 8 — БРОДОВИ СО ЕКИПАЖ И БЕЗ ЕКИПАЖ ШТО СЕ,  
ДОЛЖНИ ДА НОСАТ ДЕЊЕ СИН КОЛУС

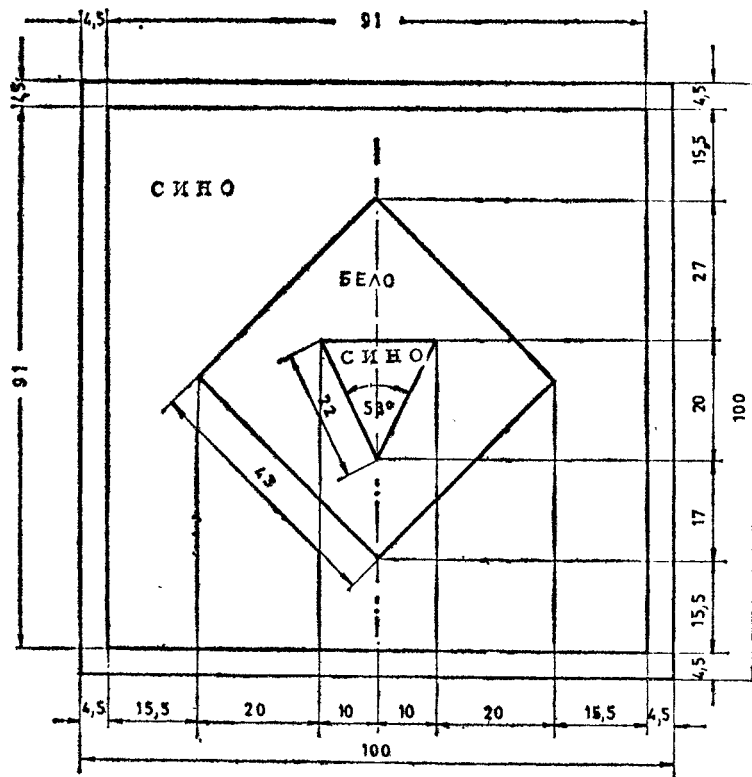

Ф.9

Ф.9 — БРОДОВИ СО ЕКИПАЖ И БЕЗ ЕКИПАЖ ШТО СЕ ДОЛЖНИ ДА НОСАТ ДЕЊЕ ЦРВЕН КОНУС

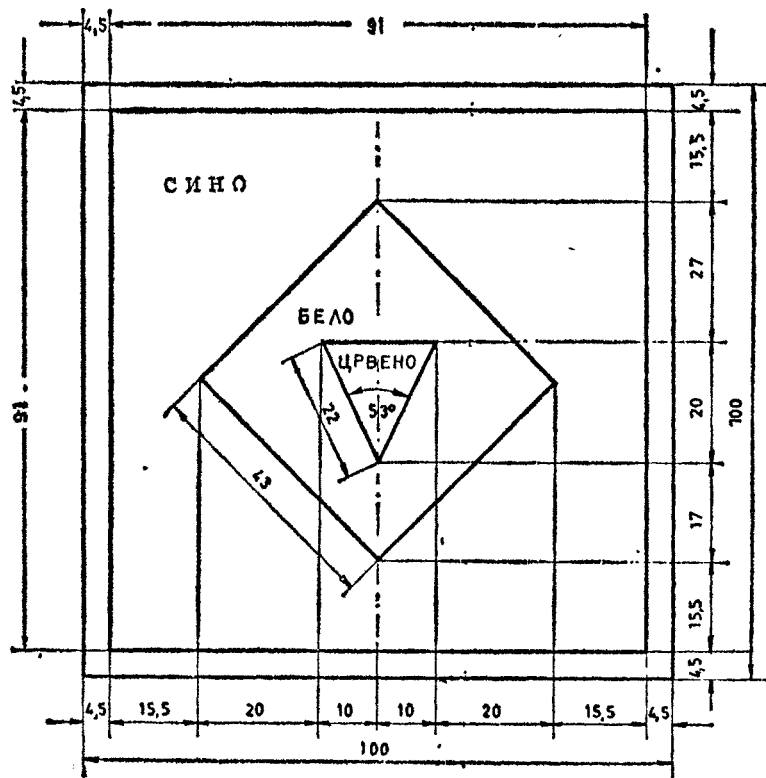



**G. — ЗНАЦИ ЗА РЕГУЛИРАЊЕ НА ДВИЖЕЊЕТО НА БРОДОВИТЕ НА ПОДРАЧЈЕТО НА ВЛЕЗОТ И ИЗЛЕЗОТ ОД ПРИСТАНИШНИТЕ БАЗЕНИ, ПЛОВНИТЕ ПРИТОКИ И КАНАЛИ (во натамошниот текст: спореден пловен пат)**

**G.1a)**

**G.1 — ЗНАЦИ ЗА РЕГУЛИРАЊЕ НА ВЛЕГУВАЊЕТО НА БРОДОВИТЕ ВО СПОРЕДЕН ПЛОВЕН ПАТ**  
**в) ПРИВРЕМЕНА ЗАБРАНА НА ВЛЕГУВАЊЕТО ВО СПОРЕДЕН ПЛОВЕН ПАТ. БРОДОВИТЕ ШТО САКААТ ДА ВПЛОВАТ ВО СПОРЕДЕН ПЛОВЕН ПАТ МОРААТ ДА СОЧЕКААТ НА МЕСТАТА ШТО СЕ ОПРЕДЕЛЕНИ ЗА ТАА ЦЕЛ И НЕ СМЕАТ ДА ГИ СМЕКАВААТ БРОДОВИТЕ ШТО ИСПЛОВУВААТ.**

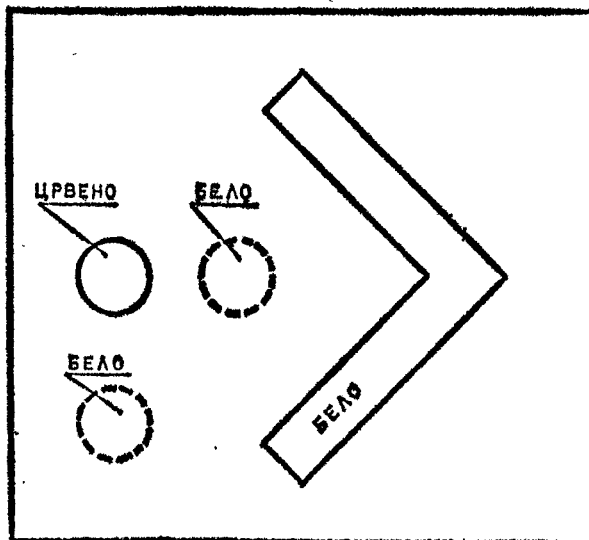

G.1.b)

b) ПОДОЛГА ЗАБРАНА НА ВЛЕГУВАЊЕТО ВО СПОРЕДЕН ПЛОВЕН ПАТ. ВРОДОВИТЕ ШТО САКААТ ДА ВПЛОВАТ ВО СПОРЕДЕН ПЛОВЕН ПАТ МОРААТ ДА БАРААТ ИЗВЕСТУВАЊЕ.

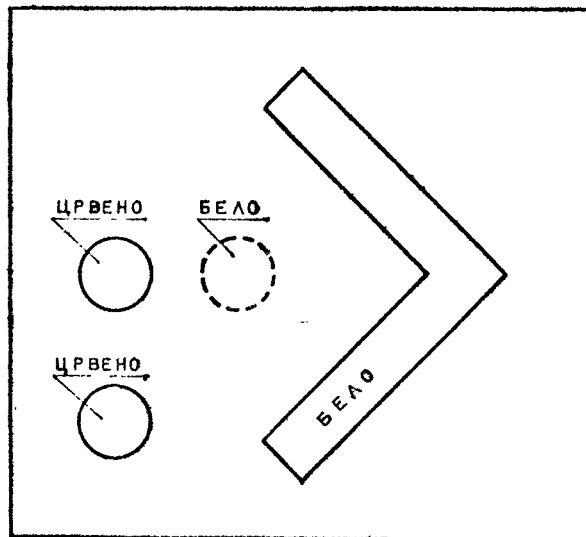

G.1.c)

с) ДОЗВОЛЕНО ВЛЕГУВАЊЕ ВО СПОРЕДЕН ПЛОВЕН  
ПА1

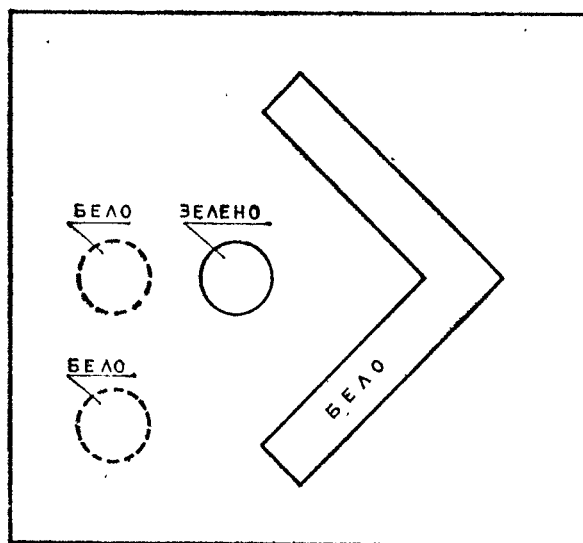

G.2-a)

G.2 — ПРЕТСИГНАЛИ ЗА РЕГУЛИРАЊЕ НА ПРИСТАПОТ ДО  
ВЛЕЗОТ ВО СПОРЕДНИОТ ПЛОВЕН ПАТ.

a) БРОДОВИТЕ ИШТО САКААТ ДА ВПЛОБАТ ВО СПО-  
РЕДЕН ПЛОВЕН ПАТ МОЖАТ ДА ПРИЈДАТ САМО  
ДО ОВОЈ ЗНАК.

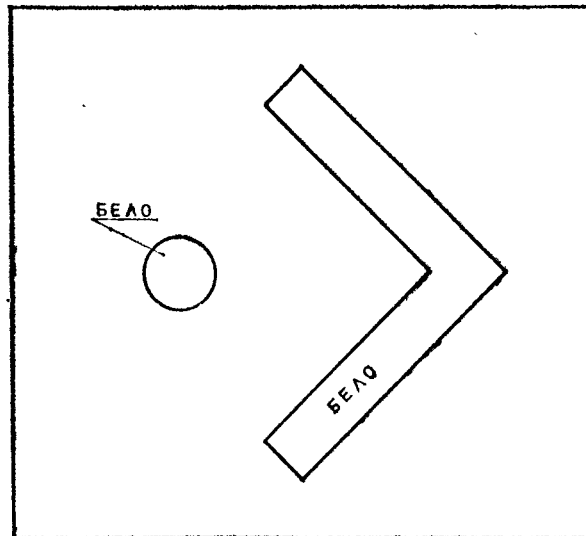

G 2 - b)

b) БРОДОВИТЕ ИШТО САКААТ ДА ВПЛОВАТ ВО СПОРЕДЕН ПЛОВЕН ПАТ МОЖАТ ДА ЈА ПРОДОЛЖАТ ПЛОВИДГАТА ДО ВЛЕЗОТ ВО СПОРЕДНИОТ ПЛОВЕН ПАТ.

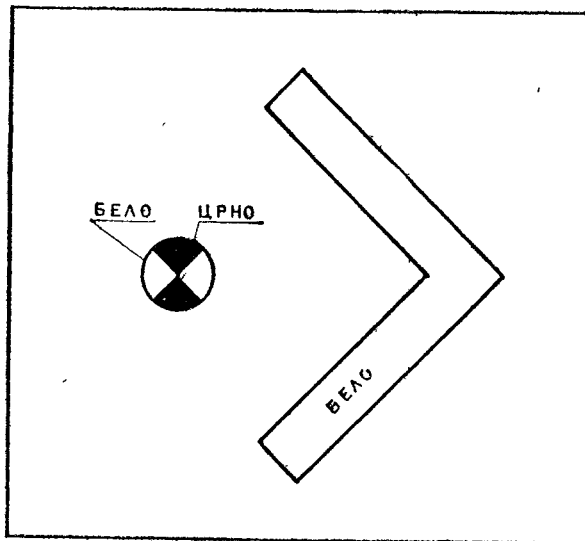

G.3

**ЗНАЦИ ЗА РЕГУЛИРАЊЕ НА ИСПЛОВУВАЊЕТО  
НА БРОДОВИТЕ ОД СПОРЕДНИОТ ПЛОВЕН  
ПАТ.**

- а) ПРИВРЕМЕНА ЗАБРАНА НА ИСПЛОВУВАЊЕТО ОД  
СПОРЕДНИОТ ПЛОВЕН ПАТ. БРОДОВИТЕ ШТО СА-  
КААТ ДА ИСПЛОВАТ МОРААТ ДА ЧЕКААТ НА ПО-  
ГОДНО МЕСТО, А ПРИТОА ДА НЕ ГО СМЕКАВААТ  
ДВИЖЕЊЕТО НА БРОДОВИТЕ ШТО ВИПЛОВУВААТ  
ВО СПОРЕДНИОТ ПЛОВЕН ПАТ.

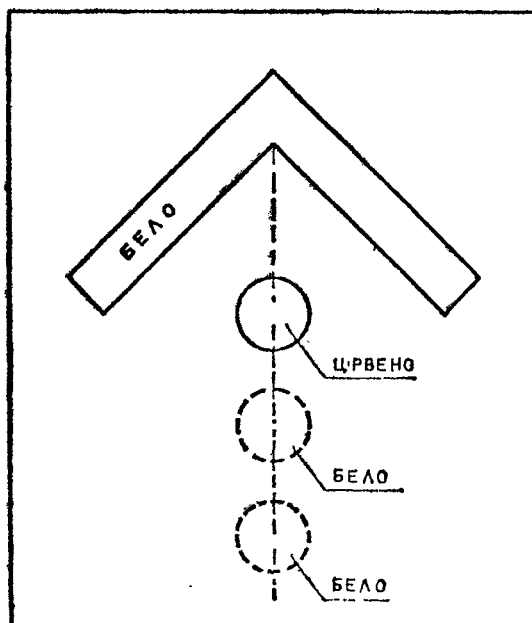

G.3-b)

b) ПОДОЛГА ЗАБРАНА НА ИСПЛОВУВАЊЕТО ОД СПОРЕДНИОТ ЦЛОВЕН ПАТ. БРОДОВИТЕ ШТО САКААТ ДА ИСПЛОВАТ МОРААТ ДА ПОБАРААТ ИЗВЕСТУВАЊЕ.

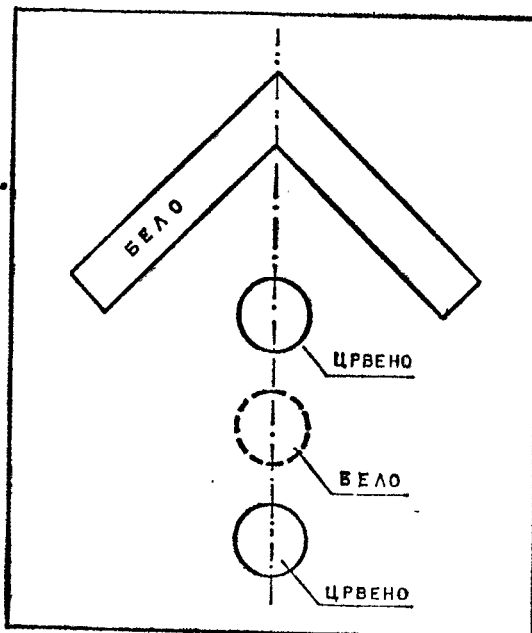

G.3 -c)

c) ОДОБРЕНО ИСПЛОВУВАЊЕ ОД СПОРЕДНИОТ ПЛОВЕН ПАТ.

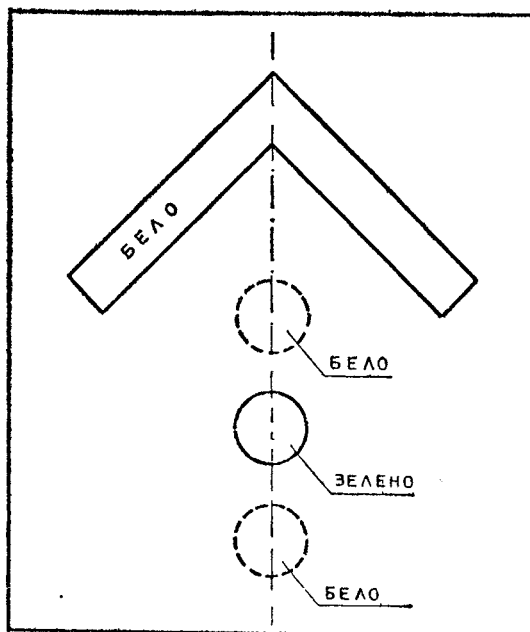



G.4

ПРЕТСИГНАЛИ ЗА РЕГУЛИРАЊЕ НА ПРИСТАПОТ ДО ИЗЛЕЗОТ ОД  
СПОРЕДНИОТ ПЛОВЕЦ ПАТ

- а) БРОДОВИТЕ ШТО САКААТ ДА ИСПЛОВАТ ОД СПОРЕДНИОТ ПЛОВЕЦ ПАТ МОЖАТ ДА ПРИЈДАТ САМО ДО ОВОЈ ЗНАК

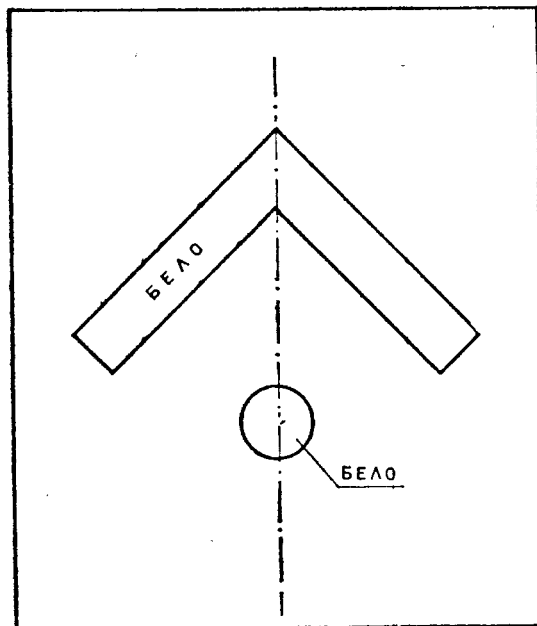

G.4-b)

b) БРОДОВИТЕ ШТО САКААТ ДА ИСПЛОВАТ ОД СПОРЕДНИОТ ПЛОВЕН ПАТ МОЖАТ ДА ЈА ПРОДОЛЖАТ ПЛОВИДБАТА ДО ИЗЛЕЗОТ ОД СПОРЕДНИОТ ПЛОВЕН ПАТ.

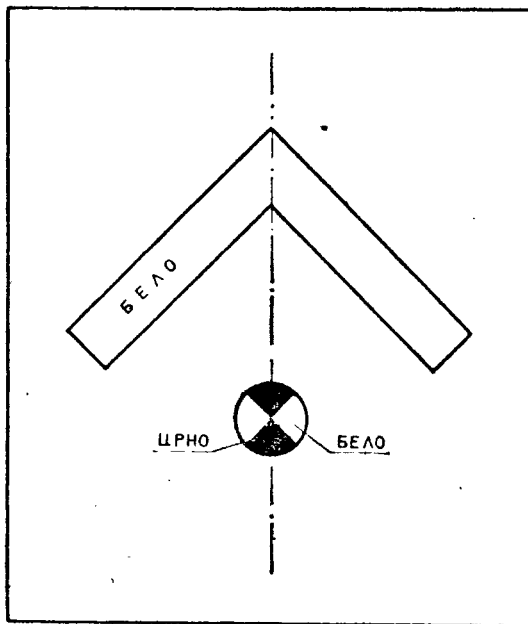

**ДЕЛ II — ПОМОШНИ ЗНАЦИ**

ГЛАВНИТЕ ЗНАЦИ (ВИДИ ДЕЛ I) МОЖАТ ДА СЕ ДОПОЛНАТ СО СЛЕДНИТЕ ПОМОШНИ ЗНАЦИ:

1. ДОПОЛНИТЕЛНА ТАБЛИЦА ШТО ГО ОЗНАЧУВА РАСТОЈАНИЕТО ДО МЕСТОТО НА КОЕ СЕ ПРИМЕНУВА ОДРЕДБАТА ИЛИ ОСОБЕНОСТА ШТО ЈА ОЗНАЧУВА ГЛАВНИОТ ЗНАК.

ДОПОЛНИТЕЛНИТЕ ТАБЛИЦИ СЕ ПОСТАВУВААТ НАД ГЛАВНИОТ ЗНАК.

ПРИМЕР:

ЗАПИРАЊЕ ПО 1000 m.

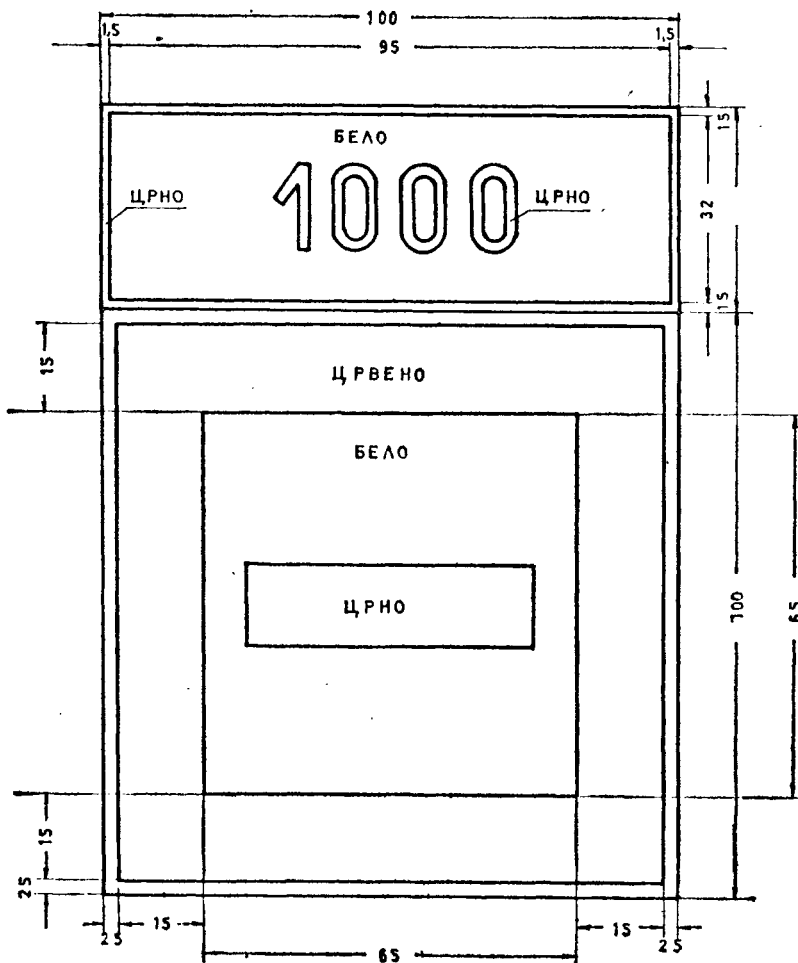

ПРИМЕР:

СКЕЛЕ ОДДАЛЕЧЕНО 1500 м.

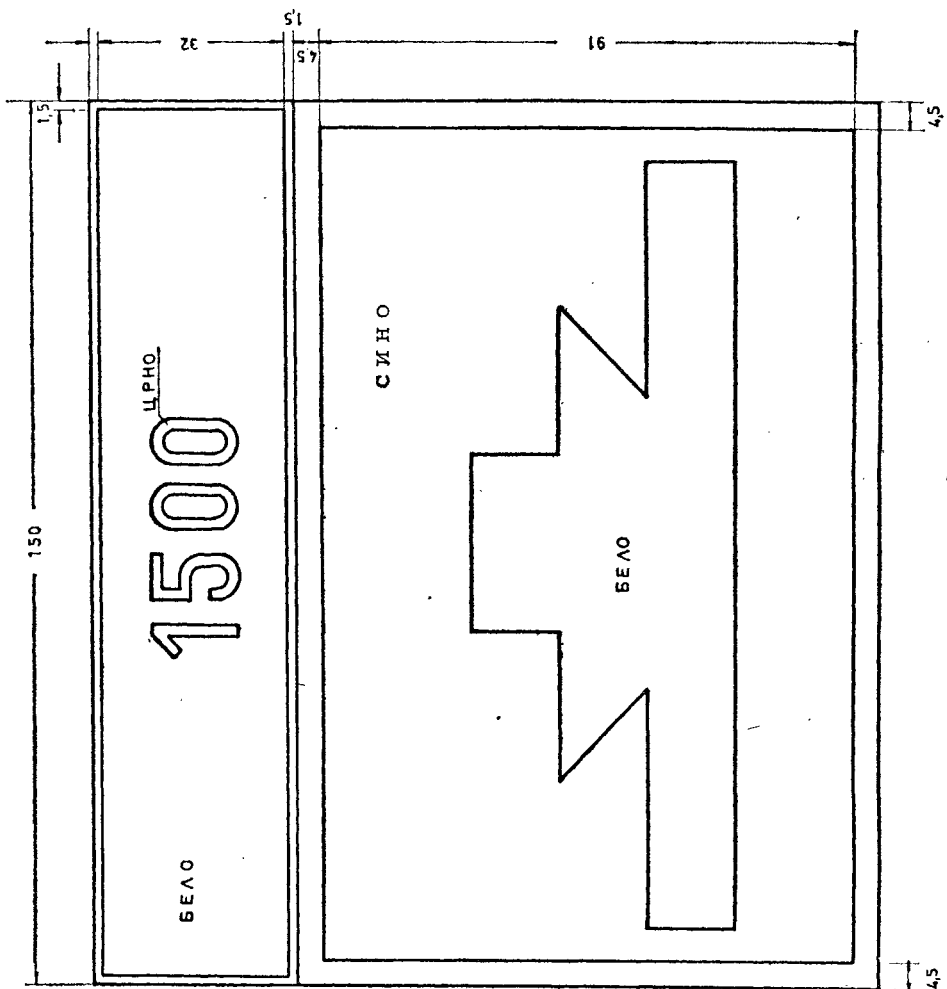

СТРЕЛКИТЕ ГО ОЗНАЧУВААТ ПРАВЕЦОТ НА СЕКТОРОТ  
НА КОЈ СЕ ОДНЕСУРА ГЛАВНИОТ ЗНАК. СТРЕЛКИТЕ  
МОРААТ ДА БИДАТ БЕЛИ И ПОСТАВЕНИ ПОКРАЈ ГЛАВ-  
НИОТ ЗНАК.

ПРИМЕР:

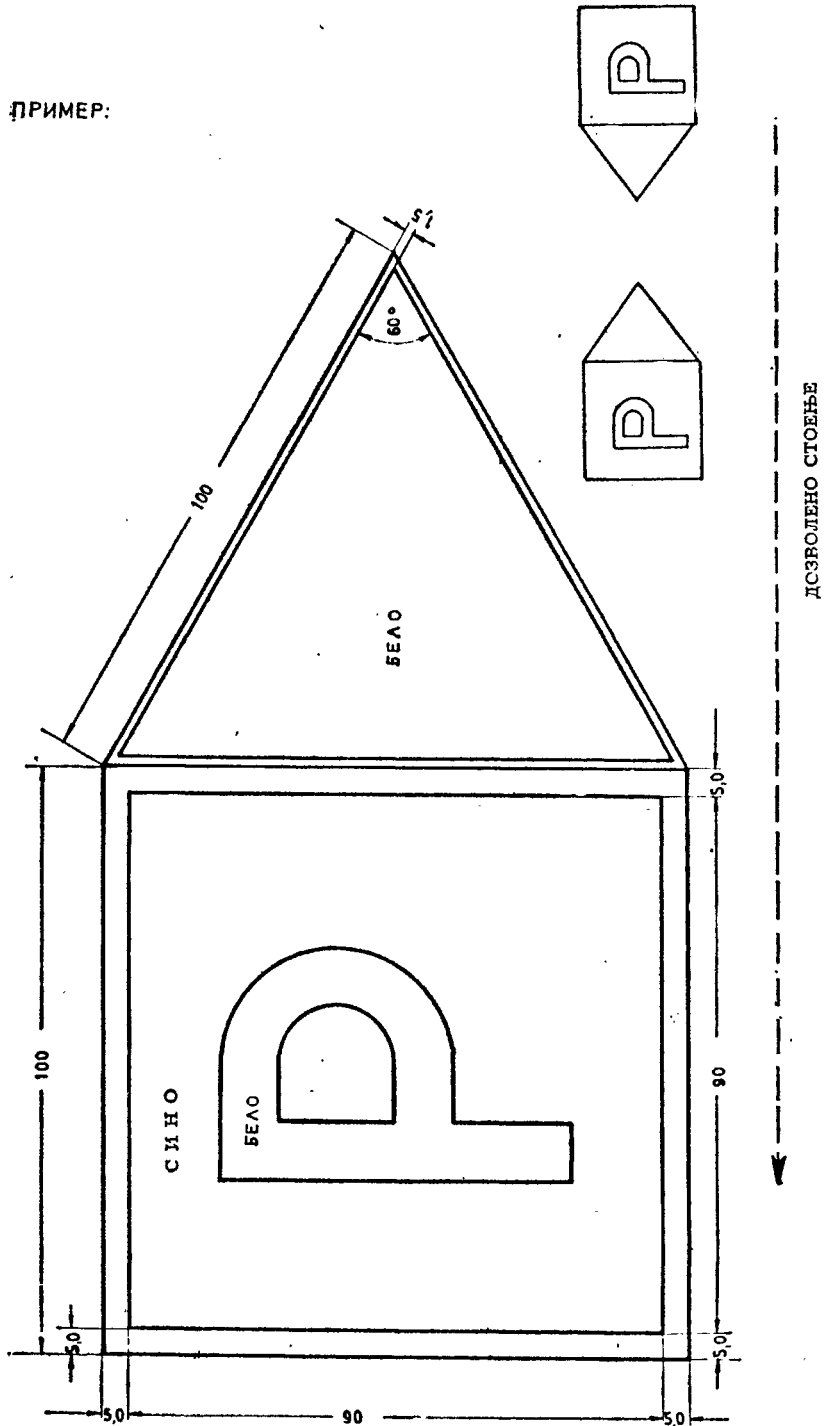

ПРИМЕР:

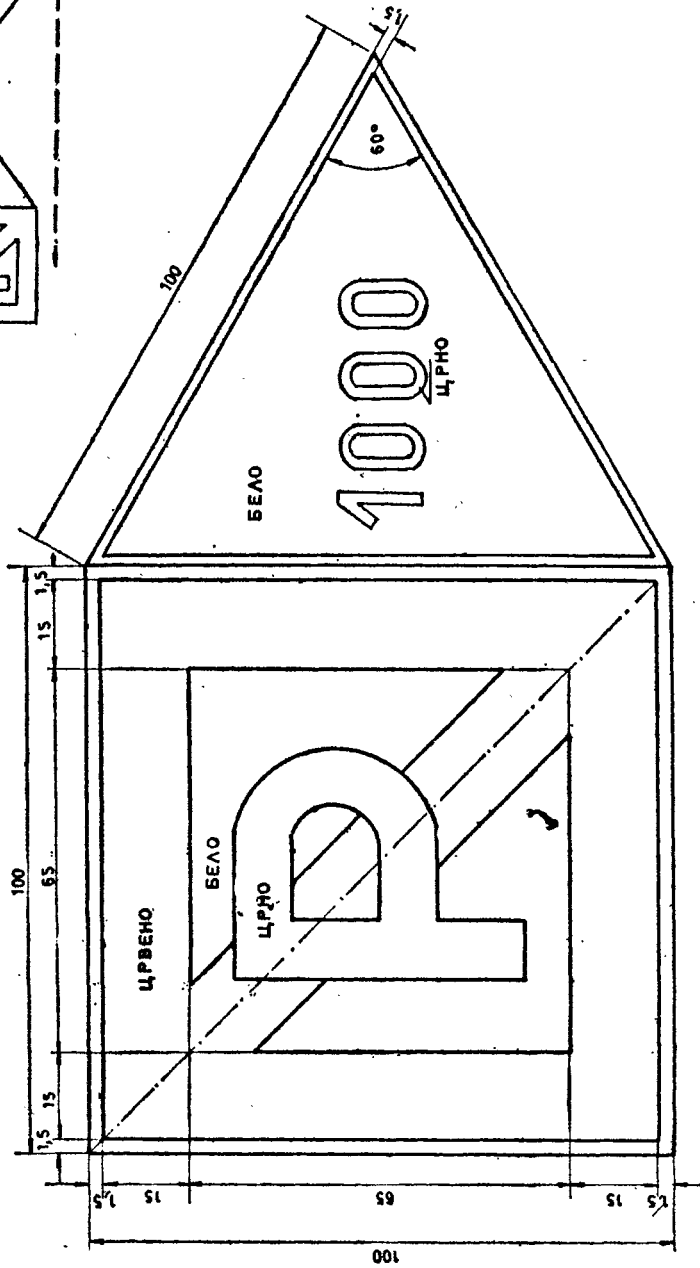
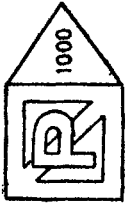
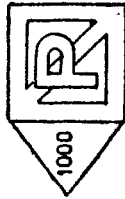

ЗАБРАНЕТО СТОЕЊЕ (ВО ДОЛЖИНА 1000 М.)

3. ДОПОЛНИТЕЛНИТЕ ТАБЛИЦИ ШТО СОДРЖАТ ОБ-  
ЈАСНЕЊИЈА ИЛИ ДОПОЛНИТЕЛНИ ИЗВЕСТУВАЊА НА  
ОВАА ДОПОЛНИТЕЛНА ТАБЛИЦА СЕ ПОСТАВУВАТ ПОД  
ГЛАВНИОТ ЗНАК.

ПРИМЕР: . .

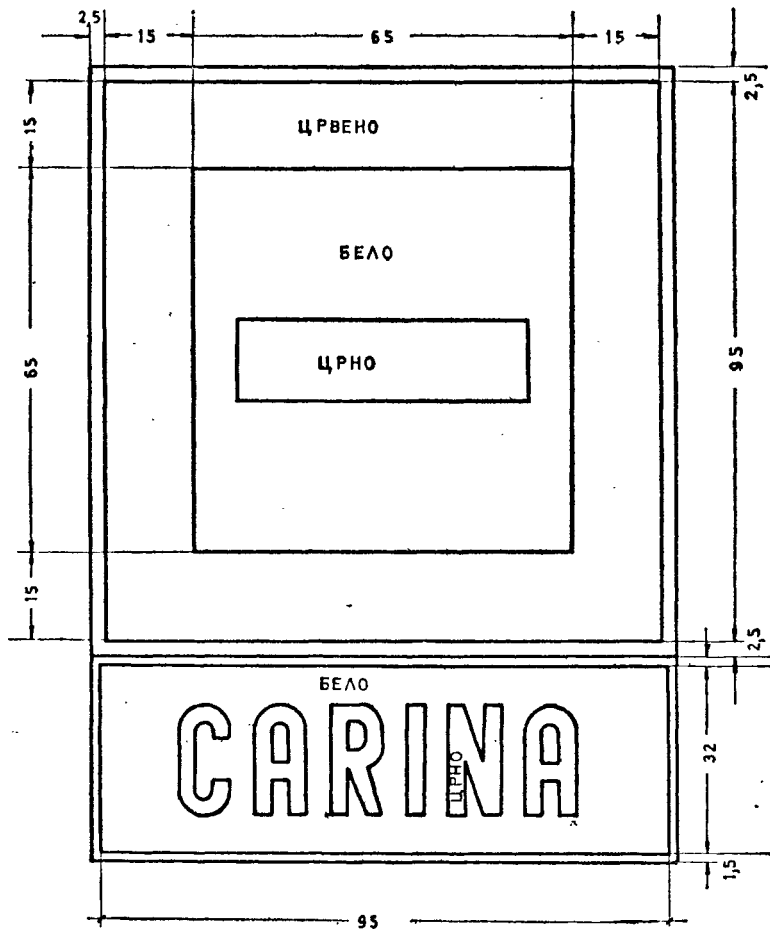

ЗАПИРАЊЕ ПОРАДИ ЦАРИНАРНИЦА

ПРИМЕР:

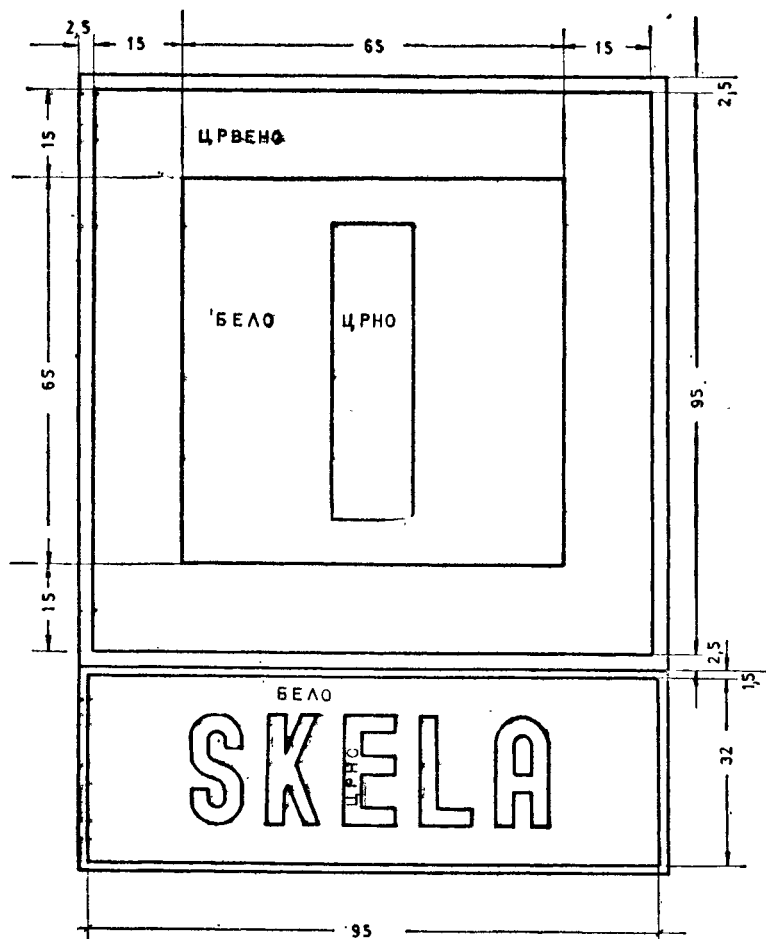

ВНИМАНИЕ:  
СКЕЛЕ



ПРИМЕР:

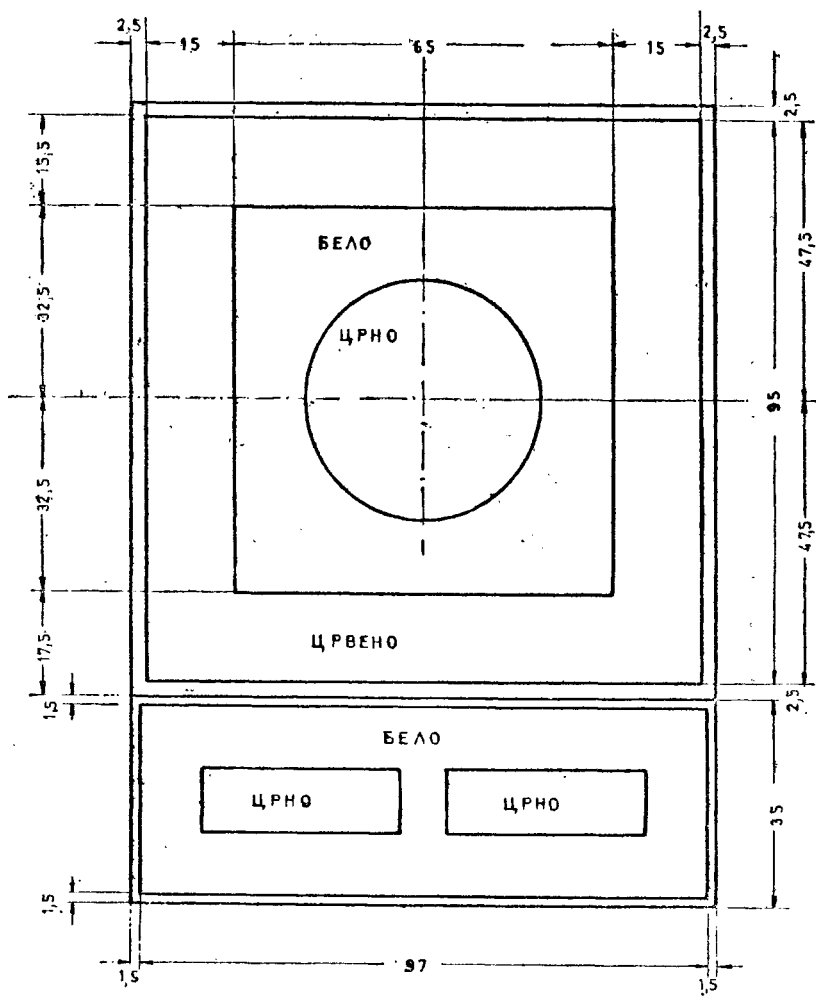

ДАЈТЕ ДВА  
ДОЛГИ ЗВУКА

ПРИЛОГ 2

**ПЛОВЕЧКИ И БРЕГОВСКИ ЗНАЦИ ЗА ОБЕЛЕЖУВАЊЕ НА ПЛОВНИОТ ПАТ И НА ПЛОВИДБЕНИТЕ ОПАСНОСТИ**

**A — ПЛОВЕЧКИ ЗНАЦИ**

A.1 СВЕТЛЕЧКИ И НЕСВЕТЛЕЧКИ БОВИ, ПЛИВЦИ И СТАПОВИ ЗА ДЕСНАТА СТРАНА ПК ОЗНАЧУВААТ ГРАНИЦИТЕ НА ПЛОВНИОТ ПАТ И НЕГОБИОТ ПРАВЕЦ; ТИЕ ЈА ОБЕЛЕЖУВААТ ДЕСНАТА СТРАНА НА ПЛОВНИОТ ПАТ И ОПАСНОСТИТЕ ПОКРАЈ ДЕСНИОТ БРЕГ

СВЕТЛЕЧКА БОВА

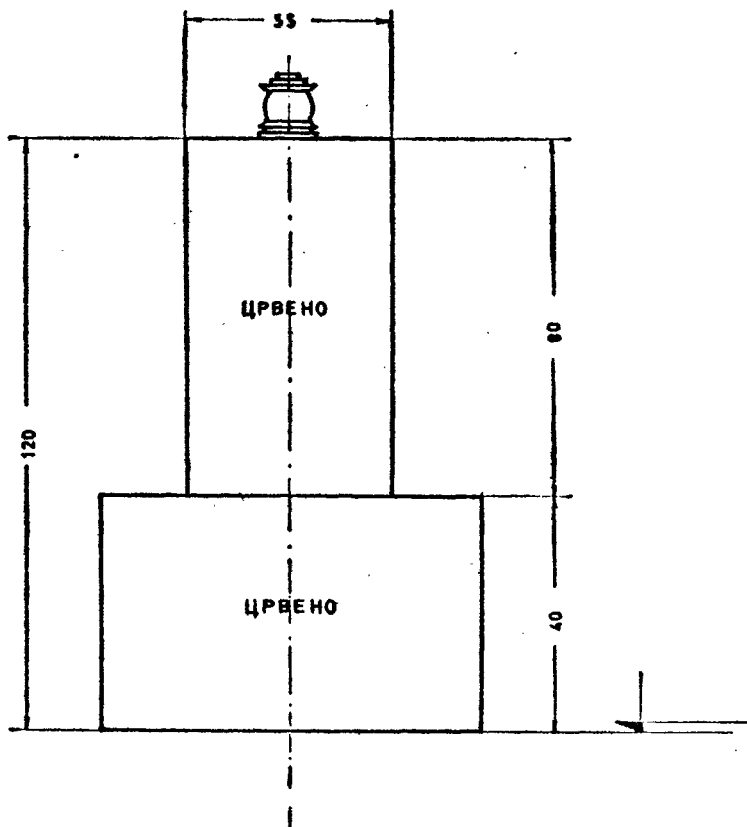

НЕСВЕТЛЕЧКА БОВА

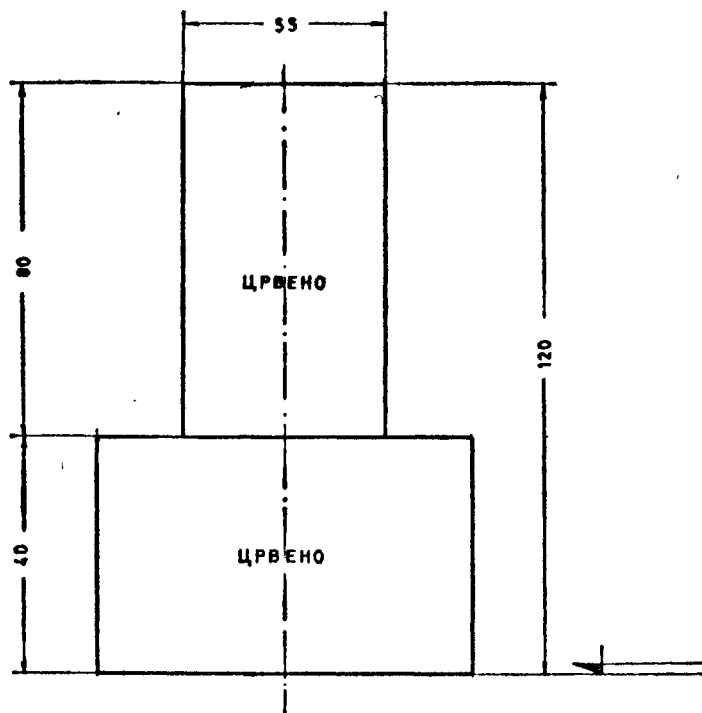

ПЛИВЕЦ

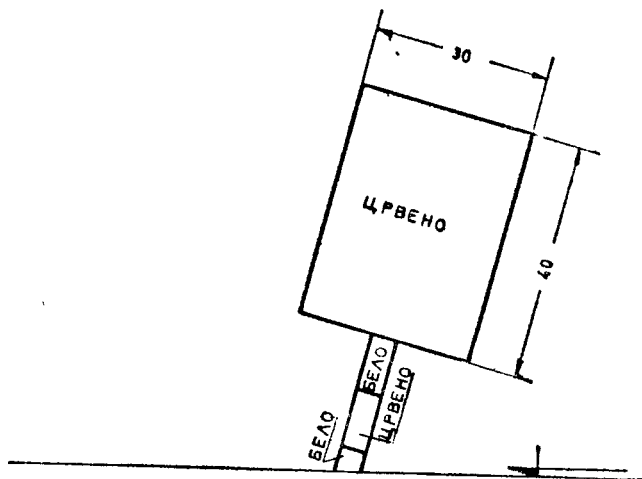
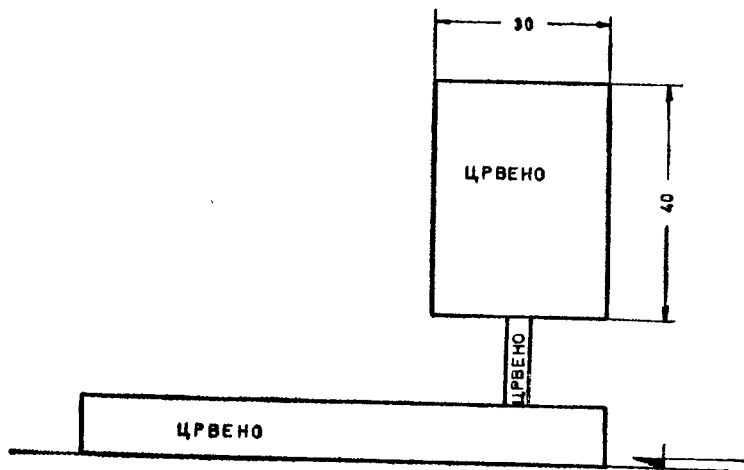

A.2

A.2 — СВЕТЛЧКИ И НЕСВЕТЛЧКИ БОВИ, ПЛИВЦИ И СТАПОВИ ЗА ЛЕВАТА СТРАНА ГИ ОЗНАЧУВААТ ГРАНИЦИТЕ НА ПЛОВНИОТ ПАТ И НЕГОВИОТ ПРАВЕЦ, ТИЕ ЈА ОБЕЛЕЖУВААТ ЛЕВАТА СТРАНА НА ПЛОВНИОТ ПАТ И ОПАСНОСТИТЕ ПОКРАЈ ЛЕВИОТ БРЕГ.

СВЕТЛЧКА БОВА

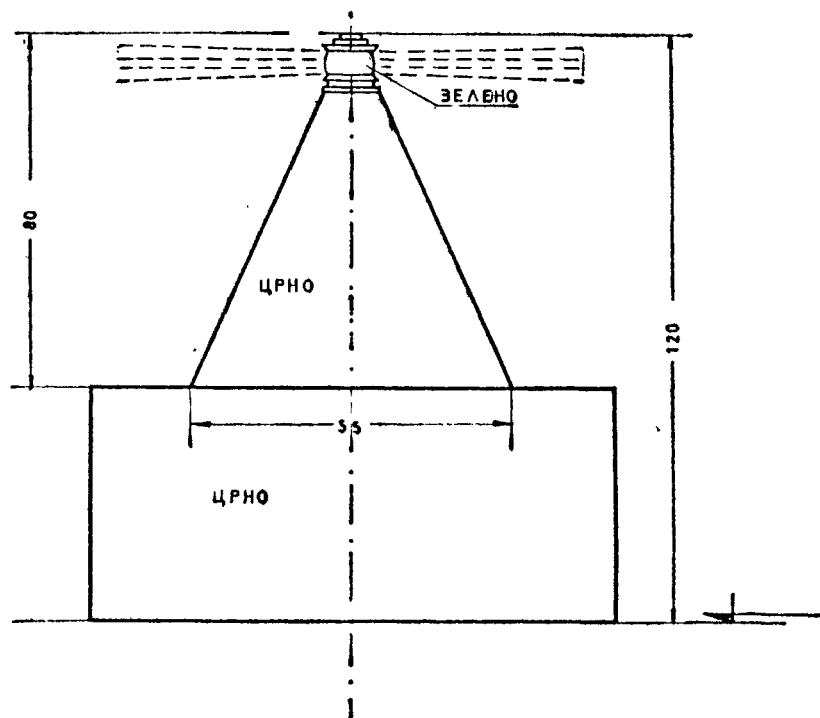

НЕСВЕТЛЕЧКА БОВА

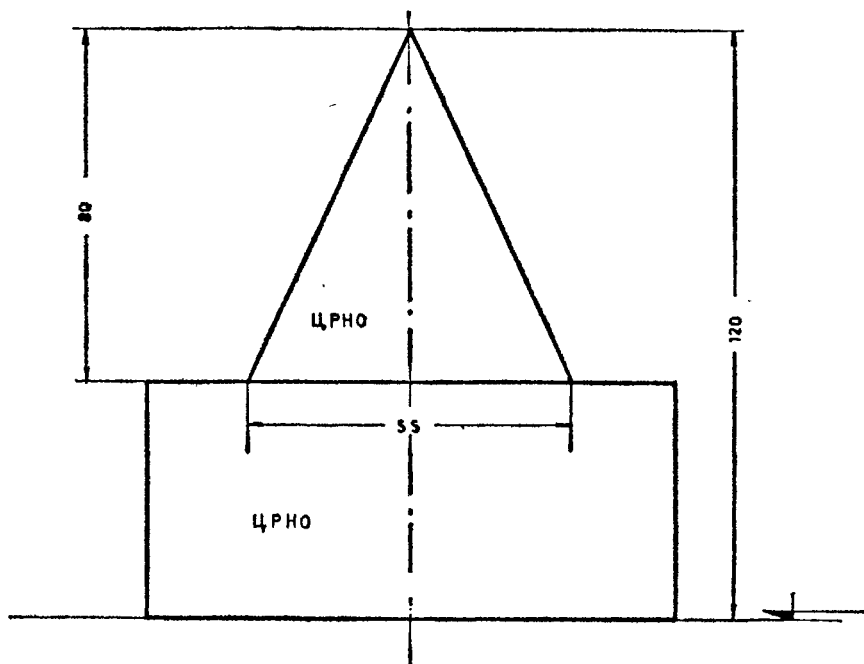

ПЛИВЕЦ

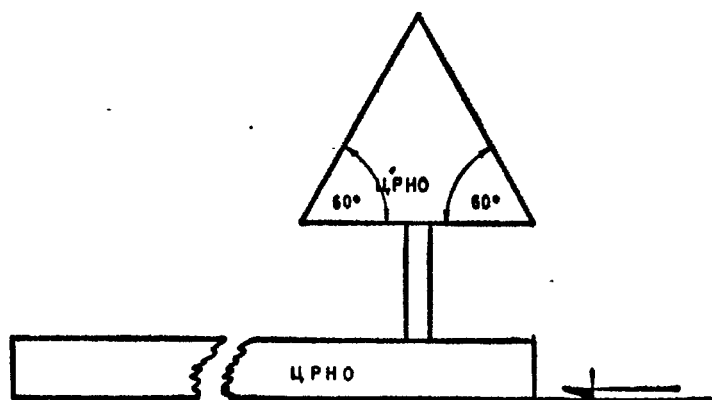

СТАП

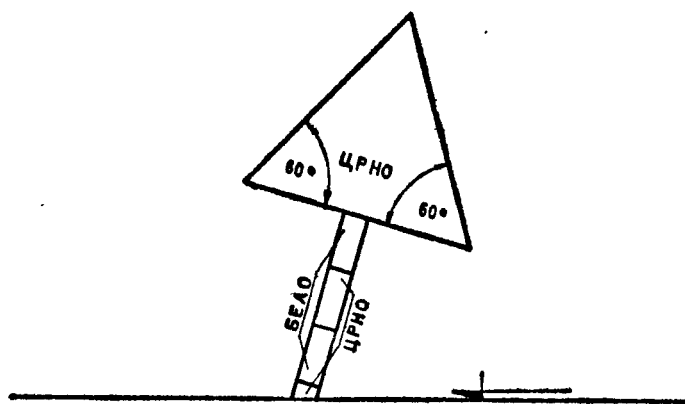

## A.3

A.3 — СВЕТЛЕЧКИ И НЕСВЕТЛЕЧКИ БОВИ, ПЛИВИ И СТАПОВИ ЗА СПОЈУВАЊЕ И РАСКЛОНУВАЊЕ НА ПЛОВНИОТ ПАТ, А ОСВЕН ТОА ГИ ОБЕЛЕЖУВААТ И ПЛОВИДБЕНИТЕ ОПАСНОСТИ ШТО СЕ НАОГААТ ВО ПЛОВНИОТ ПАТ. НИЗВОДНИ И СПРОТИВОДНИ БРОДОВИ МОЖАТ ДА ПОМИНАТ БИЛО ДЕВО БИЛО ДЕСНО ПОКРАЈ ОВИЕ ЗНАКОВИ.

## СВЕТЛЕЧКА БОВА

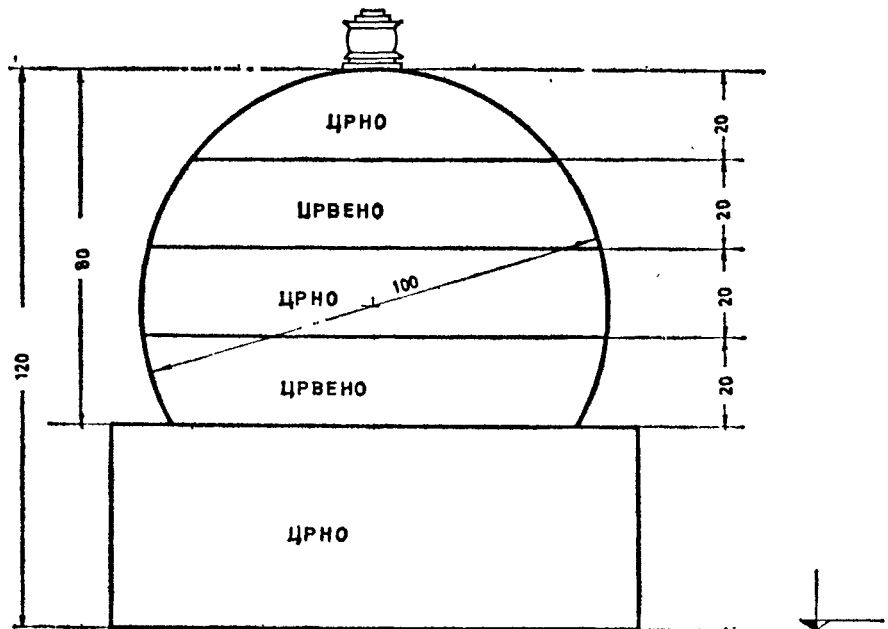



НЕСВЕТЛЕЧКА БОВА

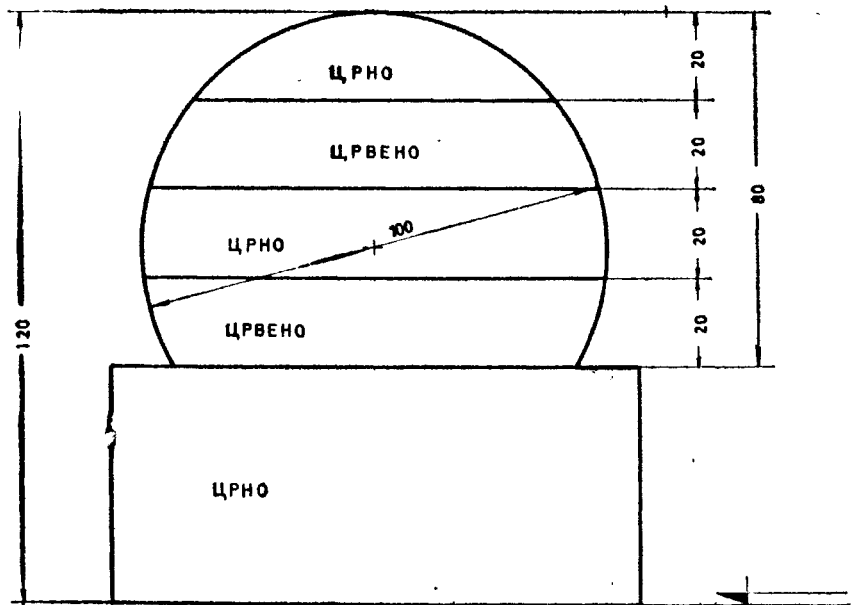

ПЛИВЕЦ

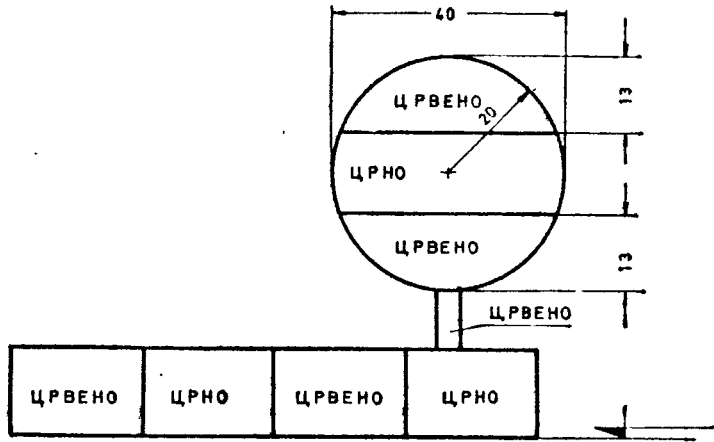

СТАП

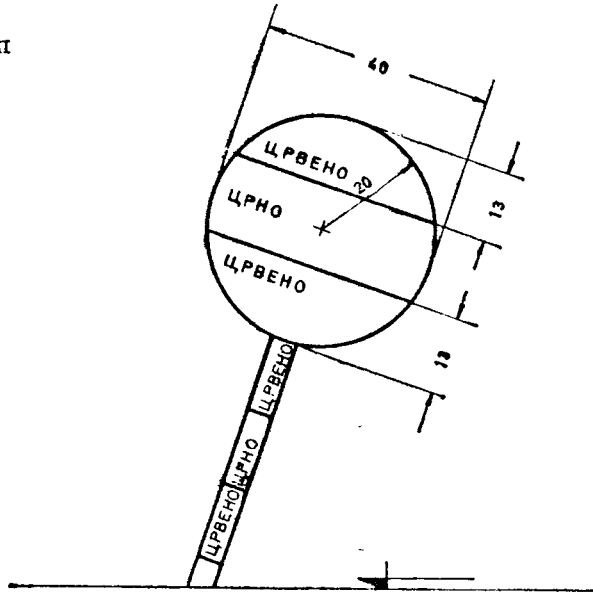

A 4

A 4 — СВЕТЛЕЧКИТЕ И НЕСВЕТЛЕЧКИТЕ БОВИ И ПЛИВЦИ ЈА ОЗНАЧУВААТ ОСКАТА НА ПЛОВНИОТ ПАТ НА ШИРОКАТА ВОДЕНА ПОВЕРШИНА КАДЕ ШТО НЕМА ПЛОВИДБЕНИ ОПАСНОСТИ ТИЕ МОЖАТ ДА ЈА ОБЕЛЕЖУВААТ ОСКАТА НА ПЛОВНИОТ ПАТ.

СВЕТЛЕЧКА БОВА

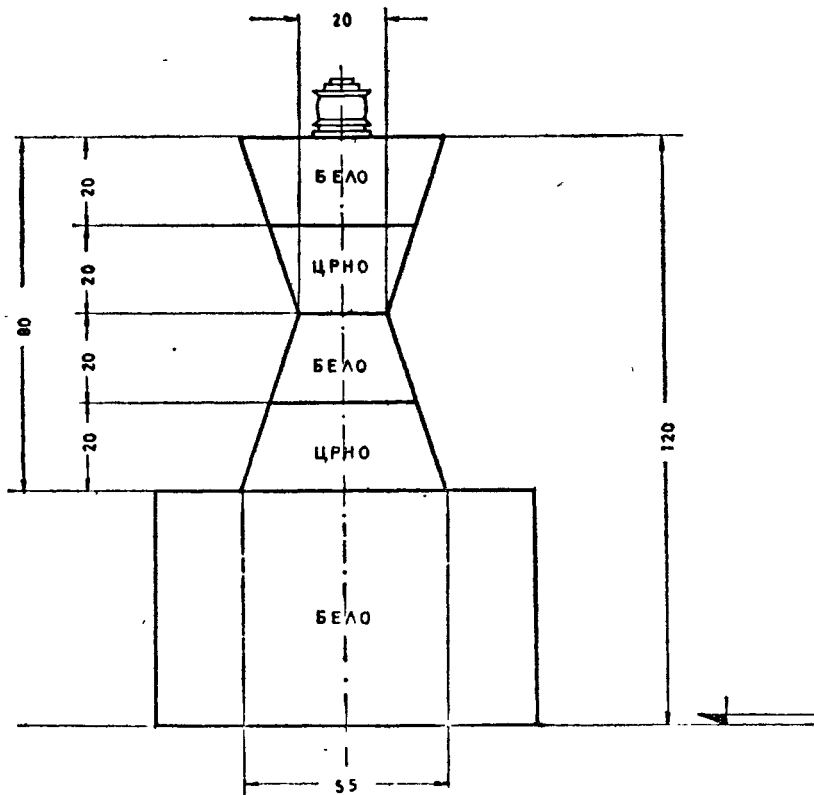

НЕСВЕТЛЕЧКА БОЗА

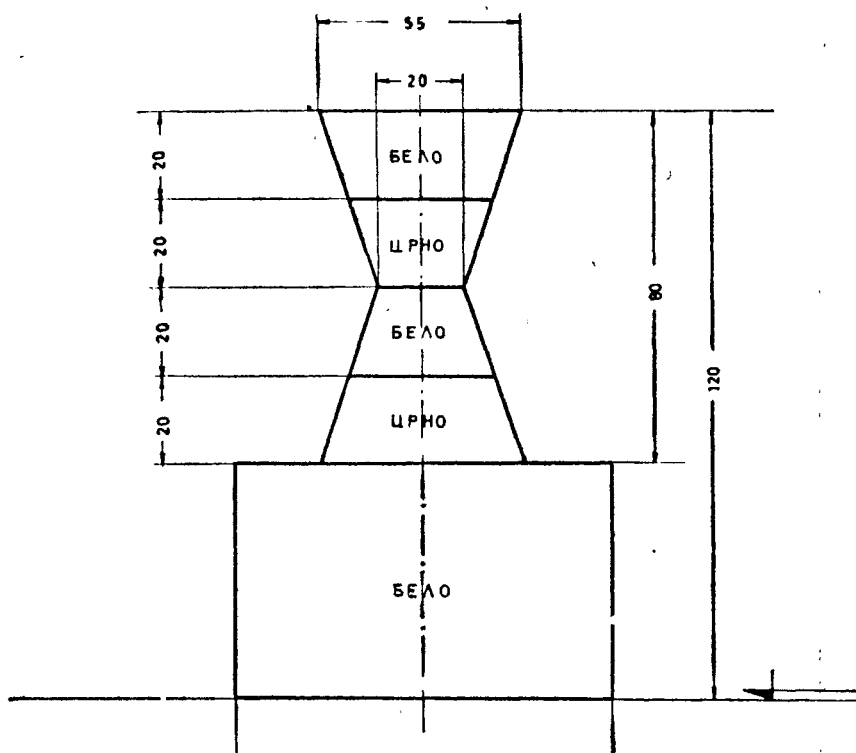

ПЛИВЕЦ

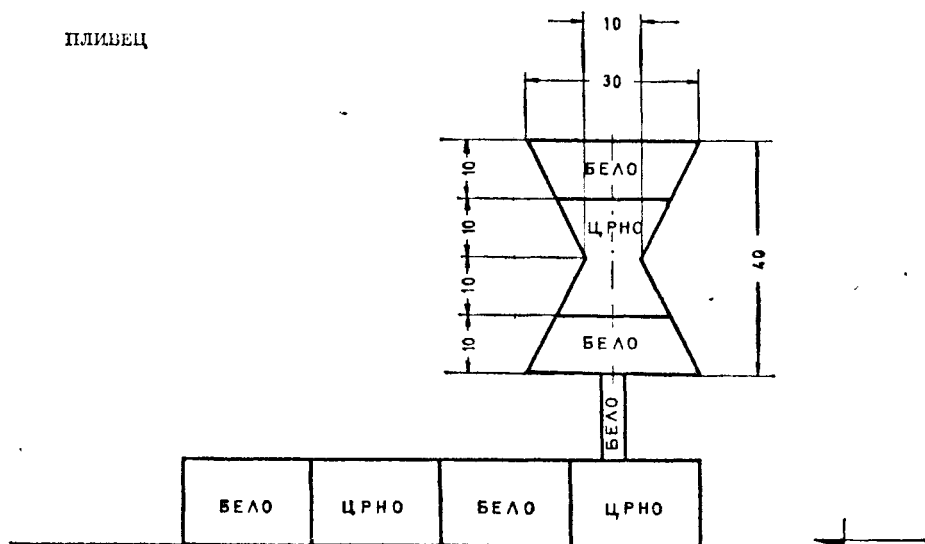

A.5

A.5 — СВЕТЛЕНКИТЕ ГОВИ ЗА ДЕСНАТА СТРАНА ИИ ОЗНАЧУВААТ МЕСТАТА ЗА СТОЕЊЕ ВО ОДНОС НА ДЕСНАТА СТРАНА НА ПЛОВНИОТ ПАТ.

СВЕТЛЕНКА БОВА

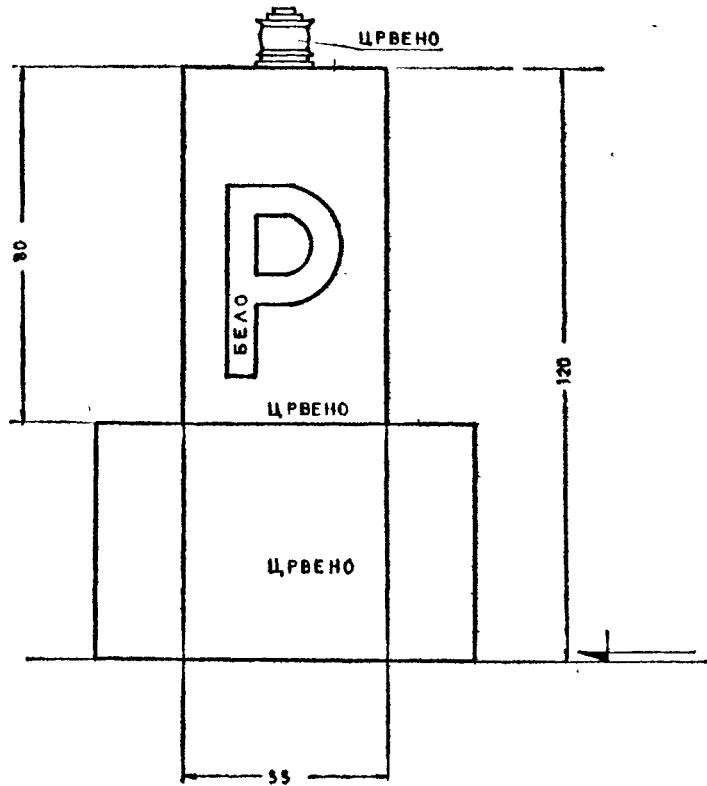

А.6

А.6 — СВЕТЕЧКИТЕ БОВИ ЗА ЛЕВАТА СТРАНА ГИ ОЗНАЧУВААТ МЕСТАТА ЗА СТОЕЊЕ ВО ОДНОС НА ЛЕВАТА СТРАНА НА ЦЛОВНИОТ ПАТ.

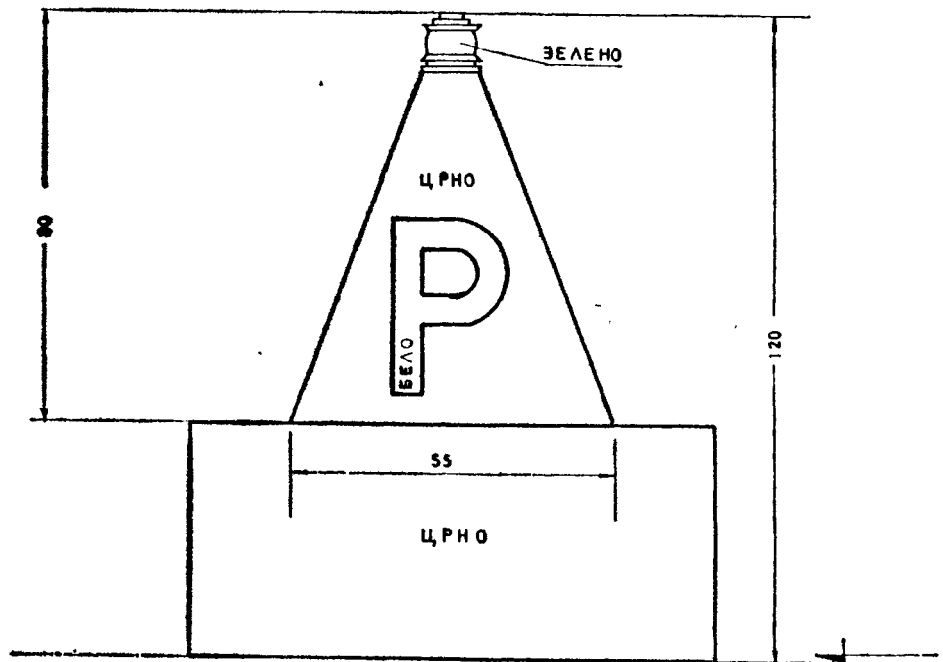

## В — БРЕГОВСКИ ЗНАЦИ

## В.1

В 1 — БРЕГОВСКОТО СВЕТЛО НА ДЕСНИОТ БРЕГ ГО ОЗНАЧУВА ПРИБЛИЖНО ПРАВЕЦОТ НА ПЛОВНИОТ ПАТ ВО ОДНОС НА БРЕГОТ; СО ПЛОВЕЧКИТЕ ЗНАЦИ ТОА ГО ОБЛЕЖУВА ПЛОВНИОТ ПАТ НА МЕСТАТА КАДЕ ШТО ТОЈ МУ СЕ ПРИБЛИЖУВА НА ДЕСНИОТ БРЕГ, А ИСТОВРЕМНО СЛУЖИ И КАКО ОРИЕНТАЦИОНА ТОЧКА.

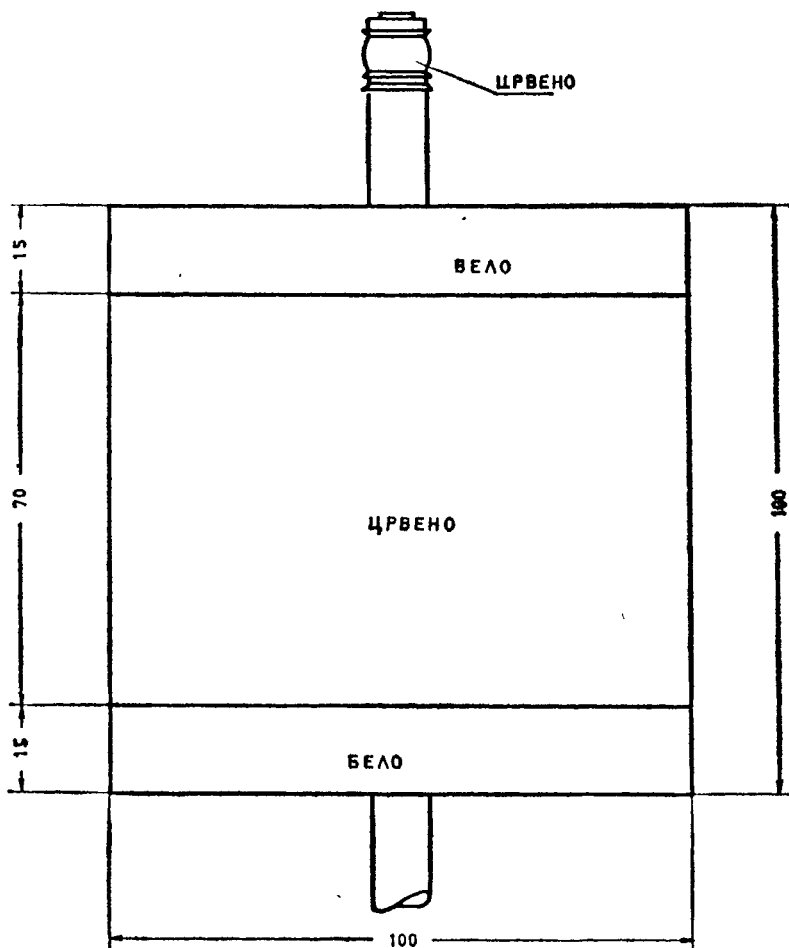

## В. 2

В. 2 — БРЕГОВСКОТО СВЕТЛО НА ЛЕВИОТ БРЕГ ГО ОЗНАЧУВА ПРИБЛИЖНО ПРАВЕЦОТ НА ПЛОВНИОТ ПАТ ВО ОДНОС НА БРЕГОТ СО ПЛОВНИТЕ ЗНАЦИ ТОА ГО ОБЕЛЕЖУВА ПЛОВНИОТ ПАТ НА МЕСТАТА КАДЕ ШТО ТОЈ МУ СЕ ПРИЗЛИЖУВА НА ЛЕВИОТ БРЕГ, А ИСТОВРЕМЕНО СЛУЖИ И КАКО ОРИЕНТАЦИОНА ТОЧКА.

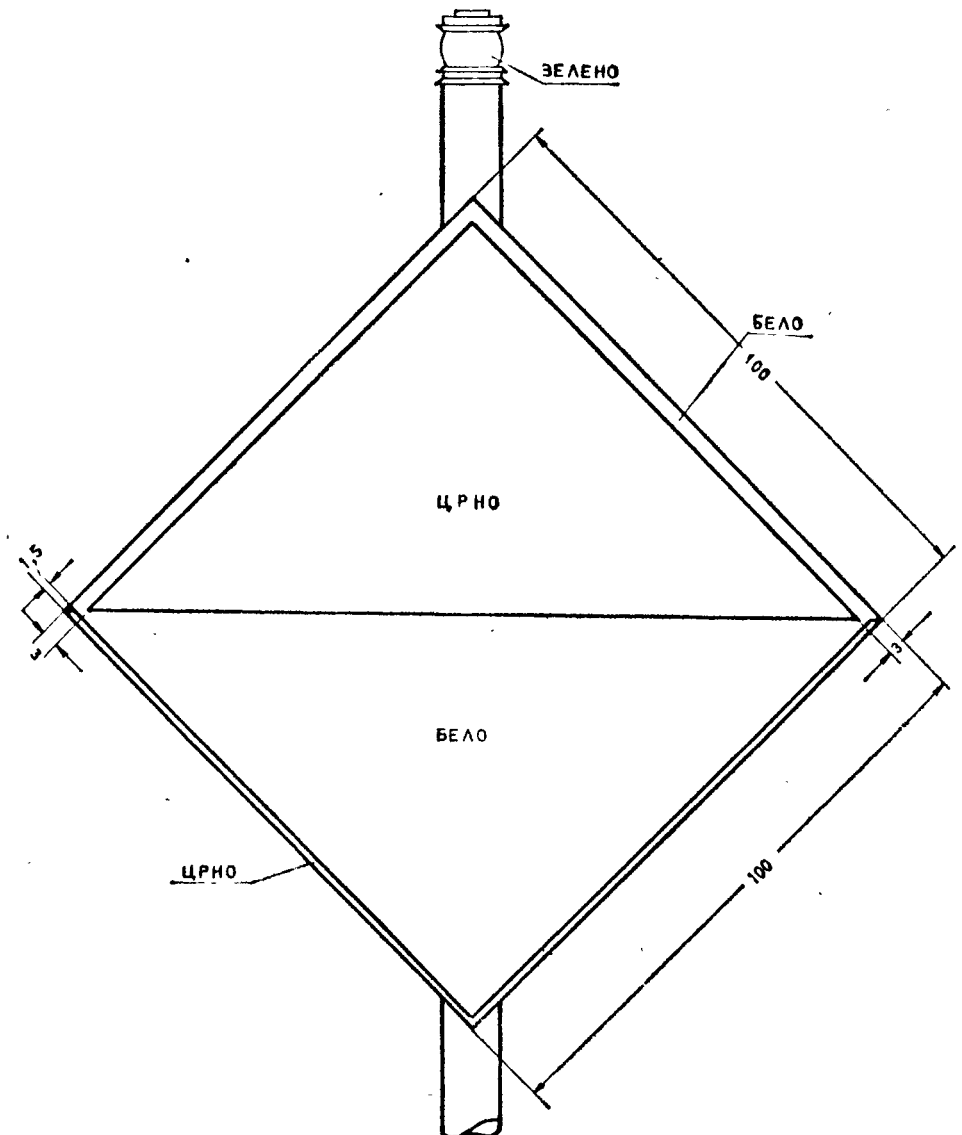



**В 3**

**В 3** — ЗНАКОТ ЗА ПРЕМИНУВАЊЕ НА ДЕСНИОТ БРЕГ (ОБИЧЕН И ДВОЕН)  
 ГО ОГНАЧУВА ПОЧЕТОКОТ И КРАЈОТ НА ПРЕМИНУВАЊЕТО НА ПЛОВ-  
 НИОТ ПАК ОД ЕДНИОТ КОН ДРУГИОТ БРЕГ

ОБИЧЕН ЗНАК ЗА ПРЕМИНУВАЊЕ

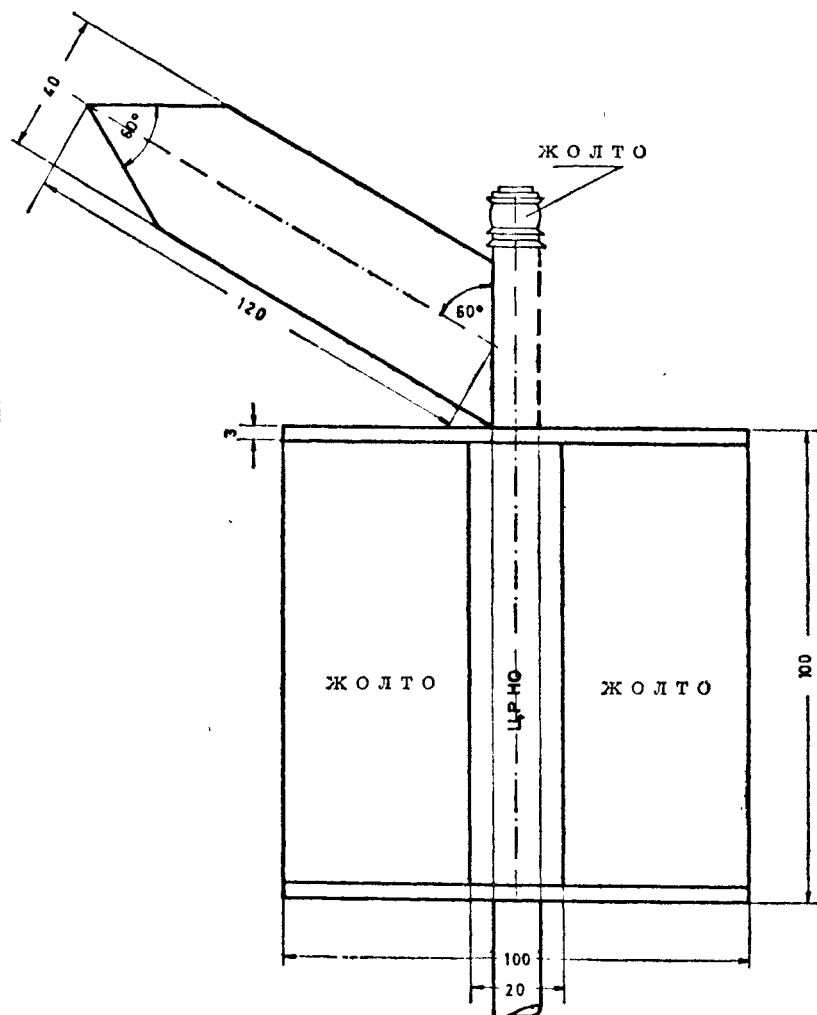

ДВОЕН ЗНАК ЗА ПРЕМИНУВАЊЕ

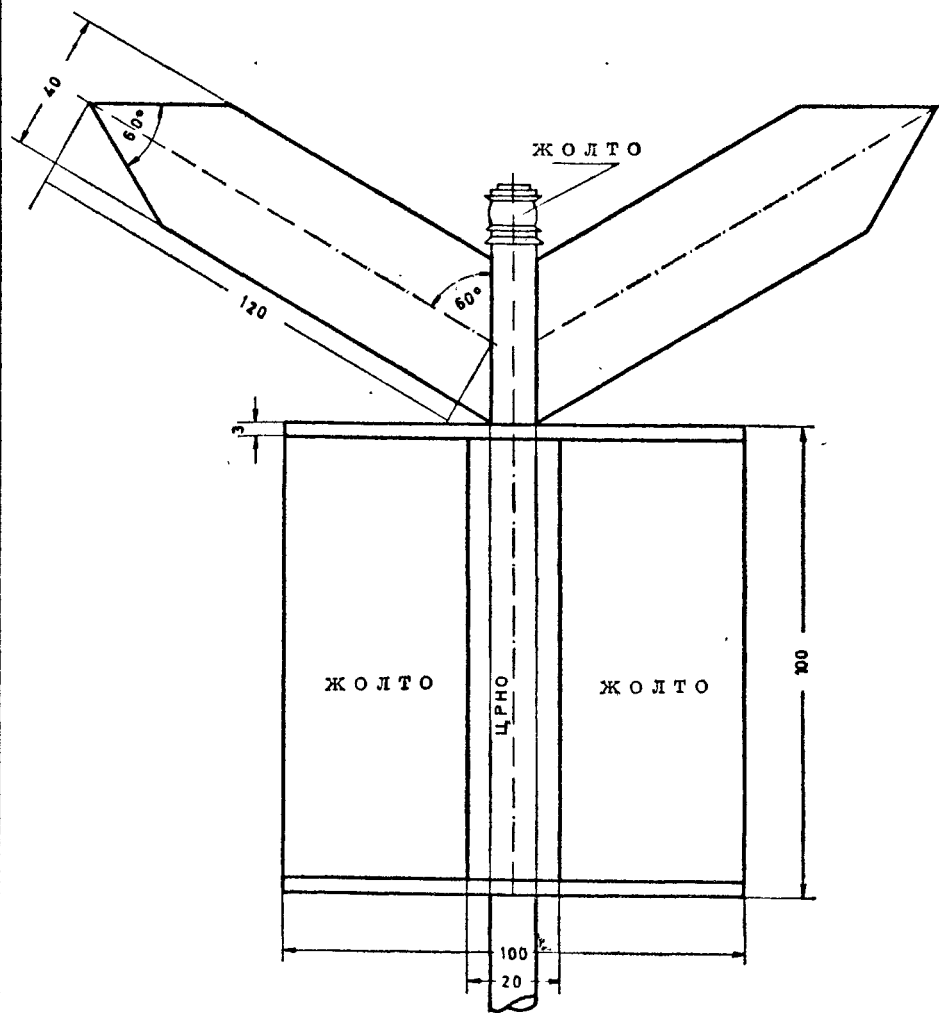

B.4

B.4 — ЗНАКОТ ЗА ПРЕМИН НА ЛЕВИСТ БРЕГ (ОБИЧЕН И ДВОЕН) ГО ОЗНАЧУВА ПОЧЕТОКОТ И КРАЈОТ НА ПРЕМИНУВАЊЕТО НА ПЛОВНИОТ ПАТ ОД ЕДНИОТ КОН ДРУГИОТ БРЕГ.

ОБИЧЕН ЗНАК ЗА ПРЕМИНУВАЊЕ

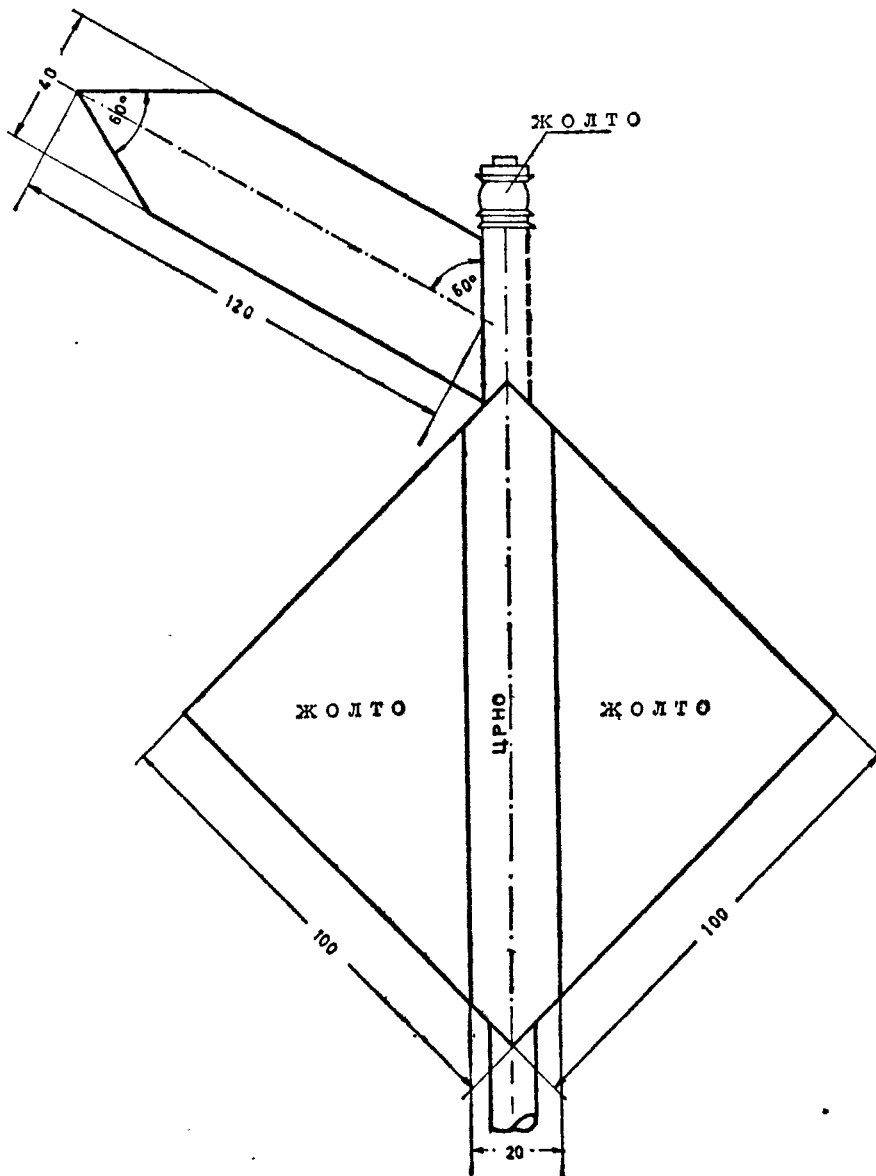

ДВОЕН ЗНАК ЗА ПРЕМИНУВАЊЕ

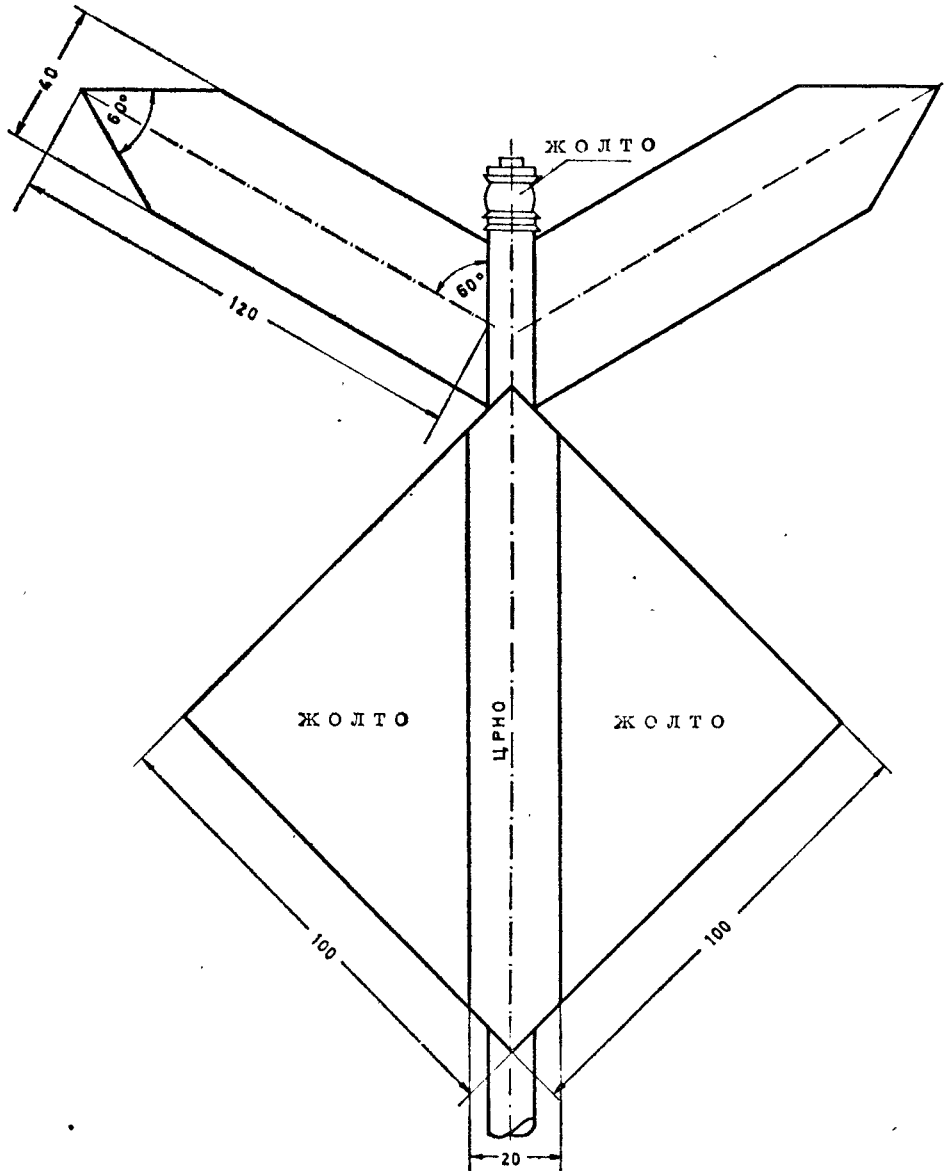

В.5

В.5 — ПОКРИЕНИ НАСОКИ НА ДЕСНИОТ БРЕГ (ПРЕДНИОТ И ЗАДНИОТ СТОЛБ) ЈА ОЗНАЧУВААТ ТОЧНО ОСКАТА НА ПЛОВНИОТ ПАТ. ТИЕ СЕ ПОСТАВУВААТ НА ДЕСНИОТ БРЕГ (ВО ОПРЕДЕЛЕНИ СЛУЧАИ СТОЛБОВИТЕ МОЖАТ ДА БИДАТ ЦРНО ОБОЕНИ).

ПРЕДЕН СТОЛБ

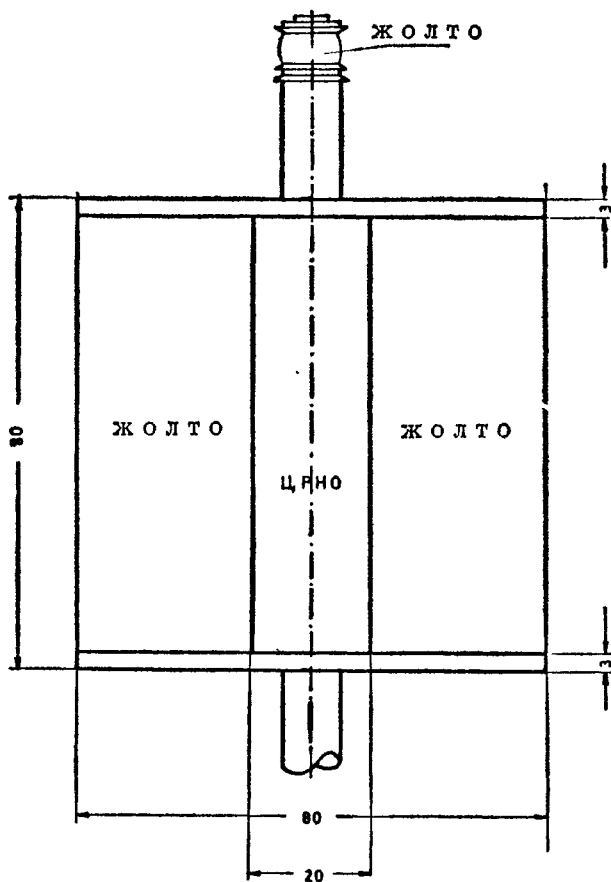

ЗАДЕН СТОЛБ

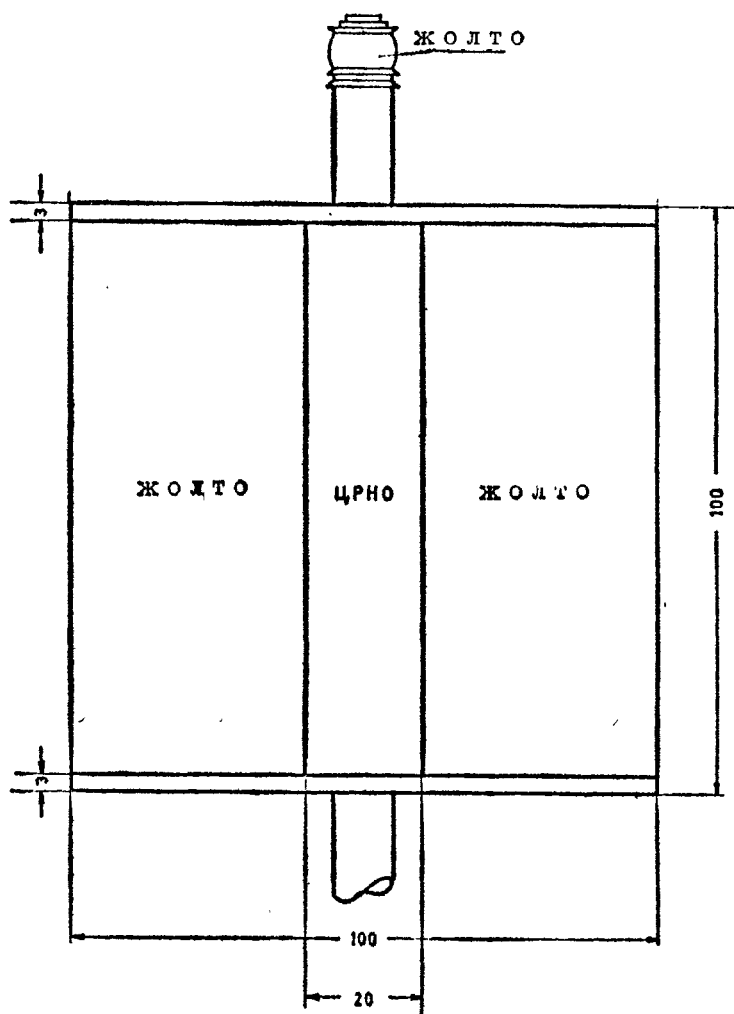

## В.6

В.6 — ПОКРИЕНИТЕ НАСОКИ НА ЛЕВИОТ БРЕГ (ПРЕДНИОТ И ЗАДНИОТ СТОЛЕ) ЈА ОЗНАЧУВААТ ТОЧНО ОСКАТА НА ПЛОВНИОТ ПАТ. ТИЕ СЕ ПОСТАВУВААТ НА ЛЕВИОТ БРЕГ.  
(ВО ОПРЕДЕЛЕНИ СЛУЧАИ СТОЛБОВИТЕ МОЖАТ ДА ВИДАТ ЦРНО ОБОЕНИ)

## ПРЕДЕН СТОЛБ

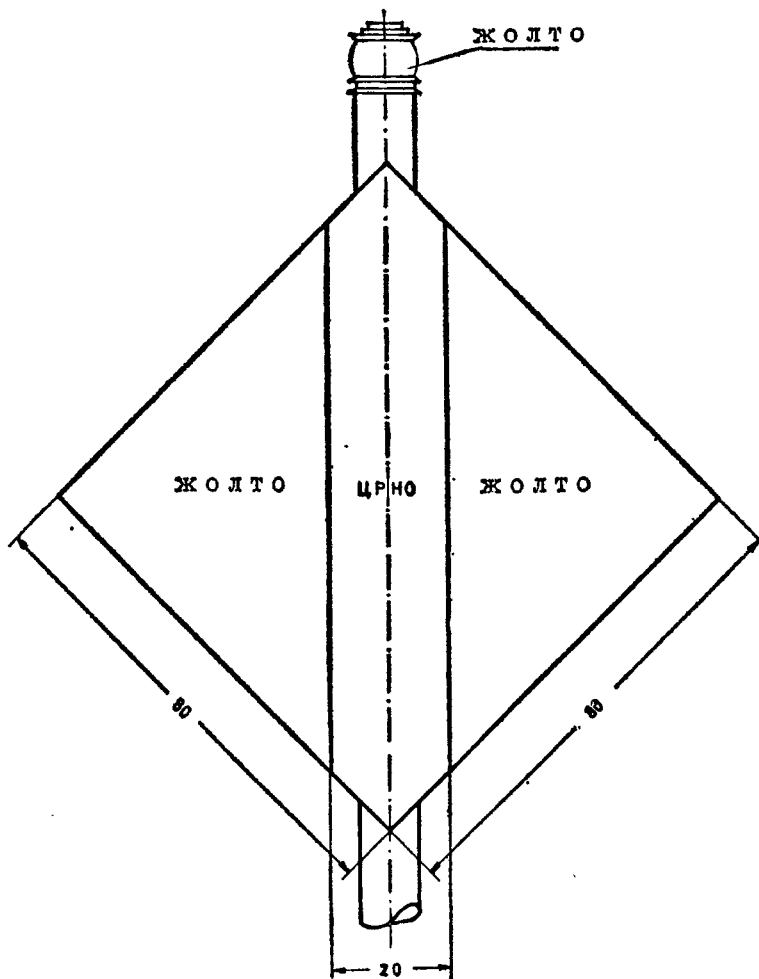

ЗАДЕН СТОЛБ

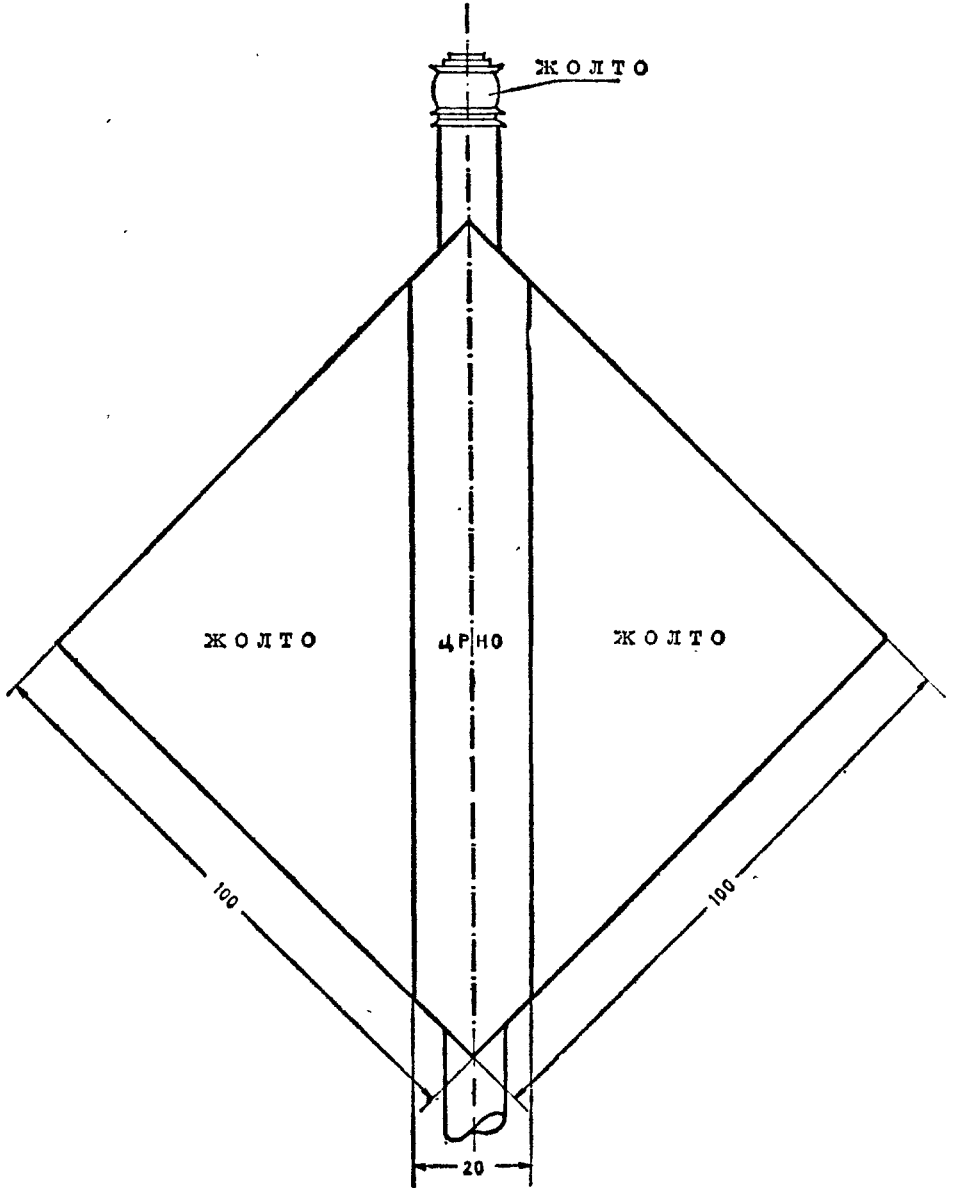



## В.7

В.7 — БРЕГОВСКОТО СВЕТЛО ЗА СПОЈУВАЊЕ И РАСКЛОНУВАЊЕ СЕ ПОСТАВУВА НА КРАЕВИТЕ НА ОСТРОВОТ, НА МЕСТАТА КАДЕ ШТО ТОА ГО ДЕЛИ РЕЧНОТО КОРИТО НА ПЛОВНИ РАКАВИ, КАКО И НА БРЕГОТ НА МЕСТАТА НА КОИ СЕ ВЛИВААТ ПЛОВНИТЕ КАНАЛИ И ПРИТОКИТЕ.

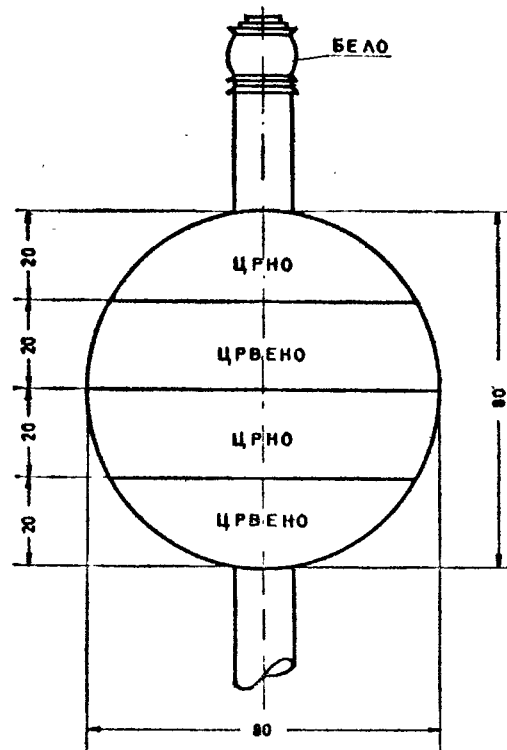

В.8

В.8 — БРЕГОВСКИОТ ЗНАК ЗА ОБЕЛЕЖУВАЊЕ НА ОПАСНИТЕ МЕСТА ПОКРАЈ ДЕСНИОТ БРЕГ Е ПОМОШЕН ЗНАК ШТО ОБЕЛЕЖУВА СЕКАКОВ ГРАДЕЖ ШТО ДОПИРА ВО РЕЧНОТО КОРИТО (ВДОЛЖЕН ГРАДЕЖ, НАПЕРИТН). ИСТО ТАКА ТОЈ МОЖЕ ДА СЛУЖИ ЗА ОБЕЛЕЖУВАЊЕ НА ИСТАКНАТИТЕ МЕСТА ШТО СЕ ПЛАВНИ ВО ПЕРИОДОТ НА ВИСОКИ ВОДИ.

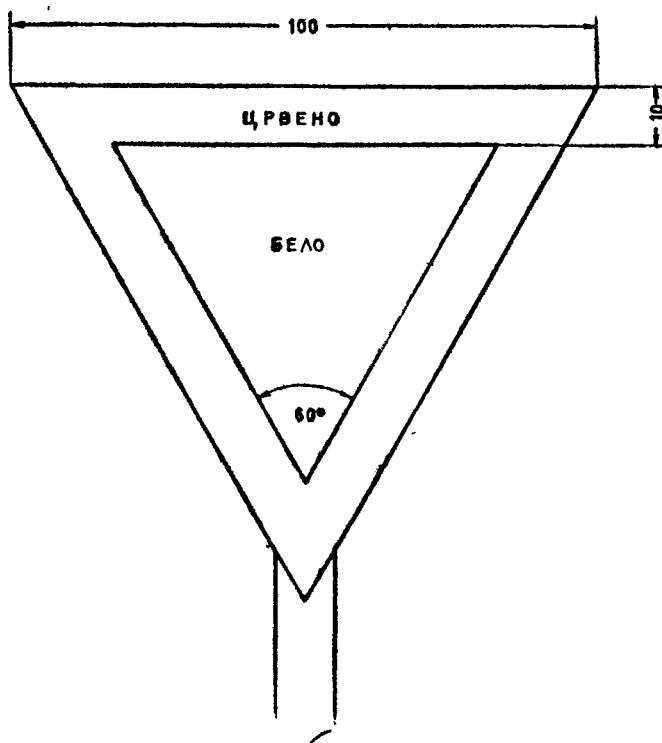

## B.9

**B.9 — БРЕГОВСКИОТ ЗНАК ЗА ОБЕТЕЖУВАЊЕ НА ОПАСНИТЕ МЕСТА ПОКРАЈ ЛЕВИОТ БРЕГ Е ПОМОШЕН ЗНАК КОЈ ОБЕТЕЖУВА СЕКАКОВ ГРАДЕЖ ШТО ДОПИРА ВО РЕЧНОТО КОРИТО (ВДОЛЖЕН ГРАДЕЖ, НАПЕРИТН). ИСТО ТАКА ТОЈ МОЖЕ ДА СЛУЖИ ЗА ОБЕЛЕЖУВАЊЕ НА ИСТАКНАТИТЕ МЕСТА ШТО СЕ ПЛАВНИ ВО ПЕРИОДОТ НА ВИСОКИ ВОДИ.**

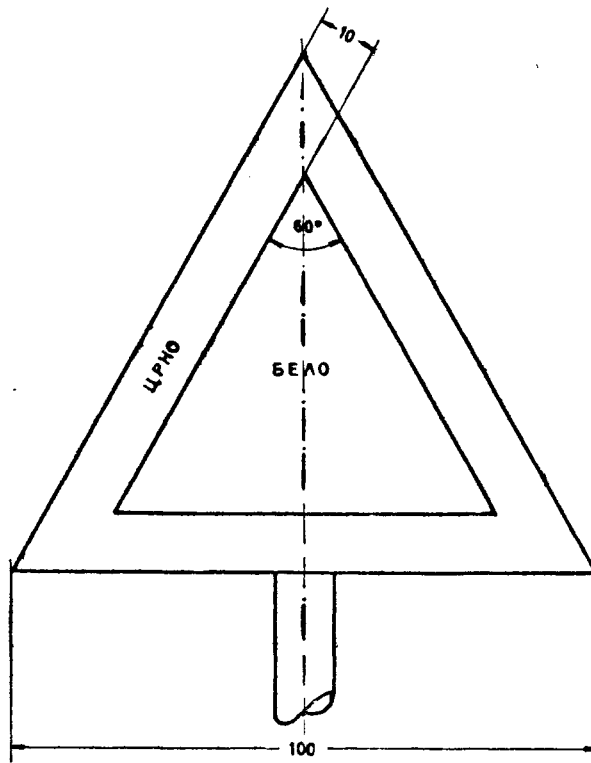

## В.10

В.10 — ВРЕГОВСКИОТ НЕСВЕТЛЕЧКИ ЗНАК ЗА ДЕСНИОТ БРЕГ СЕ УПОТРЕБУВА ВО ИСКЛУЧИТЕЛНИ СЛУЧАИ, НА СЕКТОРИТЕ НА КОИ Е ТЕСНО РЕЧНОТО КОРИТО, ЗАРАДИ ОЗНАЧУВАЊЕ НА ПРИБЛИЖНИОТ ПРАВЕЦ НА ПЛОВНИОТ ПАТ.

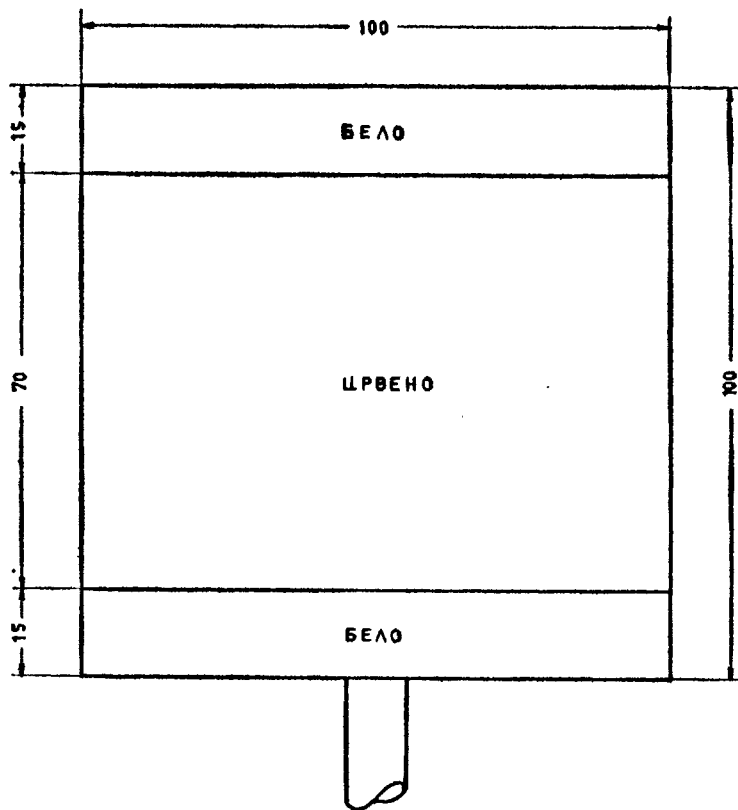

## В.11

В.11 — БРЕГОВСКИОТ НЕСВЕТЛЕЧКИ ЗНАК ЗА ЛЕВИОТ БРЕГ СЕ УПОТРЕБУВА ВО ИСКЛУЧИТЕЛНИ СЛУЧАИ, НА СЕКТОРИТЕ НА КОИ Е ТЕСНО РЕЧНОТО КОРИТО, ЗАРАДИ ОЗНАЧУВАЊЕ НА ПРИБЛИЖНИОТ ПРАВЕЦ НА ПЛОВНИОТ ПАТ.

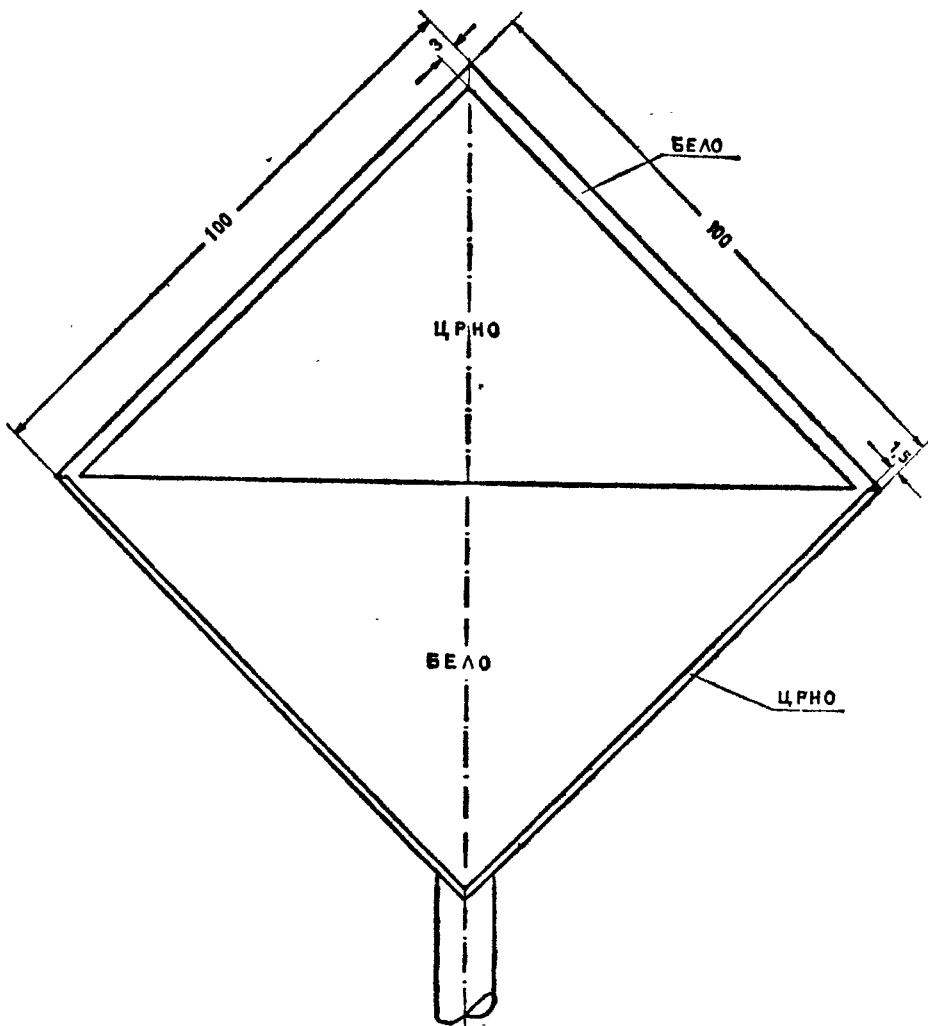

## ОДЛИКУВАЊА

## У К А З

ПРЕТСЕДАТЕЛСТВОТО  
НА СОЦИЈАЛИСТИЧКА ФЕДЕРАТИВНА РЕПУБЛИКА  
ЈУГОСЛАВИЈА

врз основа на член 315 од Уставот на Социјалистичка Федеративна Република Југославија одлучува да се одликуваат:

Од СР Србија

— за особени заслуги и постигнати успеси во работата од значење за социјалистичката изградба на земјата

СО ОРДЕН ЗАСЛУГИ ЗА НАРОД СО СРЕБРЕНИ  
ЗРАЦИ

Дедиќ Тетка Мирослав, Гавриловиќ Тихомира Раденко, Глигоријевиќ Миливоја Зоран, Јаниќ Јанаќо Димитрије, Јанковиќ Марка Милорад, Кондиќ Тодора Владимир, Козиќ Илије Петар, Љубојевиќ Танасија Душан, Магољдевиќ Славољуба Радван, Марковиќ Љубомира, Сава, Милиќевиќ Нике Огњенка, Поткоњак-Лалиќ Богдана Видра, Родиќ Петра Драган, Тодоровиќ Божицара Максим, Томиќ-Ђуриќ Јове Драгица;

— за особени заслуги во создавањето и ширењето на братството и единството меѓу нашите народи и народности

СО ОРДЕН БРАТСТВО И ЕДИНСТВО СО СРБЕН  
ВЕНЕЦ

Бјелица Игњата Вукоје, Чабрило Максима Жарко, Делибашиќ Михаила Предраг, Ивановиќ Радвана Вукосав, Марковиќ Видојка Блажа, Миќановиќ Ристе Милутин, Ненадиќ Лазара Душан, Одаловиќ Тетка Пеко, Ољача Ђуре Младен, Павловиќ Васе Вељко, Савиќ Радвана Алекса, Шурка о-Ђуковиќ Веселина Милојка, Тодоровиќ Илије Стојан, Вуковиќ-Вукмировиќ Блажа Радмила, Жаниќ Марина Јосип;

— за особени заслуги и постигнати успеси во работата од значење за напредокот на земјата

СО ОРДЕН НА ТРУДОТ СО ЗЛАТЕН ВЕНЕЦ

Алмажан Војслава Владимир, Армацки-Стијачиќ Ђуро Зорина, Бајаловиќ Ђура Иван, Базиљевиќ Владимира Владимир, Бујас Вице Линардо, Цветичанин Сима Радивој, Цветковиќ Јована Добримир, Цветковиќ Милана Живојин, Чепан Бошка Миленко, Ђирковиќ Мирка Љубомир, Ђорковиќ Стевана Илија, Давидовиќ Добросава Милојко, Делевиќ-Петровиќ Петра Радмила, Димитријевиќ Душана Милорад, Дукиќ Жарка Душан, Ђокиќ Милоша Љубица, Ђорђевиќ Новине Мирослав, Ђуриќ Ранка Владимир, Еремиќ Илије Марко, Ивановиќ Марка Ратко, Јаниќ Љубисава Милосав, Јовановиќ Николае Божицар, Јовановиќ Стевана Светозар, Јовиќиќ-Павиќ Радивој Весна Карамата Озрена Стеван, Козаревиќ Николае Ђорђе, Ковчиќ Тихомира Драган, Курбалиќ Антоније Сима, Лабат Михаил Јарослав, Лазаревиќ Тенцотокла Коста, Лекиќ Илије Светомир, Марјановиќ Радивоја М:

лош, Марковиќ Синише Радомир, Милосављевиќ Драгољуба Момчило Милојевиќ Драгомира Никола, Мирковиќ Благоја Вукашин, Мушицки Димитрија Ђорђе, Напијало Љубомира Милан, Нешковиќ-Марган Косте Мирјана, Нешовановиќ Миладина Милан, Николиќ Милентија Радојица, Парезановиќ Богдана Милосав, Пашиќ-Шенбергер Самуила Мира, Пауновиќ Нечеќка Александар, Павловиќ Божицара Милорад, Павловиќ Добросава Стаменко, Перунички Крсте Драгољуб, Петковиќ Стојана Милољуб, Петровиќ Раденка Радиса, Петровиќ Бранка Зоран, Пилиќ-Ракиќ Трифуна Вера, Протиќ Ђорѓа Мирко, Радиќ Чедомира Михаило, Радовановиќ Душана Јордан, Радовановиќ Глигора Радослав, Роглиќ Радомира Велимир, Ромиќ Петра Слободан, Селениќ Саве Слободан, Спајиќ-Милетиќ Василија Оливера, Станковиќ Ранѓела Живојин, Стефановиќ Бошка Драгољуб Стефановиќ Стевана Петар, Стевановиќ Радојице Миливоје, Стојановиќ Милана Јован, Стојановиќ Александра Живота, Татиќ Драгомира Вудислав, Терзиќ-Петковиќ Раденка Милеса, Тополац Миливоја Живојин, Варга Жежефа Боривоје, Васовиќ Стевана Милорад, Вучелиќ-Тобиќиќ Васа Вера, Вукоје Ђорѓа Бранко, Здравковиќ Благоја Живојин;

— за особени заслуги на полето на јавната дејност со која се придонесува на општиот напредок на земјата

СО ОРДЕН НА РЕПУБЛИКАТА СО БРОНЗЕН  
ВЕНЕЦ

Баришиќ Фране Даница, Драгомановиќ Катја Станко, Хегишиќ-Антовиќ Славка Јованка, Козаревиќ-Филиповиќ Божицара Даница, Латиновиќ-Радаковиќ Дмитра Марија, Лекиќ-Јовановиќ Петра Јелена, Левкиќ Сретена Јанко, Матијас Франца Михајло, Михаиловиќ Боже Јанко, Васиќ Милорада Ранко, Вујиќ-Мунћан Ивана Бојана;

— за заслуги и постигнати успеси во работата од значење за социјалистичката изградба на земјата

СО ОРДЕН ЗАСЛУГИ ЗА НАРОД СО СРЕБРЕНА  
СВЕЗДА

Баришиќ Јосипа Јеролим, Благојевиќ-Јеремовиќ Јездимира Ђурђијана, Црномарковиќ-Марјановиќ Душана Радојка, Цветковиќ Борислава Добросав, Чуровиќ-Јоцовиќ Илије Персида, Ђорђевиќ Миливоја Божицар, Ђорђевиќ Александра Душан, Ђуровиќ-Ђоипчевиќ Љубисава Милина, Филиповиќ Станимира Милован, Иванчевиќ-Бојац Милана Надежда, Јеремиќ Радомира Живадин, Јовановиќ Александра Сретен, Јовановиќ Стевана Тихомир, Костиќ-Вучетиќ Милосава Лепојка, Красуља Симе Драган, Кршиќапа-Ашанин Миливоја Деса, Кавиќ Велемира Милијан, Лазиќ Часлара Предраг, Љубчиќ-Грујиќиќ Милана Зорка, Малбаниќ Невка Милон Меченица-Шуковиќ Видака Зорка, Милиќковиќ Луке Алекса, Милосављевиќ Луке Стеван, Мухамедовиќ Хасе Мухамед, Нетиќ Васе Милош, Николиќ Драгослава Мирослав, Николиќ Михајла Живко, Пешиќ-Ђуриќковиќ Милоша Макица Петровиќ Живка Слободан, Поповиќ Милана Живорад, Прекиќ Светомира Милутин, Реџиќ-Кршковиќ Бранка Боса, Ресановиќ Адама Душан, Симиќ Душана Михаило, Стефановиќ Драгутина Стојан, Судар Марка Станко, Ујес Антона Алојз, Васиљевиќ Божицара Живадин, Веселиновиќ Милана Мирослав, Вигоровиќ Миладина Живадин, Ворковиќ-Науновиќ Живојина Споменка, Вујадиновиќ Ристе Благоје, Зеќ Миле Љубан;

— за заслуги и постигнати успеси во работата од значење за напредокот на земјата

#### СО ОРДЕН НА ТРУДОТ СО СРЕБРЕН ВЕНЕЦ

Ахмети Суље Асан, Андриј Радована Жарко, Анђелиј Радојице Дојчин, Анђиј Петра Ђорђе, Арсиј Витомира Боривоје, Арсиј Витомира Божидар, Арсиј Василија Љубиша, Аубреخت-Моро Андрије Јелена, Беничек Јосипа Мирослав, Бешевић Чедомира Милић, Блажин Бранислава Смиљка, Божичевић Ивана Јосип, Цанић-Велебит Станка Мира, Цветковић Крсте Душан, Ђирковић Радојка Радосав, Дамјановић Миле Дука, Димитријевић Станимира Душан, Добриј Петра Анка, Драгаш Миле Јован, Драгишић-Ристановић Милорада Радмила, Драгосавац Душана Јован, Дрча Бранка Милан, Дудић Јована Видоје, Дугалић Александра Милорад, Дукић Обрада Олга, Ђорђевић Василија Милутин, Ђорђевић Јована Миодраг, Ђорђевић Милоша Срећко, Филиповић Радосава Миодраг, Ганић Милорада Миломир, Глигоријевић Мирослава Божидар, Хофшетер Франца Елизабета, Илиј Славка Митар, Илиј Ракице Радомир, Илиј Милисав Радован, Ивановић-Вујић Милана Добрила, Ивановић-Ѓеранић Марка Љубинка, Јаковљевић Милоша Витомир, Јанковић Драгослава Братислав, Јеленковић Љубисава Душан, Јеремиј Александра Радомир, Јоцић Владимира Драгомир, Јоцић Петра Милан, Јовановић Милорада Момчило, Јовановић Ђурице Радивоје, Јовановић-Тривановић Ђуре Радмила, Јовановић Будимира Радослав, Јовановић Лазара Стеван, Јовановић Милована Томислав, Јовић Божина Милош, Карановић Рада Миливоје, Карапетровић Милутина Радомир, Кастратовић-Петровић Ђуре Мила, Клеут-Поповић Љубомира Јованка, Ковач-Жагар Јосипа Миљенка, Кршиќапа Радисава Сава, Лакић Саве Загорка, Лукић Душана Златинка, Максимовић Михајла Драгољуб, Маленовић Божидара Радомир, Марисављевић Адама Милош, Мартиновић-Вучевић Ђорѓа Десанка, Матић-Марјановић Ристо Полка, Михајловић-Стевић Љубомира Нада, Миќић Јована Милан, Милановић Миловоја Душан, Милановић Драгољуба Миленко, Миленковић Михаила Александар, Миленковић Драгута Витомир, Милић Светислава Браниглав, Милић Светислава Синиша Милисављевић-Милошевић Радула Радмила, Миливојевић Ристе Владимир, Миловадовић Јеремија Предраг, Миловановић Миодрага Боривоје, Милутиновић Спаса Спасоје, Минић Љубомира Александар, Мишић Живојина Десимир, Мукаетовски-Милековић Василија Милена Настић-Хрле Штефица Златица, Недељковић Александра Момчило, Никодијевић Драгомира Радомир, Обрадовић-Шаховић Ксенофона Биљана, Орлић Илије Десанка, Остојић-Станојевић Стевана Ружица, Пантић Николе Милован, Павићевић Жарка Милета, Павловић Драгољуба Будимир, Павловић-Трифуновић Вукомана Марија Перић Гвоздана Милутин, Петровић Божидара Јанко, Петровић Бошка Сава, Петровић-Јакић Мехмеда Суада, Плесковић Живојина Славко, Поледица Радије Миленко, Поповић Драгољуба Зорица, Рабеновић-Парић Јована Љубица, Раловачовић Василија Милутин, Радовановић Љубомира Властимир, Рајичић-Рашић Дамњана Милица, Ракић-Коић Борисава Даница, Ранковић Јована Максим, Ристић Милутина Ненад, Сарјановић-Крговић Душана Миленција, Савић Милана Бошко, Симовић Милоша Илија, Спасић Велисава Живота, Станимировић Живка, Славко, Станковић Светозара Богољуб, Станковић Божидара Младен, Станковић Драгољуба Радмила, Станко-

вић Тихомира Томислав, Станојевић Светислава Властимир, Стефановић Милана Петар, Степић Јовице Живан, Стевановић Јездимира Миодраг, Стевановић Милана Радомир, Стојановић Александра Душан, Шарић Ивана Велимир, Шкорић-Јашаревић Симе Милојка, Шпановић Раде Рајко, Шулерн Хуга Момчило, Тасић Јована Стојадин, Тешановић Саве Прибислав, Тирнанић Николе Радмила, Тодоровић Љубомира, Војислав, Томашевић Милоша Живорад, Томић-Јањић Остоје Загорка, Траиловић Симе Борко, Тудор-Мијатовић Филипа Динка, Васиљевић-Сремац Милоша Милица, Величковић Срећка Душан, Вељковић Војислава Бранислав, Вељковић-Младеновић Милана Емилија, Вујатовић Симе Момчило, Вујовић Јевте Михајло, Вукићевић Митра Милета, Вукобратовић-Поповић Миле Марија, Вукојевић Живана Стана, Зубковец Фране Јоџан, Зечевић-Раичевић Милосава Вера, Жикић-Ристић Младена Косовка, Живић Братимира Ђорђе;

— за заслуги во развивањето и реализирањето на концепцијата на општонародната одбрана и за успеси во подигањето на воено-стручното знаење и борбената готовност на нашите граѓани

#### СО ОРДЕН ЗА ВОЕНИ ЗАСЛУГИ СО СРЕБРЕНИ МЕЧЕВИ

Бига Милоша Зоран;

— за залагање во социјалистичката изградба на земјата

#### СО МЕДАЛ ЗАСЛУГИ ЗА НАРОД

Антонијевић Радомира Живадин, Бојић Нешка Мирко, Грубачић Данила Борислав, Јовановић-Маринковић Љубомира Вера, Јовановић-Милошевић Радисава Загорка, Качаревић Божидара Драгомир, Пантић Драгољуба Милорад, Пољанец-Терзић Саве Марина, Радисављевић-Ивановић Никодија Мирослава, Влаисављевић Гојка Милан, Вуковић-Васиљевић Живке Милена, Жикић Радомира Добросав;

— за залагање и постигнати успеси во работата

#### СО МЕДАЛ НА ТРУДОТ

Антић-Калмар Антуна Магдалена, Басарић Божа Анка, Билановић Уроша Драгољуб, Давидовић Радивоја Милка, Докић Душана Митар, Глушица Николе Лидија, Грозданић Драгана Никола, Грвић-Дрецун Мирка Милена, Ивковић Веселина Драгољуб, Јанда Драгута Антон, Јевтић Миодрага Душан, Јовановић Стојана Живота, Марјановић Добривоја Драгослав, Марковић Сретена Драгољуб, Марковић Слободана Глигорије, Медић-Милетић Животе Јелена, Милисављевић Драгише Љубиша, Младеновић Драгомира Милојко, Поповић Петра Милан, Ракочевић Блаже Милан, Ристић Радослава Драгиша, Симоновић Ратка Александар, Станић Велимира Јован, Шиц-Чобановић Живка Радослава, Тривић-Пупавац Васиља Вукосава, Тукара Јосе Лука, Укропина Радослава Ненад, Весић Стојана Вукадин, Вјештица Милана Јован, Вучетић-Миленковић Љубомира Десанка, Живковић-Несторовић Адама Милијана, Живковић Радована Миодраг, Жујовић Алексе Драгољуб, Жујовић Миладина Драгољуб;

— за заслуги и постигнати успеси во работата на општонародната одбрана

### СО МЕДАЛ ЗА ВОЕНИ ЗАСЛУГИ

Дамјановиќ Данила Ратко, Марић Љубисава Хранислав.

Бр 12  
5 март 1981 година  
Белград

Претседател  
на Претседателството на  
СФРЈ,  
Цвиетин Мијатовиќ, с. р.

### У К А З

#### ПРЕТСЕДАТЕЛСТВОТО НА СОЦИЈАЛИСТИЧКА ФЕДЕРАТИВНА РЕПУБЛИКА ЈУГОСЛАВИЈА

врз основа на член 315 точка 8 од Уставот на Социјалистичка Федеративна Република Југославија одлучува да се одликуваат:

Од СР Хрватска

— по повод на седумдесетгодишнината на животот и долгогодишната револуционерна работа, а за извонредни заслуги во организирањето и изградбата на социјалистичкото самоуправни општество и за особен придонес од значење за општиот развој и јакнењето на независноста на Социјалистичка Федеративна Република Југославија

#### СО ОРДЕН ЈУНАК НА СОЦИЈАЛИСТИЧКИОТ ТРУД

Секулић Николе Никола;

Од СР Словенија

— по повод на шесетгодишнината на животот и долгогодишната револуционерна работа, а за извонредни заслуги во организирањето и изградбата на социјалистичкото самоуправни општество и за особен придонес од значење за општиот развој и јакнењето на независноста на Социјалистичка Федеративна Република Југославија

#### СО ОРДЕН ЈУНАК НА СОЦИЈАЛИСТИЧКИОТ ТРУД

Попит Томажа Франце

Бр. 15  
12 март 1981 година  
Белград

Претседател  
на Претседателството на  
СФРЈ,  
Цвиетин Мијатовиќ, с. р.

### У К А З

#### ПРЕТСЕДАТЕЛСТВОТО НА СОЦИЈАЛИСТИЧКА ФЕДЕРАТИВНА РЕПУБЛИКА ЈУГОСЛАВИЈА

врз основа на член 315 точка 8 од Уставот на Социјалистичка Федеративна Република Југославија одлучува да се одликуваат:

— за заслуги во сестраното унапредување на пријателските односи и економската соработка помеѓу Социјалистичка Федеративна Република Југославија и Народна Република Унгарија

#### СО ОРДЕН НА ЈУГОСЛОВЕНСКОТО ЗНАМЕ СО ЛЕНТА

Др Lajoš Faluvegi, потпретседател на министерскиот совет на Народна Република Унгарија.

Бр. 18  
23 март 1981 година  
Белград

Претседател  
на Претседателството на СФРЈ,  
Цвиетин Мијатовиќ, с. р.

### У К А З

#### ПРЕТСЕДАТЕЛСТВОТО НА СОЦИЈАЛИСТИЧКА ФЕДЕРАТИВНА РЕПУБЛИКА ЈУГОСЛАВИЈА

врз основа на член 315 точка 8 од Уставот на Социјалистичка Федеративна Република Југославија одлучува да се одликува:

— за заслуги во развивањето и зацврстувањето на мирољубивата соработка и пријателските односи помеѓу Социјалистичка Федеративна Република Југославија и Народна Република Унгарија

#### СО ОРДЕН НА ЈУГОСЛОВЕНСКОТО ЗНАМЕ СО ЛЕНТА

Jozsef Halasz, извонреден и ополномоштен амбасадор на Народна Република Унгарија во Социјалистичка Федеративна Република Југославија.

Бр 19  
17 март 1981 година  
Белград

Претседател  
на Претседателството на СФРЈ,  
Цвиетин Мијатовиќ, с. р.

### СО Д Р Ж И Н А:

	Страна
557. Правилник за пловидбата по внатрешните пловни патишта — — — — —	1305
Одликувања — — — — —	1438